

# ***EUROCUP-3 SPANISH WINTER CHAMPIONSHIP 2025***

**REGLAMENTO DEPORTIVO  
SPORTING REGULATIONS**

**REGLAMENTO DEPORTIVO / EURO CUP-3 SPANISH WINTER CHAMPIONSHIP 2025  
2025 EURO CUP-3 SPANISH WINTER CHAMPIONSHIP / SPORTING REGULATIONS**

<b>ART. 1</b>	<b>ORGANIZACIÓN</b>	<b>ORGANIZATION</b>
<b>ART. 2</b>	<b>REGLAMENTOS</b>	<b>REGULATIONS</b>
<b>ART. 3</b>	<b>OBLIGACIONES Y CONDICIONES GENERALES</b>	<b>OBLIGATIONS AND GENERAL CONDITIONS</b>
<b>ART. 4</b>	<b>LICENCIAS Y PILOTOS ADMITIDOS</b>	<b>LICENSES AND ELIGIBLE DRIVERS</b>
<b>ART. 5</b>	<b>VEHÍCULOS ADMITIDOS</b>	<b>ELIGIBLE CARS</b>
<b>ART. 6</b>	<b>INSCRIPCIONES</b>	<b>APPLICATIONS</b>
<b>ART. 7</b>	<b>SEGUROS</b>	<b>INSURANCE</b>
<b>ART. 8</b>	<b>PRUEBAS DEL E3SWC</b>	<b>E3SWC ROUNDS</b>
<b>ART. 9</b>	<b>ANULACIÓN DE UNA PRUEBA</b>	<b>CANCELLATION OF A ROUND</b>
<b>ART. 10</b>	<b>NÚMEROS DE COMPETICIÓN Y NOMBRE DE PILOTO</b>	<b>RACE NUMBERS AND DRIVER'S NAME</b>
<b>ART. 11</b>	<b>PUBLICIDAD</b>	<b>PUBLICITY</b>
<b>ART. 12</b>	<b>OFICIALES</b>	<b>OFFICIALS</b>
<b>ART. 13</b>	<b>INSTRUCCIONES Y COMUNICACIONES</b>	<b>INSTRUCTIONS AND COMMUNICATIONS</b>
<b>ART. 14</b>	<b>INCIDENTES Y SANCIONES</b>	<b>INCIDENTS AND PENALTIES</b>
<b>ART. 15</b>	<b>TESTS COLECTIVOS Y PREVIOS</b>	<b>COLLECTIVE AND PREVIOUS TESTS</b>
<b>ART. 16</b>	<b>CONDICIONES GENERALES DE LOS VEHÍCULOS</b>	<b>GENERAL CONDITIONS OF VEHICLES</b>
<b>ART. 17</b>	<b>VEHÍCULOS DE RESERVA Y CHASIS</b>	<b>SPARE VEHICLES AND CHASSIS</b>
<b>ART. 18</b>	<b>MOTOR</b>	<b>ENGINE</b>
<b>ART. 19</b>	<b>DISCIPLINA GENERAL EN Paddock, BOXES Y PIT LANE</b>	<b>GENERAL DISCIPLINE IN Paddock, BOXES AND PIT LANE</b>
<b>ART. 20</b>	<b>DISCIPLINA GENERAL DE SEGURIDAD</b>	<b>GENERAL DISCIPLINE OF SAFETY</b>
<b>ART. 21</b>	<b>VERIFICACIONES</b>	<b>CHECKS</b>
<b>ART. 22</b>	<b>VERIFICACIONES ADMINISTRATIVAS</b>	<b>SPORTING CHECKS</b>
<b>ART. 23</b>	<b>VERIFICACIONES TÉCNICAS</b>	<b>SCRUTINEERING</b>
<b>ART. 24</b>	<b>BRIEFING</b>	<b>BRIEFING</b>
<b>ART. 25</b>	<b>NEUMÁTICOS</b>	<b>TYRES</b>
<b>ART. 26</b>	<b>PESO</b>	<b>WEIGHT</b>
<b>ART. 27</b>	<b>GASOLINA, MUESTRAS DE GASOLINA Y REPOSTAJE</b>	<b>FUEL, SAMPLES AND REFUELLING</b>
<b>ART. 28</b>	<b>ENTRADA AL PIT LANE, PIT LANE Y SALIDA DEL PITLANE</b>	<b>PIT ENTRY, PIT LANE AND PIT EXIT</b>
<b>ART. 29</b>	<b>ENTRENAMIENTOS CLASIFICATORIOS</b>	<b>QUALIFYING PRACTICES</b>
<b>ART. 30</b>	<b>INTERRUPCIÓN DE LOS ENTRENAMIENTOS</b>	<b>INTERRUPTION OF PRACTICE SESSIONS</b>
<b>ART. 31</b>	<b>PARRILLA DE SALIDA</b>	<b>STARTING GRID</b>
<b>ART. 32</b>	<b>PROCEDIMIENTO DE SALIDA</b>	<b>STARTING PROCEDURE</b>

<b>ART. 33</b>	<b>CARRERA</b>	<b>RACE</b>
<b>ART. 34</b>	<b>NEUTRALIZACIÓN DE LA CARRERA</b>	<b>SAFETY CAR PROCEDURES</b>
<b>ART. 35</b>	<b>SUSPENSIÓN DE LA CARRERA</b>	<b>SUSPENDING A RACE</b>
<b>ART. 36</b>	<b>REANUDACIÓN DE LA CARRERA</b>	<b>RESUMING A RACE</b>
<b>ART. 37</b>	<b>LLEGADA</b>	<b>FINISH</b>
<b>ART. 38</b>	<b>PARQUE CERRADO</b>	<b>PARC FERMÉ</b>
<b>ART. 39</b>	<b>CLASIFICACIÓN</b>	<b>RACE CLASSIFICATION</b>
<b>ART. 40</b>	<b>CEREMONIA DEL PODIO Y RUEDA DE PRENSA</b>	<b>PODIUM CEREMONY AND PRESS CONFERENCE</b>
<b>ART. 41</b>	<b>PUNTUACIÓN</b>	<b>SCORING</b>
<b>ART. 42</b>	<b>PREMIOS</b>	<b>PRIZES</b>
<b>ART. 43</b>	<b>RECLAMACIONES Y APELACIONES</b>	<b>PROTESTS AND APPEALS</b>
<b>ART. 44</b>	<b>CLASIFICACIÓN DEL E3SWC</b>	<b>E3SWC STANDINGS</b>
<b>ART. 45</b>	<b>EMPATE</b>	<b>DEAD HEAT</b>
<b>ART. 46</b>	<b>ESTABILIDAD E INTERPRETACIÓN DEL REGLAMENTO</b>	<b>STABILITY AND INTERPRETATION OF THE REGULATIONS</b>

<b>ART. 1 ORGANIZACIÓN</b>	<b>ORGANIZATION</b>
----------------------------	---------------------

Eurocup3 Championship Promotion SL, con la aprobación de la Real Federación Española de Automovilismo (RFEDA), organiza y promueve, para la temporada 2025, la competición denominada ***Eurocup-3 Spanish Winter Championship (E3SWC)***.

Eurocup3 Championship Promotion SL, with the approval of the Spanish Motorsport Association (Real Federación Española de Automovilismo - RFEDA), organizes and promotes, for the 2025 season, the competition called ***Eurocup-3 Spanish Winter Championship (E3SWC)***.

Se convocan los siguientes campeonatos y trofeos:

The following championships and trophies are convened:

- Eurocup-3 Spanish Winter Championship para pilotos.
- Trofeo de Equipos: reservado a clubes y escuderías con licencia de concursante.
- Trofeo Rookie: reservado a pilotos que no hayan participado en más de nueve (9) carreras de monoplazas con prestaciones similares o superiores al empleado en el E3SWC antes de 1 de enero de 2025 (pilotos noveles).
- Trofeo Piloto Femenina: convocado si hay al menos dos inscritas.

- Eurocup-3 Spanish Winter Championship for drivers.
- Team Trophy: reserved to clubs and teams holding a competitor license.
- Rookie Trophy: reserved to drivers that didn't participate in more than nine (9) races of single-seater with similar or higher performance than the one used in the E3SWC before 1<sup>st</sup> January 2025 (rookie drivers).
- Female Driver Trophy: convened if there are two women entered, at least.

El Comité Organizador del Eurocup-3 Spanish Winter Championship estará formado por:

The Eurocup-3 Spanish Winter Championship Organizing Committee will be formed by:

- Presidente: D. Joaquín Verdegay de la Vega
- Primera vocal: Dña. Paloma Izquierdo Martín (Área Deportiva de la RFEDA)
- Segundo vocal: D. Héctor Atienza Díaz (Área Técnica de la RFEDA)
- Tercer vocal: D. Miguel Ángel de Castro Conde (representante de los concursantes)
- Cuarto vocal: D. Marco Rodríguez Rosado (representante del Promotor)
- Quinto vocal: D. Andreu Romera Castillo
- Sexto vocal: D. Pedro Vilches Pacheco
- Secretario: D. Luis González Rubio (RFEDA)

- President: Mr. Joaquín Verdegay de la Vega
- First member: Ms. Paloma Izquierdo Martín (RFEDA Sporting Area)
- Second member: Mr. Héctor Atienza Díaz (RFEDA Technical Area)
- Third member: Mr. Miguel Ángel de Castro Conde (representative of the competitors)
- Fourth member: Mr. Marco Rodríguez Rosado (representative of the Promoter)
- Fifth member: Mr. Andreu Romera Castillo
- Sixth member: Mr. Pedro Vilches Pacheco
- Secretary: Mr. Luis González Rubio (RFEDA)

<b>ART. 2 REGLAMENTOS</b>	<b>REGULATIONS</b>
---------------------------	--------------------

**2.1** Este Reglamento Deportivo entrará en vigor en el momento de su publicación y sustituirá a todos los reglamentos deportivos previos.

These Sporting Regulations will be effective from the moment they are published and will replace all previous sporting regulations.

La versión en español del Reglamento Deportivo E3SWC prevalecerá en caso de cualquier duda o contradicción. Los títulos de este documento son solo referencias y no forman parte de él.

Spanish version of the E3SWC Sporting Regulations will prevail in case of any doubt or contradiction. The titles of this document are only references and are not part of it.

**2.2** Para la interpretación de este Reglamento Deportivo se tendrán en cuenta las siguientes definiciones:

For the correct interpretation of this Sporting Regulations, the following definitions must be taken into account:

- Evento: es cualquier actividad automovilística recogida en el Calendario Oficial E3SWC.

- Event: is any activity scheduled in the E3SWC Official Calendar.

- Prueba: es el evento que incluye las carreras puntuables para la Clasificación General, cuya estructura se establece en el Art. 8.3.
- Test Oficial Colectivo: Es el evento que tiene lugar en una o varias jornadas no contiguas a una Prueba, según el Art. 15.1.
- Test Oficial Previo: es el evento que se celebra inmediatamente antes del comienzo de una Prueba, según el Art. 15.2.
- Round: is the event including the races scoring for the Overall Classification, whose structure is shown in the Art. 8.3.
- Official Collective Test: is the event that happens during one or two days not contiguous to a Round, following the Art. 15.1.
- Official Previous Test: is the event that happens just before the start of a Round, following the Art. 15.2.

En todos los eventos del E3SWC serán de aplicación este Reglamento Deportivo y las normas que en él se mencionan.

In all events of the E3SWC this Sporting Regulations apply, and so the rules mentioned on it.

### ART. 3 OBLIGACIONES Y CONDICIONES GENERALES

### OBLIGATIONS AND GENERAL CONDITIONS

- |  |  |
|--|--|
| <p><b>3.1</b> Todos los concursantes y pilotos participantes se inscriben en nombre propio y, en su caso, en el de las personas que formen parte de sus equipos, debiendo observar el Código Deportivo Internacional de la FIA y, por orden de prelación, las siguientes disposiciones:</p> <ul style="list-style-type: none"> <li>- Las Prescripciones Comunes de los Campeonatos, Copas, Trofeos y Challenges de España (PCCCTCE).</li> <li>- Los Reglamentos Deportivo y Técnico del E3SWC y sus anexos.</li> <li>- El Reglamento Deportivo de los Campeonatos, Copas, Trofeos y Challenges de España de Velocidad en Circuito (RDVC) (en lo que sea de aplicación).</li> <li>- El Reglamento Particular de cada prueba.</li> </ul> | <p>All competitors and drivers participating are entered in their own name and, if applicable, in the name of the people forming their teams, and must observe the FIA Sporting International Code (SIC) and, by order of priority, the following provisions:</p> <ul style="list-style-type: none"> <li>- The Common Prescriptions of Spanish Championships, Cups, Trophies and Challenges (PCCCTCE).</li> <li>- The E3SWC Sporting and Technical Regulations and their appendices.</li> <li>- The Sporting Regulations of Spanish Championships, Cups, Trophies and Challenges held on Circuits (RDVC) (if applicable).</li> <li>- The Supplementary Regulations of each round.</li> </ul> |
| <p><b>3.2</b> El CDI y sus anexos serán de aplicación, con carácter prioritario, en los aspectos generales de procedimiento, reclamación y apelación.</p>  | <p>The SIC and its appendices will be applicable, and given priority, in the general aspects of procedures, protests and appeals.</p>  |
| <p><b>3.3</b> Los concursantes son responsables de que todas las personas afectadas por su inscripción respeten las normas aplicables.</p>   | <p>Competitors are responsible about all people involved in their entry observing the applicable rules.</p>  |
| <p><b>3.4</b> Si un concursante no puede estar presente en un evento debe nombrar un representante por escrito. Cada piloto es responsable de su vehículo y, solidariamente con el concursante, de que todas las normas sean respetadas.</p>   | <p>If a competitor cannot be present at an event, must nominate a representative in writing. Each driver is responsible for their vehicle and, jointly with the competitor, for all rules being observed.</p>  |
| <p><b>3.5</b> Los concursantes deben asegurarse de que sus vehículos cumplen con las condiciones de conformidad y seguridad durante todo el evento.</p>  | <p>Competitors must ensure that their cars comply with the conditions of eligibility and safety throughout the whole event.</p>  |
| <p><b>3.6</b> La presentación de un vehículo a las Verificaciones Técnicas Previas se considera una declaración implícita de</p>   | <p>Presenting a car for Previous Scrutineering will be deemed an implicit statement of conformity.</p>   |

conformidad.

- |  |  |
|--|--|
| <p><b>3.7</b> Los concursantes (o cualquiera relacionado con su inscripción) no están autorizados a realizar o utilizar ningún tipo de filmación de los vehículos sin la autorización expresa de la RFEDA.</p> | Competitor (or anyone related to their inscription) are not allowed to make or use any kind of video recording of the vehicles without express authorization by RFEDA. |
| <p><b>3.8</b> Ningún vehículo que haya pasado las Verificaciones Técnicas Previas podrá ser sacado del recinto del circuito durante la prueba.</p>   | No vehicle that has passed the Previous Scrutineering may be removed from the circuit area during the round.   |
| <p><b>3.9</b> Las sanciones por el incumplimiento de este Reglamento se especifican en su Anexo 1. En caso de cualquier duda o contradicción prevalecerá el Reglamento.</p>                                    | Penalties for breaching these Regulations are specified in its Appendix 1, but not exhaustively. In case of any doubt or contradiction the Regulations will prevail.   |

#### ART. 4 LICENCIAS Y PILOTOS ADMITIDOS

#### LICENSES AND ELIGIBLE DRIVERS

- |   |  |
|---|--|
| <p><b>4.1</b> El E3SWC está reservado a pilotos con un mínimo de dieciséis (16) años, cumplidos antes del primer evento en el que participen, que tengan licencia internacional de grado C o superior.</p> <p>Los pilotos de grado A podrán ser aceptados tras que el Comité Organizador, a su exclusivo criterio, valore su edad y palmares.</p>   | E3SWC is reserved to drivers at least 16 years old, age reached before the first event they participate in, who have an international license grade C at least. <p>Drivers with a license grade A may be accepted after the Organizing Committee, at its sole discretion, values their age and track record.</p> |
| <p><b>4.2</b> Podrá participar en el E3SWC cualquier piloto con licencia expedida por una ADN reconocida por la FIA, siempre que cumpla los requisitos establecidos por la FIA y la RFEDA-</p> <p>Los pilotos que deseen participar en el E3SWC deberán presentar el certificado del seguro asociado a su licencia o, en su defecto, un certificado de seguro personal. En ambos casos, las coberturas deberán ser conforme con los requerimientos de la RFEDA.</p> | Any driver with a license issued by an ASN recognized by FIA may participate in the E3SWC, provided they fulfil the requirements established by the FIA and the RFEDA-   |
| <p><b>4.3</b> Todos los miembros de los equipos con acceso a las zonas de trabajo deben estar provistos de un carnet de asistencia válido para el año en curso.</p>   | All team members with access to working areas should be provided of an assistance license valid for the current year.  |
| <p><b>4.4</b> Ningún piloto podrá participar en el E3SWC teniendo deudas previas con cualquier concursante inscrito, sea cual sea su origen o naturaleza.</p>   | No driver may participate in the E3SWC having previous debts with any entering competitor, regardless of their origin or nature.   |

#### ART. 5 VEHÍCULOS ADMITIDOS

#### ELIGIBLE CARS

- |   |   |
|---|---|
| <p><b>5.1</b> El número máximo de vehículos autorizados a participar en los eventos será el determinado por la homologación del circuito, según el CDI (Anexo O).</p> | The maximum number of cars authorized to take part in the events will be determined according to the homologation of the track, following the SIC (Appendix O). |
| <p><b>5.2</b> La RFEDA, a solicitud del Promotor, podrá aumentar el</p>   | The RFEDA, at the request of the Promoter, may increase   |

número máximo de vehículos autorizados.

the maximum number of admitted vehicles.

## ART. 6 INSCRIPCIONES

## APPLICATIONS

- |                   |  |  |
|-------------------|--|--|
| <p><b>6.1</b></p> | <p>El número máximo de vehículos admitidos a participar en cada temporada del E3SWC será determinado por el Comité Organizador.</p> <p>La admisión y permanencia de los concursantes en el E3SWC será decidida por el Comité Organizador a su exclusivo criterio.</p> <p>El Comité Organizador podrá aceptar la solicitud de cualquier concursante en su totalidad o solo parcialmente.</p> <p>Los Derechos de Inscripción al E3SWC se detallarán en el Anexo 4 de este Reglamento Deportivo.</p>  | <p>The maximum number of vehicles admitted to participate in each E3SWC season will be determined by the Organizing Committee.</p> <p>The admission and permanence of the competitors in the E3SWC will be decided by the Organizing Committee at its sole discretion.</p> <p>The Organizing Committee may accept the application of any competitor in its entirety or only partially.</p> <p>Entry Fee for the E3SWC will be detailed in the Appendix 4 of these Sporting Regulations.</p>                                    |
| <p><b>6.2</b></p> | <p>La inscripción de un vehículo a la temporada completa incluye:</p> <ul style="list-style-type: none"> <li>• Inscripción a todos los eventos programados</li> <li>• Servicio de recambios (Tatuus y Autotecnica Motori)</li> <li>• Cronometraje</li> <li>• Soporte técnico de Autotecnica Motori</li> </ul>  | <p>The entry of a vehicle for the whole season includes:</p> <ul style="list-style-type: none"> <li>• Entry to every programmed event</li> <li>• Spare parts service (Tatuus and Autotecnica Motori)</li> <li>• Timekeeping</li> <li>• Technical support from Autotecnica Motori</li> </ul>  |
| <p><b>6.3</b></p> | <p>El Comité Organizador publicará la Lista Oficial de Inscritos en el E3SWC a la mayor brevedad posible.</p>  | <p>The Organizing Committee will publish the E3SWC Official Entry List as soon as possible.</p>  |
| <p><b>6.4</b></p> | <p>A su exclusiva discreción, el Comité Organizador puede aceptar la inscripción de un vehículo excediendo el número de plazas otorgadas a su concursante (Wild Card).</p> <p>Esta inscripción incluirá:</p> <ul style="list-style-type: none"> <li>• Inscripción</li> <li>• Servicio de recambios (Tatuus y Autotecnica Motori)</li> <li>• Cronometraje</li> <li>• Soporte técnico de Autotecnica Motori</li> </ul> <p>Un piloto de un vehículo Wild Card no puntuará ni bloqueará posiciones en las pruebas en las que participe bajo esa modalidad.</p> | <p>The Organizing Committee, at its own discretion, may accept the entry of a vehicle exceeding the number of places granted to its competitor (Wild Card).</p> <p>This entry will include:</p> <ul style="list-style-type: none"> <li>• Entry</li> <li>• Spare parts service (Tatuus and Autotecnica Motori)</li> <li>• Timekeeping</li> <li>• Technical support from Autotecnica Motori</li> </ul> <p>The driver of a Wild Card vehicle will not score nor block points in the rounds he takes part under this modality.</p> |
| <p><b>6.5</b></p> | <p>Si un piloto inscrito no puede participar en una prueba, el concursante deberá comunicarlo por escrito al Promotor antes de las verificaciones administrativas.</p>   | <p>The competitor of any registered driver who becomes unable to compete in a round must notify this fact to the Promoter before the sporting checks.</p>  |
| <p><b>6.6</b></p> | <p>El E3SWC podrá ser cancelado en el caso de que haya menos de doce (12) pilotos inscritos a la fecha de cierre de</p>  | <p>The E3SWC may be cancelled if there are less than twelve (12) drivers registered on the entry deadline.</p>   |



las inscripciones.

**6.7** El Promotor será el encargado de distribuir los pases necesarios para el buen desarrollo de las pruebas. Los pases sólo pueden ser utilizados por una única persona y para la función para la que han sido expedidos.

The Promoter will be responsible for providing the necessary accreditations for the proper development of the rounds. Accreditations are personal and specifically for the function issued.

Por cada inscripción se entregarán los siguientes pases:

Per car entered, the following passes will be delivered:

- Un (1) pase Full Access para el representante del equipo.
- Dos (2) pases de acceso al muro del Pit Lane y la Parrilla de Salida.
- Dos (2) pases de acceso al Pit Lane y la Parrilla de Salida.
- Cinco (5) pases de acceso al Paddock.

- One (1) Full Access pass for the team's representative.
- Two (2) Pit Wall and Starting Grid passes.
- Two (2) Pit Lane and Starting Grid passes.
- Five (5) Paddock passes.

**6.8** La inscripción para toda la temporada pertenece al concursante, que tendrá derecho a inscribir al piloto que desee en cada evento sin coste adicional.

The full-season entry is a property of the competitor, who has the right to enter the driver they want in each event without extra cost.

Si el piloto que el concursante desea inscribir ha estado previamente inscrito en otro vehículo durante la misma temporada, será necesaria la autorización previa del Comité Organizador.

If the driver that the competitor wants to enter has been previously entered in another vehicle during the season, it will be necessary the agreement of the Organizing Committee.

**6.9** La lista de inscritos para cada una de las pruebas será publicada el viernes de la semana anterior.

Entry list for each round will be published on Friday of the previous week.

## ART. 7 SEGUROS

## INSURANCE

**7.1** Será de aplicación lo establecido en el Art. 10 de las Prescripciones Comunes de los Campeonatos, Copas, Trofeos y Challenges de España (PCCCTCE).

Art. 10 of Common Prescriptions of the Spanish Championships, Coupes, Trophies and Challenges (PCCCTCE) will be applicable.

**7.2** En cada prueba, el Promotor deberá tener contratada una póliza de seguro de responsabilidad civil que esté de acuerdo con las disposiciones de la FIA o de la ADN donde se realice. Esta póliza deberá estar a disposición de los concursantes.

In each round, the Promoter must have subscribed a third-party insurance policy compliant with the provisions of FIA or the ASN hosting it. This insurance policy must be at the disposal of the competitors.

**7.3** El seguro citado anteriormente no afectará a otras pólizas suscritas por un concursante o por cualquier otra persona.

The above-mentioned insurance policy will not affect other insurance policies held by competitors or any other people.

**7.4** Los pilotos participantes en una prueba no serán considerados como terceros entre ellos.

Drivers participating in a round will not be considered as third parties between them.

## ART. 8 PRUEBAS DEL E3SWC

## E3SWC ROUNDS

**8.1** Las pruebas y demás eventos del E3SWC están reservados a los vehículos Tatuus - Alfa Romeo T-318 definidos en el

The E3SWC rounds and other events are reserved for vehicles Tatuus - Alfa Romeo T-318 defined in the Technical



**Reglamento Técnico.**

**Regulations.**

**8.2** Cada prueba recibirá la denominación que determine la RFEDA.

Each round will receive the denomination determined by the RFEDA.

**8.3** Como norma general, cada Prueba incluirá:

As a rule, each Round will include:

- Dos (2) sesiones de Entrenamientos Oficiales Clasificatorios de 20 minutos cada una.
- La Carrera 1 (30 minutos más 1 vuelta).
- La Carrera Sprint (20 minutos más 1 vuelta).
- La Carrera 2 (30 minutos más 1 vuelta).

- Two (2) Official Qualifying Practice sessions lasting 20 minutes each.
- Race 1 (30 minutes plus 1 lap).
- Sprint Race (20 minutes plus 1 lap).
- Race 2 (30 minutes plus 1 lap).

**8.4** El Comité Organizador podrá autorizar la modificación del número y la duración de las sesiones de entrenamientos y las carreras, comunicándose a los concursantes.

The Organizing Committee can allow the modification of the number and lasting of the practice sessions and races, announcing it to the competitors.

Esta eventual modificación no cambiará los puntos que en cada caso se adjudiquen.

This eventual modification won't change the points that will be scored in each case.

**8.5** El Calendario Oficial de Pruebas del E3SWC queda compuesto como sigue:

The E3SWC Rounds Official Calendar is as follows:

CALENDARIO OFICIAL DE PRUEBAS 2025	
CIRCUITO	FECHA
Jerez	08_09-02-2025
Portimao	22_23-02-2025
Motorland	29_30-03-2025

2025 ROUNDS OFFICIAL CALENDAR	
CIRCUIT	DATE
Jerez	08_09-02-2025
Portimao	22_23-02-2025
Motorland	29_30-03-2025

**8.6** El Comité Organizador se reserva el derecho de modificar la fecha y lugar de una o varias pruebas del calendario.

The Organizing Committee reserves the right to modify the place and date of one or more rounds on the calendar.

**8.7** El desarrollo normal de una prueba incluirá las siguientes actividades:

The normal development of a round will include the following activities:

- Apertura y cierre de inscripciones.
- Publicación de la lista de inscritos.
- Verificaciones Administrativas.
- Verificaciones Técnicas previas.
- Briefing.
- Entrenamientos Oficiales Clasificatorios.
- Carreras.
- Ceremonia de entrega de premios.

- Opening and closing entry process.
- Publication of the list of participants.
- Sporting Checks.
- Preliminary Scrutineering.
- Briefing.
- Official Qualifying Practice sessions.
- Races.
- Award ceremony.

**ART. 9 ANULACIÓN DE UNA PRUEBA**

**CANCELLATION OF A ROUND**

**9.1** El Comité Organizador se reserva el derecho de anular una prueba si el número de inscritos es igual o menor que doce (12).

The Organizing Committee reserves the right to cancel a round if there are less than twelve (12) drivers registered.

ART. 10 NÚMEROS DE COMPETICIÓN Y NOMBRE DEL PILOTO	RACE NUMBERS AND DRIVER'S NAME
<p><b>10.1</b> El número de competición de cada vehículo inscrito será asignado por el Comité Organizador y se mantendrá durante toda la temporada, independientemente del piloto que lo conduzca.</p> <p>Este número identificará plenamente al vehículo inscrito, independientemente de sus elementos mecánicos o constructivos.</p> <p><b>10.2</b> El Anexo 2 de este Reglamento Deportivo detalla la normativa sobre los números de competición, la publicidad oficial y los datos identificativos que han de mostrar los vehículos y los pilotos.</p> <p><b>10.3</b> Todos los elementos definidos en el Anexo 2 deberán permanecer instalados en el vehículo y en el mono del piloto desde las Verificaciones Técnicas Previas hasta el final de la prueba.</p>	<p>Race number of each car entered will be assigned by the Organizing Committee and will remain the same for the whole season, no matter the driver on it.</p> <p>This race number will fully identify the entered vehicle, regardless its mechanical or constructive components.</p> <p>Appendix 2 of this Regulations details the rules about race numbers, official publicity and identification data that drivers and vehicles must show.</p> <p>All elements defined in the Appendix 2 must keep installed on the vehicles and the driver's overall since the Preliminary Scrutineering until the end of the round.</p>
ART. 11 PUBLICIDAD	PUBLICITY
<p><b>11.1</b> Los concursantes podrán hacer figurar en la vestimenta y en los vehículos publicidad comercial, siempre que:</p> <ul style="list-style-type: none"> <li>- Esté de acuerdo con las normas de la FIA y de la ADN donde se desarrolle el evento.</li> <li>- No sea contraria a la publicidad oficial del E3SWC.</li> <li>- Respete los lugares previstos en el Anexo 2 para la publicidad oficial.</li> </ul> <p><b>11.2</b> Los concursantes inscritos en cualquier evento del E3SWC autorizan al Promotor a divulgar libremente, sin limitación de tiempo y en la forma que estime conveniente, su participación y los resultados obtenidos. El Comité Organizador podrá ceder estos derechos a terceros.</p> <p>El uso de cualquier información relativa al E3SWC deberá respetar la imagen de los vehículos y los pilotos, que siempre debe mostrarse con la publicidad oficial en su lugar.</p> <p><b>11.3</b> Los concursantes que tengan alguna incompatibilidad entre su publicidad propia y la oficial podrán solicitar una excepción al Comité Organizador, que consultará al patrocinador afectado antes de pronunciarse.</p> <p>Si un concursante desea no exhibir alguna publicidad oficial, tendrá que solicitarlo al Promotor. Si este lo autoriza, el concursante asumirá un incremento en los derechos de inscripción proporcional al aporte económico del patrocinador afectado, renunciando también a los premios</p>	<p>Competitors may display commercial publicity both on their clothes as well as on their vehicles, provided that:</p> <ul style="list-style-type: none"> <li>- It complies with regulations of FIA and ASN hosting the event.</li> <li>- It is not against the official publicity of the E3SWC.</li> <li>- It does not occupy the places stated in Appendix 2 for official publicity.</li> </ul> <p>Competitors registered in any event of the E3SWC authorize the Promoter to freely divulge, without time limitation and in any way they wish, their participation and results. The Organizing Committee can transmit these rights to third parties.</p> <p>The use of any information about the E3SWC must respect the image of the vehicles and drivers, that must always show the official publicity on its place.</p> <p>The competitors having any incompatibility between their own publicity and the official one can request a dispense from the Organizing Committee, which will consult the affected sponsor before an answer.</p> <p>If a competitor wants to not show some official publicity, must request the Promoter. If this give its permission, the competitor entry fee will be increased proportionally to the budget given by the affected sponsor. Also, the competitor will lose the awards offered by that sponsor.</p>

que ofrezca.

ART. 12 OFICIALES	OFFICIALS
<p><b>12.1</b> La RFEDA designará, al menos, los siguientes oficiales:</p> <ul style="list-style-type: none"> <li>- Comisario Deportivo Presidente.</li> <li>- Segundo Comisario Deportivo.</li> <li>- Director de Prueba.</li> <li>- Delegado Técnico.</li> <li>- Delegado Técnico Adjunto.</li> </ul>	<p>At least, the following officials will be nominated by the RFEDA:</p> <ul style="list-style-type: none"> <li>- Steward Chairman.</li> <li>- Second Steward.</li> <li>- Race Director.</li> <li>- Technical Delegate.</li> <li>- Technical Delegate Deputy.</li> </ul>
<p><b>12.2</b> La RFEDA podrá nombrar los siguientes oficiales:</p> <ul style="list-style-type: none"> <li>- Delegado de Seguridad.</li> <li>- Delegado de la RFEDA.</li> </ul>	<p>The RFEDA may nominate the following officials:</p> <ul style="list-style-type: none"> <li>- Safety Delegate.</li> <li>- RFEDA Delegate.</li> </ul>
<p><b>12.3</b> El Comité Organizador podrá proponer los siguientes oficiales licenciados, que deberán ser aprobados por la RFEDA:</p> <ul style="list-style-type: none"> <li>- Tercer Comisario Deportivo.</li> <li>- Comisarios Deportivos oyentes (hasta dos).</li> <li>- Director de Carrera y sus Adjuntos.</li> <li>- Secretario.</li> <li>- Jefe Médico.</li> </ul>	<p>The Organizing Committee may propose the following licensed officials, who must be approved by the RFEDA:</p> <ul style="list-style-type: none"> <li>- Third Steward.</li> <li>- Listener Stewards (up to two).</li> <li>- Clerk of the Course and Deputies.</li> <li>- Secretary.</li> <li>- Medical Chief.</li> </ul>
<p><b>12.4</b> El Director de Prueba y el Director de Carrera trabajarán en constante unión. El Director de Prueba dispondrá de plenos poderes en las materias que se describen a continuación, en las que el Director de Carrera podrá impartir las órdenes correspondientes con su aprobación:</p> <ul style="list-style-type: none"> <li>- Controlar el desarrollo de los entrenamientos y carreras; hacer que se respeten los horarios y, si lo juzgase necesario, proponer a los Comisarios Deportivos su modificación conforme a lo establecido en el presente Reglamento.</li> <li>- Parar a cualquier vehículo en cumplimiento de lo dispuesto en este Reglamento.</li> <li>- Parar los entrenamientos o la carrera si cree que puede ser peligrosa su continuación, y asegurarse de que la resalida se efectúe conforme al procedimiento.</li> <li>- Dirigir el Procedimiento de Salida.</li> <li>- Desplegar el Safety Car.</li> <li>- Las funciones del Delegado de Seguridad, si no hay uno específicamente nombrado.</li> </ul>	<p>The Race Director and the Clerk of the Course shall work in permanent collaboration. The Race Director will have overridden authority in the following matters, and the Clerk of the Course may only give orders in respect of them with his agreement:</p> <ul style="list-style-type: none"> <li>- To control the development of practice sessions and races; enforce the timetable and, if deemed necessary, to formulate a proposal to the Stewards to modify it in accordance with the Regulations.</li> <li>- To stop any car in accordance with the Regulations.</li> <li>- To stop the practice sessions or the race if deemed unsafe to continue, and ensuring that the restart is carried out following the procedure.</li> <li>- To direct the Starting Procedure.</li> <li>- To deploy the Safety Car.</li> <li>- The Safety Delegate functions, if there is not anyone specifically nominated.</li> </ul>
ART. 13 INSTRUCCIONES Y COMUNICACIONES	INSTRUCTIONS AND COMMUNICATIONS
<p><b>13.1</b> Todas las comunicaciones emitidas por el Comité Organizador tendrán la consideración de Comunicado Oficial y serán de obligado cumplimiento.</p>	<p>All communications issued by the Organizing Committee will have the consideration of Official Communication and will be mandatory.</p>

- |   |  |
|---|--|
| <p><b>13.2</b> Los Comisarios Deportivos, el Director de Prueba y el Directos de Carrera podrán dar instrucciones a los concursantes para garantizar la seguridad y el correcto desarrollo de la competición.</p> <p>Estas instrucciones, de obligado cumplimiento, serán publicadas en el Tablón Oficial de Avisos.</p> <p>Mientras el Comité Organizador no decida lo contrario, el Tablón Oficial de Avisos del E3SWC es la aplicación informática Sportity.</p> | <p>The Stewards, the Race Director and the Clerk of the Course may give instructions to competitors in order to guarantee the safety and the correct development of the competition.</p> <p>These instructions, which are mandatory, will be published on the Official Notice Board.</p> <p>As long as the Organizing Committee doesn't decide otherwise, the Official Notice Board of the E3SWC is the software application Sportity.</p> |
| <p><b>13.3</b> Las clasificaciones y resultados de los entrenamientos oficiales y de las carreras, así como todas las decisiones que estimen oportunas los Comisarios Deportivos, serán publicadas en el Tablón Oficial de Avisos.</p>  | <p>The classifications and results of official practice sessions and races, as well as all decisions taken by the Stewards when so agreed by them, will be posted on the Official Notice Board.</p>  |
| <p><b>13.4</b> Cualquier decisión o comunicación de los Comisarios Deportivos, los Comisarios Técnicos, el Director de Prueba o el Director de Carrera que afecte a un concursante le será además comunicada, siempre que sea posible, por escrito o mediante la pantalla de cronometraje.</p>  | <p>Any decision or communication from the Stewards, the Scrutineers, the Race Director or the Clerk of the Course concerning a competitor should also be given, whenever possible, to the competitor in writing or through the timing monitor.</p>   |
| <p><b>13.5</b> Los concursantes o sus representantes deben estar localizables durante toda la duración de la Prueba.</p>  | <p>Competitors or their representatives must be available during the entire event.</p>   |
| <p><b>13.6</b> Las instrucciones oficiales se transmitirán a los pilotos mediante las banderas y señales previstas por el CDI.</p> <p>Los concursantes no pueden usar banderas parecidas a las utilizadas oficialmente, sean de la manera que sean.</p>   | <p>Official instructions will be transmitted to the drivers by means of flags and signals established in the ISC.</p> <p>Competitors are not allowed to use flags similar to the official ones, whatever they are.</p>   |
| <p><b>13.7</b> Las señales transmitidas a los pilotos mediante las banderas y señales previstas en el CDI deberán ser respetadas sin dilación.</p>  | <p>Information given to the drivers by means of flags and signals established in the ISC must be immediately observed.</p>   |
| <p><b>13.8</b> Cuando se muestre la bandera roja, todos los pilotos deberán reducir inmediatamente la velocidad y volver lentamente al Pit Lane, preparados para detenerse si fuera necesario. Los adelantamientos están prohibidos.</p>  | <p>When the red flag is shown, all cars must reduce immediately their speed and drive slowly to the Pit Lane, being ready to stop if necessary. Overtaking is forbidden.</p>   |
| <p><b>13.9</b> Cualquier piloto llamado al Pit Lane mediante una bandera negra deberá obedecer la llamada antes de haber completado dos vueltas.</p>  | <p>Any driver called into the Pit Lane by means of a black flag must obey the call before having completed two laps.</p>   |

**ART. 14 INCIDENTES Y SANCIONES**

**INCIDENTS AND PENALTIES**

- |   |   |
|---|---|
| <p><b>14.1</b> Los Comisarios Deportivos pueden imponer las sanciones previstas en el presente Reglamento, así como, a su exclusivo criterio, las previstas en el CDI u otros</p> | <p>Stewards may impose the penalties established in the present Regulations, as well as any, at their discretion, regulated in the ISC or other applicable regulations.</p> |
|---|---|

reglamentos aplicables.

Asimismo, podrán actuar, en ese sentido, a petición del Director de Prueba o del Director de Carrera

In the same way, they may act, in this sense, upon request of the Race Director or the Clerk of the Course.

**14.2** Incidente significa cualquier hecho o cualquier acción de un piloto que:

Incident means any occurrence or any action by a driver, which:

- Suponga la interrupción de unos entrenamientos o una carrera.
- Constituya una violación de la normativa aplicable.
- Haga o provoque una falsa salida.
- Provoque una colisión.
- Fuerce a otro piloto a abandonar la pista.
- Entorpezca o impida ilegítimamente a otro piloto un adelantamiento legal.
- Adelante ilegítimamente a otro piloto.
- Desobedezca las indicaciones, instrucciones o comunicaciones de los oficiales o del personal de organización de la prueba.
- En general, cualquier conducta que por acción u omisión atente contra el buen orden deportivo.

- Requires stopping a practice session or a race.
- Constitutes a breach of applicable regulations.
- Makes or causes a false start.
- Causes a collision.
- Forces another driver off the track.
- Illegitimately prevents another driver from a legal overtaking.
- Illegitimately overtakes another driver.
- Disobeys or ignores the indications, instructions or communications of officials or organizing staff of the round.
- In general, any behavior that, by action or omission, hinders the sporting spirit.

**14.3** Corresponderá a los Comisarios Deportivos determinar si se ha producido un incidente, así como qué pilotos están implicados y si deben ser sancionados.

The Stewards will determine if an incident has occurred, the drivers involved and if they shall be penalized.

**14.4** Si un piloto está implicado en una colisión o en un incidente y ha sido informado de ello por los Comisarios Deportivos en el plazo de 60 minutos desde la finalización de un entrenamiento o carrera, no deberá abandonar el circuito sin su permiso.

If a driver is involved in a collision or incident and has already been informed of this by the Stewards no later than 60 minutes after the end of a practice session or a race, he must not leave the circuit without their consent.

**14.5** Los Comisarios Deportivos podrán imponer a cualquier piloto implicado en un incidente las penalizaciones previstas en el CDI y las especificadas en el Anexo 1 de este Reglamento.

Stewards may impose on any driver involved in an incident the penalties contained in the ISC, and the ones specified in the Appendix 1 of this Regulations.

Penalizaciones según el Art. 12.4 del CDI:

Penalties after Art. 12.4 ISC are:

- 1) Advertencia.
- 2) Amonestación.
- 3) Multa.
- 4) Cumplimiento de actividades de interés general.
- 5) Anulación de vueltas de los entrenamientos.
- 6) Pérdida de posiciones en la Parrilla de Salida.
- 7) Salir desde el Pit Lane.
- 8) Penalización de Tiempo, que se sumará al total invertido en la carrera.
- 9) Vueltas de penalización.
- 10) Pérdida de puestos en la clasificación.

- 1) Warning.
- 2) Reprimand.
- 3) Fine.
- 4) Accomplishment of some work of public interest.
- 5) Deletion of practice laps.
- 6) Loss of positions on the Starting Grid.
- 7) Starting from the Pit Lane.
- 8) Time Penalty, to be added to the total of the race.
- 9) Penalty laps.
- 10) Drop of places in the classification.

- 11) Paso por la vía de boxes (Drive Through).
- 12) Detención en la vía de boxes (Stop & Go), que incluirá un tiempo de parada preestablecido.
- 13) Descalificación.

- 11) Drive Through.
- 12) Stop & Go with a prescribed stop time.
- 13) Disqualification.

El Anexo 1 establece, con carácter general y no exhaustivo, las penalizaciones que se aplicarán a los supuestos específicos que en él se mencionan.

Appendix 1 establishes, on a general and non-exhaustive basis, the penalties which will be applied in the specific situations mentioned on it.

Las penalizaciones descritas en los apartados 1, 2 y del 5 al 12 anteriores no podrán ser objeto de apelación, por tratarse de penalizaciones directas e inmediatas para garantizar el normal desarrollo de la actividad deportiva (Art. 12.3.4 CDI).

Penalties described in cases 1, 2 and 5 to 12 above cannot be appealed, as they are immediate and direct penalties to guarantee the normal development of the sporting activity (Art. 12.3.4 SIC).

**14.6** Asimismo, si lo consideran necesario, los Comisarios Deportivos podrán dar traslado al Comité de Apelación y Disciplina (CAD) de la RFEDA de cualquier información relativa a un incidente.

Moreover, if necessary, Stewards may transfer to the Committee of Appeal and Discipline (CAD) of the RFEDA any information regarding an incident.

**14.7** El CAD podrá sancionar a cualquier licenciado implicado en un incidente de acuerdo con el Reglamento de Régimen Disciplinario de la RFEDA y disposiciones concordantes.

The CAD may sanction any license holder involved in an incident in concordance with the Regulation of Discipline of the RFEDA and related provisions.

**14.8** Como norma general, las infracciones cometidas en los entrenamientos oficiales implicarán la anulación de cuantas vueltas se considere oportuno o la pérdida de posiciones en la Parrilla de Salida, incluso descalificación en casos graves a juicio de los Comisarios Deportivos.

As a rule, infractions made during official practice will imply cancellation of many laps as considered opportune or a loss of positions at the Starting Grid, even disqualification in serious cases at the discretion of the Stewards.

No obstante, los Comisarios Deportivos podrán diferir de los entrenamientos a las carreras las siguientes penalizaciones:

Nevertheless, Stewards may transfer the following penalties from practice sessions to races:

- Penalización de Tiempo.
- Drive Through.
- Stop & Go.

- Time penalty.
- Drive Through.
- Stop & Go.

Estas dos últimas sanciones deben establecerse indicando el momento de su aplicación (como norma habitual, en las 3 primeras vueltas de la carrera).

These last two penalties must be established indicating the moment of their application (as a rule, within the first 3 laps of the race).

**14.9** En carrera, los incidentes podrán ser sancionados con una Penalización de Tiempo, un Drive Through o un Stop & Go, llegando a la descalificación en casos de especial gravedad o reincidencia.

During a race, any incidents may be penalized with a Time Penalty, a Drive Through or a Stop & Go, even disqualification in serious or recidivist cases.

Los Comisarios Deportivos, podrán diferir la aplicación de sanciones a carreras o pruebas posteriores (Art. 12.4.3 CDI).

Stewards may defer the application of any penalty to a subsequent race or round (Art. 12.4.3 ISC).

**14.10** Si durante la carrera los Comisarios Deportivos deciden imponer una Penalización de Tiempo, un Drive Through o un Stop & Go, se aplicará el siguiente procedimiento:

If during the race Stewards decide to enforce a Time Penalty, a Drive-Through or a Stop & Go, the procedure will be as follows:



Los Comisarios Deportivos indicarán a Dirección de Carrera que se notifique al piloto afectado mediante bandera negra acompañada de un cartel de fondo negro con el número de competición y la penalización a cumplir.

Siempre que sea posible, la penalización será mostrada en los monitores de cronometraje.

En caso de Drive Through o Stop & Go, desde el momento en que la penalización se ha señalado en el puesto de Dirección de Carrera, el piloto deberá entrar en el Pit Lane antes de completar dos vueltas.

Una vez en el Pit Lane, el piloto:

- En caso de Drive Through, lo recorrerá en su totalidad sin detenerse y se reincorporará a la pista.
- En caso de Stop & Go, se dirigirá a la zona de penalización y parará su vehículo ante un panel rojo con la palabra Stop escrita en blanco. A partir de este momento, el oficial encargado comenzará la cuenta atrás de la penalización impuesta, a cuyo final autorizará a reemprender la marcha mediante la sustitución del panel rojo por uno verde con la palabra Go escrita en blanco.

**14.10.1** El Stop & Go será como mínimo de 10 segundos, incrementándose en múltiplos de 5 segundos.

En los casos descritos (Drive Through o Stop & Go) el vehículo no podrá detenerse en su box para efectuar ningún trabajo, ni recibir asistencia cuando esté inmovilizado en la zona de penalización.

No obstante, en el caso de que el motor se parase y el piloto no pudiera ponerlo en marcha, se autoriza el uso de un medio externo para arrancarlo.

En cualquier caso, salvo si el vehículo se encuentra ya en la entrada del Pit Lane para efectuar la penalización, ésta no podrá ser realizada una vez se haya neutralizado la carrera mediante el Safety Car o se haya mostrado la bandera roja.

Las vueltas que se realicen detrás del Safety Car no se tendrán en cuenta para considerar cumplida a tiempo la penalización.

**14.10.2** Si una de estas penalizaciones debe ser aplicada durante los últimos 5 minutos, durante las 3 últimas vueltas o al final de la carrera, se añadirán los segundos que se indican al tiempo invertido por el piloto afectado:

The Stewards will request Race Direction to notify the driver affected by means of a black flag accompanied by a black board with the competitor's number and the penalty imposed.

Whenever possible, the penalty will be displayed on the timing monitors.

In case of Drive Through or Stop & Go, as soon as the decision is communicated through the Race Direction signaling post, the driver must entry in the Pit Lane before completing two laps.

Once in the Pit Lane, the driver:

- In case of Drive Through, will drive its total length without stopping and will return to the racetrack.
- In case of Stop & Go, will drive to the penalty area, where will stop the vehicle in front of a red signboard with the word Stop in white. From that moment, the official in charge will start the penalty countdown, at the end of which the driver will be authorized to restart the car by changing the red signboard for a green signboard with the word Go in white.

Stop & Go will be at least 10 seconds long, increasing in multiples of 5 seconds.

In any of the above cases (Drive Through or Stop & Go) the car will not be allowed to stop in its box to carry out any operation, nor to receive assistance when stopped in the penalty area.

However, if the engine stops and cannot be restarted by the driver, the use of an external device is allowed.

In any case, except if the car is already at the Pit Lane entry to carry out the penalty, this cannot be carried out from the moment the Safety Car is deployed or the red flag is deployed.

Laps carried out behind the Safety Car will not be taken into account to consider the penalty attended on time.

If one of these penalties must be applied during the last 5 minutes, during the last three laps or at the end of the race, the corresponding seconds will be added to the race time of the driver involved:



- Drive Through: 25 segundos.
- Stop & Go: 35 segundos más los segundos de incremento eventualmente impuestos.
- Drive Through: 25 seconds.
- Stop & Go: 35 seconds plus the seconds imposed by increasing.

**14.11** Cualquier piloto que reciba 3 amonestaciones en una misma temporada será penalizado con 10 puestos en la Parrilla de Salida de la siguiente carrera que dispute. Any driver who receives 3 reprimands in the same season will be given a 10 Starting Grid places penalty for the start of the driver's next race.

Si la tercera de las amonestaciones es impuesta en la última carrera de una prueba, la sanción será diferida. If the third reprimand is imposed in the last race of a round, the penalty will be deferred.

**14.12** Ninguna decisión tomada o sanción impuesta reducirá los efectos de los Art. 12.11 y 12.12 del CDI. No decision taken or imposed penalty will reduce the effects of Art. 12.11 and 12.12 of the ISC.

**ART. 15 TESTS OFICIALES COLECTIVOS Y PREVIOS OFFICIAL COLLECTIVE AND PREVIOUS TESTS**

**15.1** El Promotor incluirá en el Calendario Oficial del E3SWC los siguientes Tests Oficiales Colectivos: The Promoter will include in the E3SWC Official Calendar the following Official Collective Tests:

TESTS OFICIALES COLECTIVOS 2025	
CIRCUITO	FECHA
Motorland	25_26-03-2025

2025 OFFICIAL COLLECTIVE TESTS	
CIRCUIT	DATE
Motorland	25_26-03-2025

**15.2** Asimismo, el Promotor incluirá en el Calendario Oficial del E3SWC los siguientes Tests Oficiales Previos: Moreover, the Promoter will include in the E3SWC Official Calendar the following Official Previous Tests:

TESTS OFICIALES PREVIOS 2025	
CIRCUITO	FECHA
Jerez	07-02-2025
Portimao	21-02-2025
Motorland	28-03-2025

2025 OFFICIAL PREVIOUS TESTS	
CIRCUITO	FECHA
Jerez	07-02-2025
Portimao	21-02-2025
Motorland	28-03-2025

Tanto los Tests Oficiales Colectivos como Tests Oficiales Previos podrán ser modificados o cancelados por el Comité Organizador. Both the Official Collective Tests and the Official Previous Tests may be modified or cancelled by the Organizing Committee.

**15.3** Desde el 1 de febrero de 2025, los pilotos inscritos no estarán autorizados a rodar con un monoplaza, independientemente del modelo de éste, en los circuitos del Calendario Oficial antes de la prueba que en ellos se celebre, salvo en los tests oficiales programados. From 1<sup>st</sup> February 2025, drivers entered will not be allowed to run with a single-seater, regardless of its model, in the circuits of the Official Calendar before the round that is held on them, except during the programmed official tests.

El Comité Organizador podrá establecer excepciones a esta norma. The Organizing Committee may establish exceptions to this rule.

**ART. 16 CONDICIONES GENERALES DE LOS VEHÍCULOS GENERAL CONDITIONS OF CARS**

**16.1** Durante cualquier evento está prohibida la instalación o The installation or use of any system able to transmit

utilización de cualquier sistema que permita la transmisión de información entre un vehículo en movimiento y otro lugar, salvo los sistemas instalados por el Promotor, la Dirección de Carrera, los comisarios y los cronometradores.

information between a vehicle in movement and another place is forbidden during any event, except the systems installed by the Promoter, Race Direction, officials and timekeepers.

Ninguna señal del tipo que sea puede transmitirse desde o hasta un vehículo en movimiento, salvo lo siguiente:

No signal of any kind may pass from or to a vehicle in movement, except the following:

- Sistemas instalados por el Promotor, Dirección de Carrera, los comisarios y los cronometradores.
- Mensajes legibles en un panel de boxes.
- Los gestos del piloto.
- Un sistema de radio que permita la comunicación por voz entre piloto y su equipo.

- Systems installed by the Promoter, Race Direction, officials and timekeepers.
- Readable messages on a panel in boxes.
- Gestures from the driver.
- Radio system that allows the voice communication between the driver and his team.

Sólo se permitirá la instalación de adquisición de datos homologada por el fabricante del vehículo.

Only the data acquisition installation homologated by the manufacturer of the vehicle will be allowed.

El correcto funcionamiento de la instalación de adquisición de datos para permitir el control del vehículo es responsabilidad del concursante.

The competitor will be responsible for the correct upkeep of the data acquisition installation to allow the control of the vehicle.

Treinta (30) minutos después del final de cada día de tests oficiales, cada sesión de entrenamientos oficiales y cada carrera, se enviarán a los concursantes los datos de la mejor vuelta, en el formato original e incluyendo los canales que se establezcan. También se podrán enviar los datos del piloto que haya marcado el mejor tiempo en algún sector.

Thirty (30) minutes after the end of each day of official tests, each official practice session and each race, the data from the best lap will be sent to the competitors, in the original format and including the channels that will be established. The data of the driver scoring the best time in any sector may also be sent.

- 16.2** En todos los eventos del E3SWC es obligatorio que los vehículos vayan provistos de un transpónder de cronometraje automático fijo para toda la temporada. El Promotor deberá consensuar con la RFEDA el modelo de este, al objeto de que sea compatible con los sistemas de cronometraje de los circuitos donde se celebren las pruebas.

In all events of the E3SWC it is compulsory for the vehicles to be equipped with a transponder for automatic timekeeping fitted for the whole season. The Promoter will agree with the RFEDA on the model fitted, so it is compatible with the timekeeping systems of the tracks where the rounds will take place.

- 16.3** La conservación y funcionalidad de los aparatos oficiales de cronometraje instalados en los vehículos es responsabilidad del concursante.

The competitor will be responsible for correct upkeep and function of the official timekeeping devices installed in the vehicle.

El transpónder se deberá instalar debajo del pontón derecho, fijado a la parte inferior del soporte delantero del fondo. El transpónder deberá apuntar directamente al cuadrado de color amarillo presente en el fondo plano del coche, y se deberá sujetar únicamente con bridas.

The transponder should be installed under the RH sidepod, attached to the bottom part of the front floor stay. The transponder will point directly to the yellow square present on the floor of the car, and it will be tightened only with flanges.

- 16.4** Durante cualquier evento los vehículos deberán ser conformes a la reglamentación y a las últimas versiones de la siguiente documentación, suministrada por el Promotor:

During any event vehicles must be complying the regulations and the latest version of the documents below, provided by the Promoter:

1. Las comunicaciones emitidas por el Comité Organizador.

1. Communications from the Organizing Committee.

- |   |  |
|---|--|
| <ol style="list-style-type: none"> <li>2. Los Reglamentos Deportivo y Técnico.</li> <li>3. La ficha de homologación del vehículo Tatuus T-318 fabricado por Tatuus Racing S.P.A. y sus extensiones aplicables.</li> <li>4. La ficha de homologación de la caja de cambios SLR82 fabricada por Sadev y sus extensiones aplicables.</li> <li>5. El Manual Técnico del motor Alfa Romeo preparado por Autotecnica Motori y sus anexos.</li> <li>6. Los boletines técnicos de Autotecnica Motori.</li> <li>7. El Manual Técnico del vehículo Tatuus T-318 y sus anexos.</li> <li>8. La Clasificación de Piezas Tatuus T-318 (T-318 Parts Classification) y sus anexos.</li> <li>9. Los boletines técnicos emitidos por Tatuus.</li> </ol> | <ol style="list-style-type: none"> <li>2. Sporting and Technical Regulations.</li> <li>3. Homologation form of the car Tatuus T-318 manufactured by Tatuus Racing S.P.A. and its applicable extensions.</li> <li>4. Homologation form of the gearbox SLR82 manufactured by Sadev and its applicable extensions.</li> <li>5. Technical Manual of the engine Alfa Romeo from Autotecnica Motori and its appendices.</li> <li>6. Technical bulletins from Autotecnica Motori.</li> <li>7. Technical Info of the car Tatuus T-318 and its appendices.</li> <li>8. T-318 Parts Classification from Tatuus and its appendices.</li> <li>9. Technical bulletins from Tatuus.</li> </ol> |
|---|--|

Una vez suministrados, los vehículos y sus componentes no pueden ser modificados, excepto cuando esté específicamente permitido por el Reglamento Técnico o con la autorización por escrito de la RFEDA después de consultar al fabricante.

Once provided, the vehicles and its components cannot be modified, except when specifically allowed by Technical Regulations or with written authorization of RFEDA after consulting the manufacturer.

- 16.5** Cada concursante debe mantener en perfecto estado de funcionamiento (imagen, grabación de datos y de registro) la cámara de grabación de incidentes del vehículo. Los detalles del sistema, incluyendo las instrucciones de instalación, serán puestos a disposición de la RFEDA.

Each competitor must maintain in perfect working condition (image, data and registry recording) the incident recording camera of the vehicle. The details of the system, including installation instructions, will be made available to the RFEDA.

Nada puede obstruir la imagen de la cámara, y es responsabilidad del concursante garantizar su funcionalidad.

The camera view should be unobstructed, and it is responsibility of the competitor to ensure its functionality.

La tarjeta de memoria requerida (SD) será suministrada e instalada por el concursante, debiendo estar marcada con el número del coche al que pertenece.

The required memory card (SD) will be supplied and installed by the competitor and must be identified with the car number.

Es responsabilidad del concursante asegurarse de que los datos de vídeo de la tarjeta están disponibles durante el evento.

It is responsibility of the competitor to ensure that video data in the card are available during the event.

- 16.6** Durante toda la prueba, está prohibido ocultar cualquier parte del vehículo por ningún medio.

During the entire round, it will not be allowed to cover any part of the car in any way.

Las siguientes excepciones están permitidas:

The following exceptions are allowed:

- |  |   |
|--|---|
| <ul style="list-style-type: none"> <li>- Cubiertas para tapar vehículos o piezas dañados.</li> <li>- Una bandeja de herramientas mientras se trabaja en el vehículo.</li> <li>- Una cubierta sobre el vehículo durante la noche.</li> <li>- Una cubierta sobre el coche en el Pit Lane o la Parrilla de Salida en caso de lluvia.</li> </ul> | <ul style="list-style-type: none"> <li>- Covers for damaged cars or parts.</li> <li>- A tool tray when working on the vehicle.</li> <li>- A cover on the car overnight.</li> <li>- A cover on the car in the Pit Lane or the Starting Grid when raining.</li> </ul> |
|--|---|

- 16.7** El ruido generado por el vehículo no debe superar los 110

The noise generated by the vehicle must not exceed 110 dB

dB (A). El ruido del motor se medirá de la siguiente manera:

- El punto de medición estará a una distancia de 50 cm y en un ángulo de 45° respecto a la salida del escape.
- La altura del micrófono será entre 40 y 60 cm del suelo.
- El medidor de ruido se sintonizará a Lento.
- Las mediciones se tomarán con el filtro A.
- El pedal del embrague se accionará para evitar el sonido de la caja de cambios.
- La velocidad de giro del motor se ajustará a las tres cuartas partes de su máximo.

(A). Engine noise will be measured as follows:

- The measuring point will be located 50 cm away and at an angle of 45° regarding the exhaust tailpipe.
- The height of the microphone will be between 40 and 60 cm from the ground.
- The noise meter will be set to Slow.
- Measurements will be taken with the filter A.
- The clutch pedal must be depressed to prevent gearbox noise.
- Engine speed will be taken to three quarters of its maximum.

**16.8** Prueba de Túnel de Viento es todo ensayo realizado con el fin de medir, observar o inferir cualquier efecto físico que sea consecuencia del flujo de aire sobre un vehículo o subcomponente.

Wind Tunnel Test is any test done to measure, observe or infer any physical effect that is consequence from the incident air flow over a vehicle or subcomponent.

Cualquier prueba de túnel de viento está prohibida. Esta prohibición se aplica a cualquier concursante, cualquier agente o subcontratista de ese concursante y cualquier tercero relacionado con ese concursante. También se aplica a las pruebas en las que se utilice un modelo a escala del vehículo o un subcomponente.

Wind tunnel testing is forbidden. This applies to any competitor, any agent or sub-contractor of that competitor and third party related with that competitor. This also applies to any wind tunnel test done by using a scale model of the car or a subcomponent.

También está prohibido utilizar los resultados de cualquier prueba de túnel de viento obtenidos por un tercero, salvo los suministrados a todos los concursantes por el fabricante del vehículo.

It is also forbidden to use any results from wind tunnel testing obtained by a third party, other than supplied by the car manufacturer.

**16.9** El uso de sopladores para generar una corriente de aire hacia los radiadores estará permitido en las siguientes situaciones:

The use of air blowers to get an airflow to the radiators will be allowed in the following situations:

- Durante los tests oficiales colectivos o previos y los entrenamientos oficiales libres.
- Antes del inicio de los entrenamientos oficiales clasificatorios.
- Durante cualquier interrupción de los entrenamientos oficiales clasificatorios.
- Después de los entrenamientos oficiales clasificatorios, respetando la normativa de Parque Cerrado.
- En la Parrilla de Salida antes de la señal de 1 minuto.
- Durante cualquier interrupción de las carreras.
- Después de las carreras, respetando la normativa de Parque Cerrado.

- During official collective and previous tests and official free practice sessions.
- Before the start of an official qualifying practice session.
- During any interruption of the official qualifying practice sessions.
- After an official qualifying practice session, respecting the Parc Fermé rules.
- On the Starting Grid before the 1-minute signal.
- During any interruption of the races.
- After the races, respecting the Parc Fermé rules.

Durante los primeros 15 minutos tras una sesión de entrenamientos oficiales clasificatorios o una carrera, no se considerará vulneración de la normativa de Parque Cerrado

During the first 15 minutes after a qualifying practice session or a race, starting the engine and using blowers will not be considered as a violation of the Parc Fermé rules.

arrancar el motor y usar sopladores.

ART. 17 VEHÍCULOS DE RESERVA Y CHASIS	SPARE VEHICLES AND CHASSIS
<p><b>17.1</b> No se permiten vehículos de reserva. Ningún piloto puede utilizar más de un vehículo en una misma prueba. Sin embargo, cualquiera de sus componentes puede ser sustituido, salvo el chasis.</p> <p><b>17.2</b> A partir del comienzo de la primera prueba del E3SWC, en cada vehículo inscrito sólo se podrá emplear un (1) chasis.</p> <p>Un cambio de chasis implicará la penalización prevista en el Anexo 1.</p> <p>El cambio de chasis no conllevará penalización si el Delegado Técnico, a su sola discreción, considera que:</p> <ul style="list-style-type: none"> <li>- El chasis ha sido dañado en un accidente.</li> <li>- El chasis presenta defectos incompatibles con su uso.</li> </ul> <p>A estos efectos, el Delegado Técnico podrá recabar los informes que considere pertinentes.</p> <p><b>17.3</b> Si los Comisarios Deportivos, tras el informe del Delegado Técnico, autorizan la sustitución del chasis, el de repuesto debe ser presentado para su inspección. Tras el cambio, el vehículo debe ser verificado de nuevo.</p>	<p>Spare cars are not permitted. No driver can use more than one car during a round. Nevertheless, any part may be replaced, except the chassis.</p> <p>Since the beginning of the E3SWC first round, on each entered vehicle only will be allowed to use one (1) chassis.</p> <p>A chassis change will imply the penalty provided by the Appendix 1.</p> <p>A chassis change will not imply a penalty if the Technical Delegate, at their sole discretion, considers that:</p> <ul style="list-style-type: none"> <li>- The chassis has been damaged by an accident.</li> <li>- The chassis shows failures incompatible with its use.</li> </ul> <p>For these purposes, the Technical Delegate may request the reports considered relevant.</p> <p>If the Stewards, after the report of the Technical Delegate, allow the chassis change, the spare one must be presented for inspection. After the replacement, the car must be presented again for scrutineering.</p>
ART. 18 MOTOR	ENGINE
<p><b>18.1</b> Solamente podrán ser utilizados los motores que cumplan en su totalidad con la siguiente homologación:</p> <p style="text-align: center;">ATM-AR-F3R</p> <p>Autotecnica Motori es el Suministrador exclusivo de motores para el E3SWC.</p> <p>Durante las pruebas del E3SWC, al menos un representante del Suministrador estará presente para dar soporte a los concursantes y al Delegado Técnico.</p> <p>Los motores del E3SWC están equipados con precintos instalados por el Suministrador, que deben estar siempre presentes y en buen estado. La correcta conservación de los precintos es responsabilidad del concursante.</p> <p>Antes de cualquier evento, los concursantes deberán cumplimentar declaraciones de los precintos de sus coches, que se redactarán, firmarán y enviarán siguiendo el procedimiento que se establezca.</p>	<p>Only the engines fully compliant with the following homologation may be used:</p> <p style="text-align: center;">ATM-AR-F3R</p> <p>Autotecnica Motori is the exclusive Supplier of engines for the E3SWC.</p> <p>During the rounds of the E3SWC, at least one representative of the Supplier will be present to provide support to the competitors and the Technical Delegate.</p> <p>The engines of the E3SWC are equipped by seals installed by the Supplier, that must be always present in good conditions. Correct conservation of seals is the responsibility of the competitor.</p> <p>Before any event, competitors must complete declarations of their cars seals, which will be drawn up, signed and sent following the established procedure.</p>

Si no se envía la declaración de precintos de un vehículo antes de un evento, se considerará que el concursante da plena validez a la última que presentó.

If the seals declaration of a vehicle is not sent before an event, it will be considered that the competitor gives full validity to the last one presented.

Las siguientes situaciones serán consideradas infracciones técnicas:

The following situations will be considered technical infractions:

- La ausencia de algún precinto.
- El deterioro de algún precinto que impida su funcionalidad o identificación.
- La presencia de algún precinto cuyo número no esté incluido en la declaración.
- Absence of any seal.
- Damage of any seal that prevents its functionality or identification.
- Presence of any seal whose number is not included in the declaration.

**18.2** Una vez suministrados, ni el motor ni ninguno de sus componentes podrán ser modificados, excepto cuando esté específicamente permitido por la reglamentación técnica o con el permiso por escrito de la RFEDA, que solo podrá darlo después de haber consultado con Autotecnica Motori y tras notificárselo al Promotor.

Once supplied, neither the engine nor any of its components may be modified, except if specifically permitted by technical regulations or with written permission by the RFEDA, which may only give it after consulting Autotecnica Motori and notifying the Promoter.

**18.2.1** Cada concursante tendrá un único lote de motores. El número de motores del lote será determinado por el número de coches inscritos en régimen de temporada completa, según el siguiente planteamiento:

Each competitor will have a single batch of engines. The maximum number of engines of the batch will be determined by the number of cars registered in the in a full-season basis, according to the following approach:

- Concursante con un (1) coche inscrito: un máximo de dos (2) motores.
- Concursante con dos (2) coches inscritos: un máximo de tres (3) motores.
- Concursante con tres (3) coches inscritos: un máximo de cinco (5) motores.
- Concursante con cuatro (4) coches inscritos: un máximo de seis (6) motores.
- Concursante con cinco (5) coches inscritos: un máximo de ocho (8) motores.
- Competitor with one (1) car entered: a maximum of two (2) engines.
- Competitor with two (2) cars entered: a maximum of three (3) engines.
- Competitor with three (3) cars entered: a maximum of five (5) engines.
- Competitor with four (4) cars entered: a maximum of six (6) engines.
- Competitor with five (5) cars entered: a maximum of eight (8) engines.

Este lote solo podrá ser modificado si el concursante amplía el número de coches inscritos en régimen de temporada completa.

This batch only can be modified if the competitor increases the number of cars entered in a full-season basis.

**18.2.2** Antes de la primera prueba del E3SWC, los concursantes declararán su lote de motores, expresando qué unidad concreta se asigna a cada vehículo inscrito.

Before the first round of the E3SWC, competitors will declare their engines batch, expressing what concrete unit is assigned to each entered vehicle.

Se tendrán en cuenta las siguientes definiciones:

The following definitions must be considered:

- Primer Motor: es el motor asignado a cada vehículo por su concursante.
- Motor de Recambio: es cualquier motor del lote que no haya sido asignado como primer motor.
- Motor Reconstruido: es el motor que ha sido
- First Engine: is the engine assigned to each vehicle by their competitor.
- Spare Engine: is any engine from the batch not assigned as a first engine.
- Rebuilt Engine: is the engine which has been



devuelto por el Suministrador tras restituirlo a su estado original, probarlo en el banco de potencia y modificar su número de serie; la modificación consistirá en añadirle la letra A (en la primera reconstrucción) o cambiarle la letra que presente por la sucesiva (en reconstrucciones posteriores).

returned by the Supplier after restoring it to its original conditions, testing it in the dynamometer and modifying its serial number; modification will consist in adding the letter A (in the first rebuilding) or replacing the current letter by the next one (in a following rebuilding).

- Motor de Emergencia: es el motor que aporta el Promotor para ser utilizado por un concursante en caso de necesidad-

- Emergency Engine: is the engine given by the Promoter to be used by a competitor if necessary.

**18.2.3** Se considera cambio de motor:

It is considered a change of engine:

- La sustitución de su primer motor por uno de recambio.
- La sustitución de su primer motor por el mismo tras ser reconstruido.

- Replacing their first engine by a spare one.
- Replacing their first engine by the same after rebuilding it.

**18.2.4** No está permitido ningún cambio de motor, excepto lo previsto en el Artículo 18.2.7.

No engine change is allowed, except under the provisions of the Art. 18.2.7.

**18.2.5** Los motores de recambio pueden ser reconstruidos.

The spare engines can be rebuilt.

**18.2.6** Si un vehículo es objeto de algún cambio de motor, se aplicarán las penalizaciones descritas en el Anexo 1.

If a vehicle is subject to any change of engine, penalties described in the Appendix 1 will apply.

**18.2.7** Como excepción, un cambio de motor con su turbo no será tenido en cuenta en las siguientes circunstancias:

As an exception, a change of engine with its turbo will not be taking into account in the following situations:

1. Cuando el motor quede inutilizado por una avería no causada por negligencia del piloto o del concursante.
2. Cuando el motor quede inutilizado por un accidente.
3. Cuando lo autorice el Comité Organizador.

1. When the engine gets useless by a failure not due to negligent acts from the driver or the competitor.
2. When the engine gets useless by an accident.
3. When authorized by the Organizing Committee.

**18.2.8** La excepción anterior solo tendrá validez cuando el concursante se atenga al siguiente protocolo:

The exception above will only apply when the competitor acts according to the following protocol:

- El concursante comunicará inmediatamente la necesidad del cambio al Delegado Técnico y al Promotor
- El motor será sustituido por un motor de recambio del concursante o, de no haberlo, por un motor de emergencia.
- Si el motor está inutilizado, se pondrá inmediatamente a disposición del Suministrador, que informará al Delegado Técnico sobre la razón de la avería, sus consecuencias y la reparación que considera necesaria. Si el Suministrador considera

- The competitor will report the need for change immediately to the Technical Delegate and the Promoter.
- The engine will be replaced by a spare engine of the competitor or, if there is none, by an emergency engine.
- If the engine is useless, it will be immediately placed at the disposal of the Supplier, who will inform the Technical Delegate about the reason of the failure, its consequences and the repair considered necessary. If the Supplier considers



que el motor no puede ser reparado, informará sobre esta circunstancia.

- Si el motor no puede ser reparado, el Delegado Técnico pedirá al concursante que elija otro para reemplazarlo. La nueva unidad se incorporará al lote del concursante.
- El motor provisionalmente sustituido se usará desde el primer evento tras tenerlo el concursante a su disposición. Si ha sido reemplazado por ser irreparable, el concursante podrá optar por conservar el instalado tras la avería o por instalar el nuevo motor desde el primer evento tras tenerlo a su disposición.

El cumplimiento de este protocolo será controlado por el Delegado Técnico a su exclusivo criterio, recabando del concursante o el Suministrador cualquier información que considere pertinente. Si el Delegado Técnico considera que el protocolo no ha sido respetado, el cambio de motor será tenido en cuenta y los Comisarios Deportivos serán informados de ello.

that the engine cannot be repaired, will inform about this circumstance.

- If the engine cannot be rebuilt, the Technical Delegate will ask the competitor to choose another one to replace it. The new unit will be incorporated to the competitor's batch.
- The provisionally changed engine will be used since the first event after having it at the competitor's disposal. If the engine has been replaced, the competitor may choose to keep the one installed after the failure or to install the new engine since the first event after having it at their disposal.

Compliance with this protocol will be controlled by the Technical Delegate at their sole discretion, requesting from the competitor or the Supplier any information considered relevant. If the Technical Delegate considers that the protocol has not been respected, the engine change will be taken into account and the Stewards will be informed of this.

**18.2.9** Los concursantes deberán informar al Delegado Técnico del envío de cualquier motor al Suministrador para su reconstrucción.

Competitors will inform the Technical Delegate about any engine being sent to the Supplier for rebuilding.

**18.3** Si un concursante inscribe un vehículo en régimen de Wild Card, este vehículo podrá emplear un motor no declarado en el lote del concursante.

If a competitor enters a vehicle as Wild Card, this vehicle can use an engine not included in the competitor's batch.

**18.4** Un motor se considerará utilizado cuando el transpónder del coche muestra que ha salido del Pit Lane.

An engine is considered used when the transponder of the car shows that it has left the Pit Lane.

**18.5** Se considerará que un motor, un turbo o cualquiera de sus elementos se ha cambiado si algún precinto ha sido retirado o manipulado.

It will be considered that an engine, a turbo or any of their elements has been changed when a seal has been retyped or manipulated.

Esta consideración es independiente de la sanción que los Comisarios Deportivos pudieran aplicar.

This consideration is independent of the penalty that the Stewards could apply.

**18.6** El Delegado Técnico puede requerir la sustitución de un motor, alguna de sus partes o la ECU por elementos originales del Suministrador. También puede requerir la comprobación de un motor en el banco de potencia.

Technical Delegate can require the change of an engine, any of its components or the ECU by original ones from the Supplier. They can also require an engine to be checked on the dynamometer.

**18.7** Todo motor deberá pasar un test de potencia en el dinamómetro del Suministrador antes de ser usado por primera vez en un evento del E3SWC

Any engine must pass a power test on the Supplier's dynamometer before being used the first time in the E3SWC.

Una vez superado el test, el Suministrador cambiará los

Once the engine is approved, the Supplier will change the

precintos del motor por los de la última especificación.

seals by the ones of the latest specification.

Si el test de potencia se ha realizado durante los tres primeros trimestres del año, tendrá validez durante la temporada en curso y la siguiente.

If the power test has been passed during the three first quarters of the year, it will be valid for the current season and the following one.

Si el test de potencia se ha realizado durante el último trimestre del año, tendrá validez durante la temporada en curso y las dos siguientes.

If the power test has been passed during the last quarter of the year, it will be valid for the current season and the two following ones.

**18.8** Todos los motores deberán estar equipados con la sonda lambda y el cableado de control del sensor de presión de combustible indicados por el Suministrador.

All engines must be equipped with the lambda sensor and the wire-loom to control the fuel pressure provided by the Supplier.

**18.9** A partir del comienzo de la primera prueba del E3SWC en un vehículo no se pueden usar más de dos (2) turbos. El empleo de más turbos supondrá la penalización detallada en el Anexo 1.

Since the beginning of the E3SWC first round, in a vehicle cannot be used more than two (2) turbos. The usage of more turbos will imply the penalty detailed in Appendix 1.

**ART. 19 DISCIPLINA GENERAL EN PADDOCK, BOXES Y PIT LANE GENERAL DISCIPLINE IN PADDOCK, BOXES AND PIT LANE**

**19.1** Se prohíbe la estancia de vehículos particulares en la zona de Paddock (exclusivamente reservada a vehículos taller debidamente acreditados).

Access of private cars is forbidden to the Paddock area (which is exclusively reserved for duly accredited workshop vehicles).

Si un equipo desea instalar cualquier tipo de estructura (carpas, avances, sillas, sombrillas, etc.) detrás de los boxes, deberá contar con el permiso expreso del Comité Organizador. El concursante deberá enviar al Comité Organizador un documento detallando las medidas de la estructura que desea instalar 21 días antes del inicio del evento.

Erecting of any kind of structure at the back of the boxes (tents, awnings, chairs, sunshades, etc.) must be authorized by the Organizing Committee. The competitor will submit to the Organizing Committee a document detailing the dimensions of the structure to be mounted 21 days prior to the beginning of the event.

**19.2** Está prohibida la entrada de animales (excepto los autorizados para uso de los servicios de seguridad y perros guías) en la zona de Paddock, los boxes, el Pit Lane, la pista y en todas las zonas reservadas a los espectadores.

Animals are forbidden (except those specially authorized for security services or guide dogs) in the Paddock area, boxes, Pit Lane, track and all areas reserved to spectators.

**19.3** Los menores de 15 años, aunque vayan acreditados, tienen prohibido acceder a los boxes, el Pit Lane y la pista.

People under the age of 15, even if accredited, are not allowed to access the boxes, Pit Lane or track.

Si a pesar de esta prohibición algún menor de 15 años estuviera presente, será responsabilidad exclusiva de los adultos encargados de su custodia.

If despite this prohibition any person underage of 15 were present, it will be the sole responsibility of the adults in charge.

**19.4** Toda persona que se encuentre en la zona de Paddock, en los boxes, en el Pit Lane, en la Parrilla de Salida o en el interior de cualquier otra zona restringida deberá llevar un pase acreditativo válido para la zona en cuestión.

All people in the Paddock, boxes, Pit Lane, Starting Grid or any restricted area must wear an accreditation pass valid for the area in question.

**19.5** Exclusivamente durante los entrenamientos oficiales y las carreras, podrán acceder al muro del Pit Lane tres

Exclusively during official practice sessions and races, three duly accredited members from each competitor can access

miembros debidamente acreditados de cada concursante, que se situarán y atenderán los vehículos en la zona del Pit Lane previamente asignada.

the Pit Wall, who will situate themselves and assist the vehicles in the previously assigned Pit Lane area.

**19.6** Las tomas de corriente eléctrica, tomas de agua y desagües deberán utilizarse con adaptadores y sistemas adecuados y seguros, que garanticen su buen uso y funcionamiento.

Power outlets, hydrants and drains should be used with suitable and safe adapters and systems, guaranteeing a correct usage and operation.

**19.7** Está prohibido pintar, perforar, desmontar o realizar un mal uso de las instalaciones del circuito. Los desperfectos ocasionados en las instalaciones serán responsabilidad del concursante.

It is forbidden to paint, perforate, dismantle or cause any damage to circuit installations. Any damage done to the installations will be the responsibility of the competitor.

**19.8** Todo el material, incluidos los neumáticos, deberá estar en el interior de los boxes salvo imposibilidad manifiesta.

All materials, including tyres, will be kept inside the boxes unless it were clearly impossible.

Quando se trabaje en el Pit Lane, el vehículo tendrá que estar delante de su box.

When working in the Pit Lane, the vehicle must be positioned in front of its box.

**19.9** Es responsabilidad de los equipos retirar de los circuitos los neumáticos usados una vez finalizado el evento.

It is the competitor's responsibility to remove used tyres from the circuit after the event.

**19.10** Antes de la hora prevista para que se abra la salida del Pit Lane, el Director de Carrera podrá autorizar que los vehículos accedan a la Vía Rápida (véase el Art. 28.2) para ponerse en cola. Si esta autorización no se produce, los vehículos no podrán acceder a la Vía Rápida hasta que se abra la salida del Pit Lane.

Before the time scheduled for the opening of the Pit Lane exit, the Race Director may authorize the vehicles to access the Fast Lane (see the Art. 28.2) to make a queue. If this authorization doesn't happen, the vehicles may not access to the Fast Lane until the opening of the Pit Lane exit.

Cualquier vehículo de la cola deberá tener su motor en marcha y su piloto preparado para acceder a la pista.

Any car in the queue must have its engine running and its driver ready to go to the track.

Si un vehículo de la cola detiene su motor o muestra que su piloto no está preparado para salir, los comisarios exigirán su salida de la cola y solo lo autorizarán a salir cuando lo consideren seguro.

If a car in the queue stops its engine or shows its driver not ready to go, the stewards will demand to leave the queue, and they will only allow it to start when consider it is safe.

**19.11** Es responsabilidad del concursante permitir que su vehículo abandone el box, al principio de una sesión o tras un Pit Stop, únicamente cuando sea seguro. El concursante deberá proporcionar un medio para establecer con claridad el momento de abandonar el box que pueda ser visto desde el habitáculo del vehículo.

It is the competitor's responsibility to allow the vehicle to leave the box, at the start of a session or after a Pit Stop, only when it is safe. The competitor must provide a way to clearly establish the moment to leave the box which can be seen from the cockpit of the vehicle.

Si se considera que un vehículo ha sido liberado bajo condiciones poco seguras, podrá ser sancionado.

If a vehicle is considered to have been released under unsafe conditions, it could be penalized.

Si los Comisarios Deportivos estiman que un piloto ha seguido conduciendo a pesar de ser consciente de que ha abandonado el Pit Lane en condiciones inseguras, podrá ser sancionado con una penalización adicional.

If, in the opinion of Stewards, a driver kept driving while being aware that they left the Pit Lane in unsafe conditions, could be sanctioned with an additional penalty.

**19.12** No se permite la instalación de ningún dispositivo de cronometraje en el muro del Pit Lane.

The installation of any time keeping system on the Pit Wall is forbidden.

**ART. 20 DISCIPLINA GENERAL DE SEGURIDAD**

**GENERAL DISCIPLINE OF SAFETY**

**20.1** Es obligatorio que los pilotos que tomen parte en los eventos del E3SWC lleven siempre todos los elementos de seguridad establecidos en el Anexo 2 de las PCCCTCE y en el Anexo L, Capítulo III, del CDI.

It is mandatory for drivers taking part in any event of the E3SWC to always wear the complete safety equipment, as per Appendix 2 PCCCTCE and Appendix L, Chapter III, of the ISC.

Es obligatorio para todos los pilotos, antes del primer evento en el que participen, entregar la Declaración de Equipamiento de Seguridad al Delegado Técnico.

It will be mandatory for every driver, before taking part in their first event, to submit the Safety Equipment Declaration to the Technical Delegate.

Las homologaciones requeridas son las siguientes:

The required homologations are the following:

Equipamiento	FIA Standard	Reglamento FIA
Casco	FIA standard 8859-2015 FIA standard 8860-2010 FIA standard 8860-2018 FIA standard 8860-2018 ABP	Artículo 1 "Cascos" Capítulo III "Equipamiento de pilotos" Anexo L - CDI
Ropa de piloto	FIA Standard 8856-2018	Artículo 2 "Ropa ignífuga" Capítulo III "Equipamiento de pilotos" Anexo L – CDI
Sistema de Retención Frontal de la Cabeza (RFC)	FIA Standard 8858-2002 FIA Standard 8858-2010	Artículo 3 "Ropa ignífuga" Capítulo III "Equipamiento de pilotos" Anexo L – CDI

Equipment	FIA Standard	FIA Regulations
Helmet	FIA standard 8859-2015 FIA standard 8860-2010 FIA standard 8860-2018 FIA standard 8860-2018 ABP	Article 1 "Helmets" Chapter III "Drivers' equipment" Appendix L - ISC
Drivers' clothing	FIA Standard 8856-2018	Article 2 "Flame-resistant clothing" Chapter III "Drivers' equipment" Appendix L - ISC
Frontal Head Restraint (FHR)	FIA Standard 8858-2002 FIA Standard 8858-2010	Article 3 "Flame-resistant clothing" Chapter III "Drivers' Equipment" Appendix L - ISC

**20.2** El uso de un medio de arranque externo al vehículo sólo estará autorizado en el Paddock, los boxes, el Pit Lane y la Parrilla de Salida.

External means for starting the vehicle will only be allowed in the Paddock, boxes, Pit Lane and Starting Grid.

También se permitirá esta operación en la zona de ensayos de salida, con autorización de los oficiales del Pit Lane.

This operation will also be allowed at the practice start area, with the permission from the Pit Lane officials.

- |              |  |   |
|--------------|--|---|
| <b>20.3</b>  | Desde el comienzo de los entrenamientos oficiales clasificatorios y las carreras (incluido el procedimiento de salida descrito en el Art. 32) hasta el levantamiento del Parque Cerrado, ninguna sustancia podrá ser añadida a un vehículo o retirada de él.   | From the start of the official qualifying practice sessions and races (including the start procedure described in the Art. 32) until the end of Parc Fermé, no substance must be added to a vehicle or removed from it.   |
| <b>20.4</b>  | Nadie está autorizado a permanecer en la pista excepto los oficiales en ejecución de su misión y el piloto cuando conduce.   | Nobody is authorized to stay on the track except the officials and the driver while driving.  |
| <b>20.5</b>  | La circulación por el Pit Lane se efectuará con las máximas precauciones y a una velocidad limitada a 60 Km/h.<br><br>No se podrá salir del Pit Lane mientras el semáforo de su salida esté en rojo.   | Driving through the Pit Lane will be carried out with the utmost precautions and at a speed limited to 60 km/h.<br><br>It's forbidden to leave the Pit Lane while the traffic light placed in it exit is red.   |
| <b>20.6</b>  | Está prohibido a los pilotos empujar un vehículo en la pista.  | It is forbidden for drivers to push a car on the track.   |
| <b>20.7</b>  | Un vehículo solo puede ser empujado para desplazarlo de cualquier posición peligrosa, siempre bajo las indicaciones de los oficiales.  | A vehicle may only be pushed to move it out of a dangerous position, always under the instructions of the officials.  |
| <b>20.8</b>  | La pista sólo podrá ser utilizada por los pilotos que estén autorizados a tomar parte en la sesión programada en ese momento.  | Track may only be used by drivers who are authorized to take part in the scheduled session at that time.  |
| <b>20.9</b>  | A la entrada y a la salida del Pit Lane hay una línea blanca continua pintada en la pista para separar a los vehículos que circulan normalmente por ella de los que acceden al Pit Lane o salen de él. Los vehículos que entren o salgan del Pit Lane no podrán traspasarla salvo causa de fuerza mayor. | In the entry and the exit of the Pit Lane there is a continuous white line painted on the track, to separate the vehicles circulating along it those entering or leaving the Pit Lane. Vehicles entering or leaving the Pit Lane may not cross this line unless an unavoidable situation. |
| <b>20.10</b> | Cualquier piloto que tenga la intención de abandonar la pista o acceder a la vía interior del Pit Lane, a su box o a la zona de Paddock, deberá comprobar que esta maniobra no representa ningún peligro.  | Any driver intending to leave the track or to go to the inner line of the Pit Lane, their box or the Paddock area, must check that this maneuver can be done without any danger.  |
| <b>20.11</b> | Está prohibido conducir un vehículo en sentido contrario al de la carrera, exceptuando que sea necesario para retirarlo de una posición peligrosa.   | It is forbidden to drive a car in the opposite way to the race, unless this is necessary to move it out of a dangerous position.  |
| <b>20.12</b> | Los pilotos deberán utilizar sólo la pista y respetar las disposiciones de los reglamentos aplicables relativas a la conducción en circuito.   | Drivers may only use the track and must always observe the provisions of the applicable regulations relating to driving behavior on circuits.   |
| <b>20.13</b> | Está prohibido realizar ensayos de salida, excepto en el lugar y en el momento que el Director de Carrera determine.   | It is forbidden to make starting practices, except when and where determined by the Race Director.  |

- 20.13.1** Las maniobras de zigzag para calentar los neumáticos están prohibidas excepto:
- En cualquier sesión de entrenamientos o test, durante la primera vuelta de un piloto cada vez que salga del Pit Lane (Out Lap).
  - Durante el Procedimiento de Salida, en todas las vueltas.
  - Cuando se despliegue el Safety Car.
- El piloto que maniobre de la forma que sea para calentar sus neumáticos debe asegurarse de hacerlo con total seguridad.
- 20.14** Un piloto que se encuentre en la pista puede utilizar toda su anchura. Sin embargo, cuando sea alcanzado por un vehículo que esté a punto de doblarlo, debe permitirle adelantar a la primera oportunidad posible.
- 20.15** Si el piloto del vehículo alcanzado pareciera no utilizar los retrovisores, los señalizadores lo avisarán agitando la bandera azul.
- El piloto al que se le haya mostrado la bandera azul facilitará el adelantamiento inmediatamente.
- 20.16** Los pilotos deben utilizar la pista en todo momento.
- Las líneas blancas que definen los bordes de la pista forman parte de ella, pero los bordillos no.
- Se considerará que un piloto se ha salido de la pista si ninguna parte de su vehículo permanece en contacto con ella. Un piloto no puede salirse de la pista sin una razón justificada.
- Si un piloto se sale de la pista por cualquier razón puede volver a ella, pero solo puede hacerlo de forma segura y sin obtener ninguna ventaja.
- El adelantamiento, teniendo en cuenta las posibilidades del momento, puede efectuarse por la derecha o por la izquierda.
- 20.17** Las maniobras susceptibles de molestar a otros pilotos, tales como cambios de dirección para defender una posición, golpear a otro vehículo, forzarlo a irse fuera de la pista o hacer cualquier otro movimiento anormal están prohibidas.
- Un piloto puede hacer un único cambio de dirección para defenderse de una maniobra de adelantamiento, siempre que:
- Zigzag movements to warm up tyres are forbidden except:
- In any practice session or test, during the first lap of a driver each time they leave the Pit Lane (Out Lap).
  - During the Starting Procedure, in all laps.
  - When the Safety Car is deployed.
- A driver doing any kind of manoeuvres to warm up tyres must be sure about their actions being completely safe.
- A driver on the track may use its whole width. However, when reached by a vehicle that is going to lap them, the driver must allow it to overtake at the earliest possible opportunity.
- If the driver of the car reached seems not to use the mirrors, officials will warn them by waving the blue flag.
- A driver being shown a blue flag must allow the overtake immediately.
- Drivers must use the track at all times.
- White lines defining the track edges are considered to be part of it, but kerbs are not.
- A driver will be judged to have left the track if no part of their car remains in contact with it. A driver must not leave the track without a justified reason.
- Should a driver leave the track for any reason, the driver may re-enter, but this may only be done in a safe way and without gaining any advantage.
- Overtaking, according to the circumstances, may be done either on the right or on the left.
- Maneuvers that could disturb other drivers such direction changes to defend a position, touching another vehicle, forcing it out of the track, or doing any other unusual movement are forbidden.
- A driver may make one sole change of direction to defend from an overtaking maneuver, provided that:



- No lo haga en una zona de frenada.
- Esté seguro de que su vehículo está completamente delante del que lo intenta adelantar.
- El piloto que intenta adelantar no haya iniciado ya el adelantamiento.
- Don't do it in a braking zone.
- Is sure about their car being completely in front of the one trying to overtake.
- The driver trying to overtake has not started the overtaking yet.

Cualquier piloto que vuelva a la línea de carrera después de haber defendido su posición fuera de ella deberá dejar libre, al menos, el ancho de un vehículo entre el suyo y el borde de la pista en la aproximación a la siguiente curva.

Any driver moving back to the racing line, having earlier defended their position off-line, should leave at least one car's width between his own car and the edge of the track on approaching the next corner.

**20.18** La realización de alguna de las maniobras descritas en los artículos anteriores o de cualquier otra de carácter antideportivo será penalizada.

Performing maneuvers described in articles above or any other unsportsmanlike will be penalized.

El Director de Carrera podrá ordenar detenerse a cualquier piloto que muestre repetidamente una falta de control sobre su vehículo.

The Race Director may order any driver to stop when repeatedly showing a lack of control over their vehicle.

**20.19** Si un vehículo se para fuera del Pit Lane deberá ser sacado lo más rápidamente posible, con el fin de que su presencia no suponga un peligro ni obstaculice a otros pilotos.

If a vehicle stops outside the Pit Lane it should be removed as quickly as possible, so that its presence does not constitute a danger or hindrance for other drivers.

Si el piloto es incapaz de retirar su vehículo, los oficiales de pista deberán prestarle asistencia. Si por esta asistencia el piloto se reincorpora a los entrenamientos o la carrera, debe hacerlo sin sacar ninguna ventaja.

If the driver is unable to remove the vehicle, the track officials should provide assistance. If for this assistance the driver resumes the practice session or race, it must be done without taking any advantage.

Si el piloto ha recibido asistencia mecánica externa para recuperar el vehículo y por ello ha reanudado la marcha, será penalizado.

If the driver has received external mechanical assistance to recover their vehicle and has subsequently resumed the race, will be penalized.

**20.20** Si un vehículo se inmoviliza durante la carrera o los entrenamientos oficiales clasificatorios, el motor deberá ser puesto en de nuevo marcha solo con el motor de arranque.

If a vehicle stops during the race or the official qualifying practice session, the engine must be started again using the starter motor only.

**20.21** Todo vehículo abandonado por su conductor sobre el circuito, salvo para intentar las reparaciones previstas en el presente Reglamento con los medios de a bordo, será considerado como retirado, cualquiera que sea la causa o duración de este abandono.

Any vehicle abandoned by its driver on the track, except to try to carry out the repairs foreseen in the Regulations with the means on board, will be considered as withdrawn, regardless of the cause or the time the car is abandoned.

**20.22** Ningún piloto tiene derecho a rehusar que su vehículo sea empujado o remolcado por medios mecánicos hacia el exterior de la pista; por el contrario, debe hacer todo lo posible para facilitar la maniobra y obedecer las instrucciones de los oficiales de pista.

No driver has the right to refuse the vehicle to be pushed or towed by mechanical means to outside the track; on the contrary, they should make every effort to facilitate the maneuver and obey the instructions of the officials.

**20.23** El piloto que abandone su vehículo deberá dejarlo en punto muerto y con el volante en su lugar.

A driver leaving their vehicle must leave it in neutral with the steering wheel in place.



- |   |  |
|---|--|
| <p><b>20.24</b> Excepto en la zona del Paddock, en los boxes, en la parte de la vía interior del Pit Lane reservada al equipo o en la Parrilla de Salida, cualquier reparación en un vehículo debe ser realizada únicamente por su propio piloto con las herramientas transportadas a bordo.</p>  | <p>Except in the Paddock, boxes, inner part of the Pit Lane reserved for the team or Starting Grid, any repairs on a vehicle should be carried out by its own driver with the tools carried on board.</p>  |
| <p><b>20.25</b> Una o más banderas amarillas mostradas en los puestos de señalización indican la existencia de un peligro en la pista o próximo a ella. Los pilotos deben reducir la velocidad y estar preparados para cambiar de dirección e incluso parar.</p> <p>La bandera amarilla significa que está prohibido adelantar hasta la siguiente bandera verde, salvo en caso de fuerza mayor.</p> <p>En un sector con bandera amarilla el tiempo registrado deberá ser sustancialmente más lento que el que se obtendría en condiciones normales.</p> | <p>The deployment of one or several yellow flags at the officials' posts means that there is a hazard near or on the track. Drivers must reduce the speed and be prepared to change direction or even stop.</p> <p>The yellow flag means that overtaking is forbidden until the next green flag, except in case of force majeure.</p> <p>In a sector with yellow flag the time recorded must be significantly slower than the one that would be obtained in normal conditions.</p> |
| <p><b>20.26</b> Si en opinión de los Comisarios Deportivos un piloto se para deliberadamente en el circuito o impide la normal circulación a otro piloto, será penalizado.</p>  | <p>If in the opinion of the Stewards a driver deliberately stops on the track or impedes the normal circulation of another one, that driver will be penalized.</p>   |
| <p><b>20.27</b> No se permite alterar la adherencia de la pista, salvo por el rodaje del monoplaza sobre el asfalto.</p>  | <p>Altering the grip of the track is forbidden, except by the car running on the asphalt.</p>  |

**ART. 21 VERIFICACIONES**
**CHECKS**

- |   |  |
|---|--|
| <p><b>21.1</b> Las Verificaciones Previas deberán realizarse la jornada anterior a los entrenamientos oficiales libres. En casos excepcionales, se realizarán durante dicha jornada.</p>  | <p>Preliminary Checks should be carried out the day before the official free practice sessions. In exceptional cases, they could be done on the same day.</p>  |
| <p><b>21.2</b> Ningún vehículo podrá tomar parte en una prueba hasta que haya sido autorizado por los Comisarios Deportivos a la vista de los resultados de las verificaciones previas (técnicas y administrativas).</p>  | <p>No vehicle may take part in a round until being authorized by the Stewards in view of the results of the preliminary checks (scrutineering and sporting checks).</p>  |
| <p><b>21.3</b> Los concursantes que no hayan respetado los límites de tiempo fijados para la realización de las verificaciones serán sancionados de acuerdo con lo establecido en el Anexo 1.</p>   | <p>Competitors who have not respected the time limits set for the completion of the checks shall be penalized in accordance with the provisions of the Appendix 1.</p>   |
| <p><b>21.4</b> Los Comisarios Deportivos de podrán:</p> <ul style="list-style-type: none"> <li>- Hacer verificar las condiciones de conformidad de un vehículo o de un concursante en cualquier momento.</li> <li>- Exigir que un vehículo sea desmontado durante las verificaciones técnicas.</li> <li>- Solicitar a un concursante que les proporcione la pieza o muestra que puedan creer necesaria.</li> <li>- No autorizar la salida a un vehículo por razones de</li> </ul> | <p>Stewards may:</p> <ul style="list-style-type: none"> <li>- Check the eligibility of a car or a competitor at any time.</li> <li>- Require a car to be dismantled during the scrutineering.</li> <li>- Require a competitor to supply them with such parts or samples as they may deem necessary.</li> </ul> |

seguridad.

- Not authorize a car to start for safety reasons.

ART. 22	VERIFICACIONES ADMINISTRATIVAS	SPORTING CHECKS
	Será de aplicación lo establecido en el Art. 18 de las PCCCTCE.	The provisions of Art. 18 PCCCTCE will be applied.
ART. 23	VERIFICACIONES TÉCNICAS	SCRUTINEERING
<b>23.1</b>	Las verificaciones técnicas serán efectuadas por los oficiales designados al efecto, que son los únicos autorizados para dar instrucciones a los concursantes.  Los comisarios deberán tener a su disposición el Pasaporte Técnico de cada vehículo. Las anotaciones tomadas sobre este pasaporte deberán ser firmadas por el concursante o su representante en cada Prueba. El pasaporte estará a disposición de los Comisarios Técnicos y podrá ser devuelto al concursante si se solicita.	Scrutineering will be carried out by officials designated for this purpose, who are the only people authorized to give instructions to the competitors.  Scrutineers must have given the Technical Passport of each vehicle at their disposal. Notes taken on this passport must be signed by the competitor or a representative in each event. The passport will be available to the Scrutineers and may be returned to the competitor if requested.
<b>23.2</b>	Se podrán hacer verificaciones durante los tests oficiales colectivos y previos, que serán efectuadas por personas que posean una licencia idónea.  Cualquier infracción será puesta en conocimiento de los Comisarios Deportivos.	Verifications may be done during official collective and previous tests, which will be carried out by people having a suitable license.  Any infringement will be reported to Stewards.
<b>23.3</b>	El hecho de presentar un vehículo a las verificaciones técnicas previas será considerado como una declaración implícita de conformidad.	Presenting a vehicle for preliminary scrutineering will be considered as an implicit declaration of conformity.
<b>23.4</b>	Los lastres que lleve el vehículo podrán ser precintados.	Any ballast installed on the vehicle may be sealed.
<b>23.5</b>	El control fonométrico será realizado en cualquier momento del evento.	Phonometric control will be performed at any time during the event.
<b>23.6</b>	Cualquier vehículo que, después de haber pasado las verificaciones técnicas, haya sido desmontado o modificado de manera que pueda afectar a su seguridad o cuestionar su conformidad, o haya estado comprometido en un accidente con consecuencias similares, deberá presentarse a los Comisarios Técnicos para su verificación.	Any vehicle that, after having passed the scrutineering, has been dismantled or modified in such a way that may affect its safety or compromise its conformity, or has been involved in an accident with similar consequences, must be presented to the Scrutineers for examination.
<b>23.7</b>	El Director de Prueba puede ordenar que cualquier vehículo que se haya visto involucrado en un accidente sea parado y verificado.	Race Director may request that any vehicle involved in an accident is stopped and checked.
<b>23.8</b>	Después de los entrenamientos oficiales clasificatorios y las carreras se someterán a verificación, como norma general, los tres (3) primeros clasificados, así como cualquier otro vehículo que decidan los Comisarios Deportivos.	After the official qualifying practice sessions and races, as a rule, the three (3) first classified will be subject to scrutineering, plus any other vehicle that the Stewards decide.

- 23.9** Las verificaciones técnicas finales deberán realizarse en presencia del concursante o de su representante. En caso de ausencia durante un acto de verificación debidamente anunciado, no podrá formularse reclamación alguna referida a su desarrollo.
- Final scrutineering must be carried out in presence of the competitor or representative. In case of absence during a scrutineering duly announced, they will not be entitled to make any protest regarding its development.
- Asimismo, se podrá recurrir a dos mecánicos, designados por el concursante o su representante, para las tareas de desmontaje.
- In addition, two mechanics may be used, designated by the competitor or their representative, for disassembly tasks.
- 23.10** Los Comisarios Técnicos, por delegación de los Comisarios Deportivos, podrán retener una o más piezas de un vehículo para verificarlas. Estas piezas serán debidamente marcadas en presencia del concursante o su representante, quienes recibirán una copia del acta que contenga una descripción de las marcas.
- Scrutineers, by delegation of the Stewards, may retain one or more parts of a vehicle to verify them. These parts will be properly marked in presence of the competitor or representative, who will receive a copy of the report containing a description of the marks.
- En caso de ausencia del concursante o su representante durante el acto debidamente anunciado de verificación de una pieza retenida, no podrá formularse reclamación alguna referida al origen de las citadas piezas.
- In the absence of the competitor or their representative during the duly announced scrutineering of a retained part, they will not be entitled to make any protest regarding the origin of the mentioned parts.
- 23.11** Toda irregularidad encontrada durante una verificación técnica se entenderá también cometida, salvo prueba en contrario, en todos los entrenamientos oficiales clasificatorios y carreras anteriores de la misma prueba, a los que se extenderán las sanciones que los Comisarios Deportivos pudieran imponer.
- Any technical irregularity found during a scrutineering will be understood as also committed, unless proven otherwise, in all previous official qualifying practices and races of the same round, which the penalties that the Stewards may impose will be extended to.
- 23.12** Los Comisarios Deportivos podrán aplazar cualquier verificación técnica. Este aplazamiento lo decidirán de oficio o a solicitud del concursante del vehículo afectado.
- Stewards may postpone any scrutineering. This decision can be made ex-officio or after a request from the competitor of the affected vehicle.
- En ambos casos, el concursante acepta expresamente que cualquier irregularidad que se detecte se entenderá también cometida en todos los entrenamientos oficiales clasificatorios y carreras disputados desde el aplazamiento, salvo prueba en contrario.
- In both cases, the competitor expressly accepts that any detected irregularity will be understood as also committed in all official qualifying practices and races held since the postponement, unless proven otherwise.
- Los Comisarios Deportivos determinarán, a su criterio, qué piezas del vehículo objeto de la verificación aplazada serán marcadas o precintadas. Estas piezas no podrán ser extraídas del vehículo salvo con permiso de los Comisarios Deportivos, que las custodiarán a partir de ese momento.
- Stewards will establish, as its discretion, the parts of the vehicle that is to be checked which must be sealed or marked. These parts cannot be removed from the vehicle but under permission of the Stewards, who will take them in custody from that moment on.
- La verificación que finalmente se realice versará sobre el objeto de la aplazada y sobre los objetos de todas las demás verificaciones para las que el vehículo haya sido propuesto.
- The scrutineering finally made will be about the object of the postponed one and about the objects of all other scrutineering the vehicle has been proposed for.
- 23.13** Como norma general, las infracciones de carácter técnico serán sancionadas en los entrenamientos oficiales
- As a rule, technical breaches will be penalized with the cancelling of all times in an official qualifying practice and

- clasificatorios con la anulación de todos los tiempos y en las carreras con la descalificación, salvo que los Comisarios Deportivos estimen otra sanción por las circunstancias específicas del hecho.
- with the disqualification in a race, unless the Stewards consider another penalty because of the specific circumstances of the fact.
- 23.14** Para garantizar el acceso y control de los Comisarios Técnicos, las puertas de los boxes deben estar abiertas desde el comienzo hasta el final de las actividades recogidas en el horario oficial del evento. Durante ese periodo, solo podrán permanecer cerradas cuando no haya nadie en el box.
- To ensure access and control by Scrutineers, the box doors must remain open since the beginning until the end of the activities officially scheduled for the event. During that time, they can only keep closed when there is no one in the box.
- 23.15** Durante las pruebas, los Comisarios publicarán el resultado de las verificaciones cada vez que los vehículos hayan sido verificados durante el evento. Estos resultados no incluirán ningún número, excepto cuando se considere que un vehículo ha infringido el Reglamento Técnico.
- During the rounds, the Stewards will publish the results of the scrutineering whenever vehicles are verified during the event. These results will not include numbers, except when a vehicle is deemed to have infringed the Technical Regulations.
- 23.16** Es responsabilidad de los Concursantes mantener en buen estado todos los precintos aplicados o aprobados por los Comisarios Técnicos.
- Competitors are responsible for maintaining all seals applied or approved by the Scrutineers in good condition.
- 23.17** Los concursantes deben asegurarse de que el punto de conexión (definido por el Delegado Técnico) del sistema de adquisición de datos es accesible por los Comisarios Técnicos. La información del sistema no puede ser descargada ni borrada antes del final de un entrenamiento oficial clasificatorio, de una carrera o del Parque Cerrado.
- Competitors must ensure that the connection point (defined by Technical Delegate) to the data acquisition system is accessible by Scrutineers. The information of the system must not be downloaded or deleted before the end of an official qualifying practice, a race or the Parc Fermé.
- 23.18** Mediante su inscripción, los concursantes manifiestan su acuerdo con que sus datos y vídeo puedan ser usados por los instructores nombrados por la RFEDA con fines formativos para los pilotos.
- By their entering, competitors express their agreement that their videos and data can be used by the instructors appointed by RFEDA for training drivers.

**ART. 24 BRIEFING**

- 24.1** En cada prueba se realizará un Briefing. Se deberá programar, como mínimo, 60 minutos antes de la hora de inicio de la primera actividad en pista, si es posible.
- A Briefing will take place in each round. It will be scheduled at least 60 minutes before the first activity on track, if possible.
- 24.2** Todos los concursantes o sus representantes y los pilotos deberán estar presentes durante todo el Briefing y firmar la hoja de presencia.
- All competitors or their representatives and drivers must be present during the whole Briefing and they must sign the attendance form.
- 24.3** Los concursantes son responsables de la asistencia de sus pilotos al Briefing.
- Competitors are responsible for the attendance of their drivers to the Briefing.
- 24.4** El Director de Prueba o el Director de Carrera será el responsable de llevarlo a cabo. Sus instrucciones serán de obligado cumplimiento.
- The Briefing will be carried out by the Race Director or the Clerk of the Course. Their instructions will be mandatory.

**24.5** Los Comisarios Deportivos convocarán a todo concursante o piloto que no haya firmado la hoja de presencia para proporcionarles los detalles del Briefing y comunicarle la sanción correspondiente.

The Stewards will summon any competitor or driver who has not signed the attendance form to inform them about the Briefing details and the corresponding penalty.

**24.6** El Briefing está reservado para las personas que reglamentariamente tienen que asistir. El uso de cualquier dispositivo electrónico durante toda su duración está prohibido. Consecuentemente, la grabación total o parcial del Briefing está también prohibida.

The Briefing is reserved for people who have to attend by the rules. The use of any electronic devices during its entire duration of is forbidden. Accordingly, registering the Briefing totally or partially is also forbidden.

**ART. 25 NEUMÁTICOS TYRES**

**25.1** Solo los neumáticos Hankook proporcionados por el Promotor pueden ser utilizados durante los eventos del E3SWC.

Only Hankook tyres supplied by the Promoter will be used during the events of the E3SWC.

Las denominaciones de los neumáticos de seco son las siguientes:

- Delantero (Slick): Ventus F200 230/560/R13
- Trasero (Slick): Ventus F200 280/580/R13

Slick tyre denominations are as follows:

- Front (Slick): Ventus F200 230/560/R13
- Rear (Slick): Ventus F200 280/580/R13

Las denominaciones de los neumáticos de agua son las siguientes:

- Delantero (Lluvia): Ventus Z216 230/560/R13
- Trasero (Lluvia): Ventus Z217 280/580/R13

Wet tyre denominations are as follows:

- Front (Wet): Ventus Z216 230/560/R13
- Rear (Wet): Ventus Z217 280/580/R13

Las solicitudes de neumáticos deberán remitirse al Promotor con al menos 21 días de antelación.

Tyres orders should be sent to the Promoter at least 21 days prior.

**25.2** Está prohibida toda alteración de los neumáticos por cualquier procedimiento. También se prohíbe cualquier artificio tendente a incrementar o reducir su temperatura.

Any modification of the tyres by any way is forbidden. It's also forbidden any artifice tending to increase or reduce their temperature.

Para poder comprobar que los neumáticos no han sido tratados o modificados, se podrán tomar muestras para ser analizadas y comparadas con otra muestra tomada directamente del stock del Promotor.

To check if the tyres have been modified, samples can be taken to be analysed or compared with another sample taken directly from the Promoter's stock.

**25.3** Todos los neumáticos deberán ser registrados antes de ser utilizados por primera vez en la E3SWC.

All tyres must be registered before being used for the first time in the E3SWC.

El registro de los neumáticos se hará mediante el procedimiento y en los plazos que se establezcan.

Tyres registration will be done through the procedure and within the deadlines that will be established.

El registro vinculará los neumáticos con el número de competición del vehículo en el que serán usados, manteniéndose esta vinculación aunque cambie el piloto que lo conduzca.

The register will link the tyres with the competition number of the vehicle they will be used in, maintaining this link even if the driver who drives it changes.

La expresión Juego de Neumáticos significa dos neumáticos delanteros y dos traseros. Una vez registrados, los neumáticos podrán agruparse en juegos como se desee.

The expression Set of Tyres means two front and two rear tyres. Once registered, tyres can be grouped in sets as wanted.

- |  |   |
|--|---|
| <p>Durante cualquier evento, usar en un vehículo un neumático que no figure en su registro se considerará infracción técnica.</p>  | <p>During any event, using a not registered tyre on a vehicle will be considered as a technical infraction.</p>   |
| <p><b>25.3.1</b> Inicialmente, los concursantes registrarán entre dos (2) y cuatro (4) juegos de neumáticos de agua para cada uno de sus vehículos. Estos neumáticos podrán usarse en cualquier evento.</p>  | <p>Initially, competitors will register between two (2) and four (4) sets of wet tyres for each of their vehicles. These tyres can be used in any event.</p>  |
| <p>Si las condiciones climáticas durante la temporada lo aconsejan, el Promotor podrá abrir nuevos procesos de registro de neumáticos de agua. También podrá aumentar su número máximo. Si estas decisiones se producen durante una prueba, deberán contar con la aprobación del Delegado Técnico.</p> | <p>If weather conditions through the season make it necessary, the Promoter may open a new period to register wet tyres, and may also increase the number of them. If these decisions are taken during a round, it will be necessary the Technical Delegate's approval.</p> |
| <p><b>25.3.2</b> Las normas contenidas desde este Art. 25.3.2 hasta el Art. 25.3.5 se aplicarán exclusivamente a los neumáticos de seco.</p>   | <p>The rules contained from this Art. 25.3.2 to Art. 25.3.5. shall apply to slick tyres exclusively.</p>  |
| <p>Los neumáticos que se vayan a usar en cada evento serán suministrados y registrados antes de su comienzo.</p>   | <p>Tyres to be used during each event must be supplied and registered before it begins.</p>   |
| <p>No se registrarán neumáticos para los vehículos incluidos en la lista de inscritos de un evento que no participen efectivamente en él.</p>  | <p>No tyres will be registered for vehicles included in the Entry List of an event that don't actually participate on it.</p>   |
| <p>A los efectos de este Reglamento, un neumático se considera Neumático Usado solamente tras acabar el evento para el que fue registrado.</p>   | <p>For the purposes of these Regulations, a tyre is considered an Used Tyre only after the end of the event it was registered for.</p>  |
| <p><b>25.3.3</b> Durante un test oficial colectivo de doble jornada, cada vehículo participante podrá utilizar neumáticos usados y cuatro (4) juegos de neumáticos nuevos, dos (2) para cada jornada.</p>  | <p>During an official collective test two days long, each participating vehicle may use used tyres and four (4) sets of new tyres, two (2) for each day.</p>  |
| <p>Si el test oficial colectivo se desarrolla en jornada única, los juegos de neumáticos nuevos autorizados se reducirán a dos (2).</p>  | <p>If the official collective test is one day long, the sets of new tyres allowed will be only two (2).</p>   |
| <p>Si un vehículo no dispusiera de neumáticos usados podrá usar un (1) juego de neumáticos nuevos adicional.</p>   | <p>If a vehicle doesn't have used tyres, may use one (1) additional set of new tyres.</p>   |
| <p><b>25.3.4</b> Durante un test oficial previo, cada vehículo participante podrá utilizar neumáticos usados y dos (2) juegos de neumáticos nuevos.</p>  | <p>During an official previous test, each participating vehicle may use used tyres and two (2) sets of new tyres.</p>   |
| <p>Si un vehículo no dispone de neumáticos usados podrá usar un (1) juego de neumáticos nuevos adicional.</p>  | <p>If a vehicle doesn't have used tyres, may use one (1) additional set of new tyres.</p>   |
| <p><b>25.3.5</b> Durante una prueba (entrenamientos oficiales clasificatorios y carreras), cada vehículo solo podrá usar tres (3) juegos de</p>  | <p>During a round (official qualifying practices and races), a vehicle is allowed to use only three (3) sets of new tyres.</p>  |



neumáticos nuevos.

- |   |  |
|---|--|
| <p><b>25.4</b> El Delegado Técnico podrá implementar los métodos de identificación y control de los neumáticos que considere necesarios para el buen ejercicio de su función.</p>   | <p>Technical Delegate may implement any identification or marking method for tyres when considering it as necessary for the correct development of their task.</p>   |
| <p><b>25.5</b> Es responsabilidad de los concursantes comprobar que los datos contenidos en el Registro de Neumáticos coinciden con los números de serie de los neumáticos-asignados a cada vehículo.</p> <p>El Promotor establecerá un horario para que los concursantes puedan acceder al Parque Cerrado de Neumáticos (definido en el Art. 25.7) y comprobar que los números de serie contenidos en el Registro son correctos.</p> <p>Si un concursante no hace esa comprobación en el horario establecido, se entenderá que da por bueno el contenido del Registro.</p> | <p>Competitors are responsible for verifying that the data of the Tyres Register matches the serial numbers of the tyres assigned for each vehicle.</p> <p>The Promoter will establish a schedule for competitors accessing to the Tyres Parc Fermé (defined in the Art. 25.7), in order to check that the serial numbers contained in the Register are correct.</p> <p>If a competitor doesn't carry out that checking in the scheduled time, it will be considered as their agreement with the serial numbers contained in the Register.</p> |
| <p><b>25.6</b> Un neumático ya registrado solo podrá cambiarse si presenta un defecto descubierto antes de montarlo en el vehículo por primera vez y reconocido por el Promotor.</p>  | <p>Once registered, a tyre only can be changed if there is a failure on it found out before mounting it on the vehicle for the first time, with the Promoter's agreement.</p>  |
| <p><b>25.7</b> En cada evento habrá un Parque Cerrado de Neumáticos (PCN). Los neumáticos nuevos destinados al evento permanecerán en él, salvo cuando se autorice su uso para las actividades en pista.</p> <p>Los neumáticos usados no pasarán por el PCN.</p> <p>Los neumáticos retirados del PCN en la primera jornada de un test oficial colectivo no volverán a él.</p> <p>Los neumáticos del PCN pueden ser enllantados y desllantados, pero estas operaciones solo podrán ser efectuadas por el personal designado por el Promotor.</p>                             | <p>In each event there must be a Tyres Parc Fermé (TPF), where the new tyres for the event must always be, except when their use is authorized for the activities on track.</p> <p>Used tyres won't be affected by the TPF.</p> <p>Tyres collected from TPF on the first day of an official collective test won't be returned to it.</p> <p>Tyres of the TPF may be put on or removed from their rims, but only by the people in charge designed by the Promoter.</p>  |
| <p><b>25.7.1</b> Cada concursante deberá designar dos personas que serán las únicas autorizadas para la recogida y entrega de neumáticos en el PCN. En cada evento se publicará un horario específico para determinar esas horas de recogida y entrega.</p> <p>Una vez que los neumáticos sean retirados del PCN, deberán estar siempre a la vista y disponibles para ser comprobados por los Comisarios Técnicos.</p>  | <p>Each competitor must name two people who will be the only ones authorized to deposit and collect tyres in the TPF. A specific schedule for these operations must be published in each event.</p> <p>Once tyres have been collected from TPF, they must be always in sight and available to be checked by the Scrutineers.</p>   |
| <p><b>25.8</b> Todo concursante deberá tener al menos 4 juegos de llantas para cada vehículo. Deberán estar marcadas con su número de competición y el logotipo del concursante.</p>  | <p>Any competitor must have at least four (4) sets of rims for each vehicle. They must be marked with its race number and the competitor's logo.</p>   |



- 25.9** Los neumáticos de agua solo podrán utilizarse cuando el Director de Prueba o el Director de Carrera declaren la situación de Wet Track. Wet tyres are only allowed to use when the Race Director or the Clerk of the Course declare Wet Track conditions.

Si se ha declarado la situación de Wet Track, la elección de neumáticos de seco o de agua es libre, pero su utilización simultánea está prohibida.

If Wet Track is declared, the choice between slick or wet tyres is free, but using them simultaneously is forbidden.

Mientras la situación de Wet Track esté vigente, la luz trasera de lluvia debe permanecer encendida.

While the Wet Track situation is in effect, the rear rain light must remain on.

## ART. 26 CONTROL DE PESO

## WEIGHT CONTROL

- 26.1** El peso de los vehículos podrá controlarse en cualquier momento durante todos los eventos. Weight of the cars may be controlled at any time during any event.

Durante un control de peso, ninguna sustancia puede ser añadida ni retirada del vehículo o su piloto.

During a weight control, no substance may be added to or removed from the vehicle or its driver.

El Delegado Técnico mantendrá un registro con el peso de los pilotos equipados con su indumentaria de competición completa, incluyendo el casco y el HANS. Este registro será actualizado por el Delegado Técnico a su exclusivo criterio.

Technical Delegate will have a register showing the weight of the drivers wearing all the safety elements, helmet and HANS included. Technical Delegate will update this register at their sole discretion.

- 26.1.1** Los vehículos podrán ser llamados al control de peso durante el transcurso o al final de cualquier sesión de Test o Entrenamientos Oficiales. Vehicles can be called to a weight control during or at the end of any Official Practice or Test.

El piloto del vehículo seleccionado se dirigirá directamente a la báscula a las órdenes de los oficiales presentes. Si no pudiera llegar al pesaje por sus propios medios, los oficiales se encargarán de ello.

The driver of the selected car will drive directly to the scale, under the instructions of the officials. If the car is not able to do it by its own means, officials will take it in charge.

El vehículo se pesará con el motor apagado, la dirección recta y el piloto dentro e inmóvil.

The weight control must be done with the engine stopped, the steering straight and the driver inside and still.

- 26.1.2** Cuando un vehículo se encuentre en situación de Parque Cerrado, el control de peso se considerará parte del proceso de verificación técnica y se regirá por sus normas específicas. While a car is under Parc Fermé conditions, weight control will be considered as a part of the scrutineering process and will be governed by its specific rules.

El control de peso podrá realizarse con el piloto a bordo o sin él. En este último caso, al peso del vehículo se le sumará el peso del piloto según el registro del Delegado Técnico.

The weight control may be done with the driver on board or not. In this last case, the weight of the driver must be added to the weight of the vehicle, according to the register of the Technical Delegate.

- 26.2** La báscula oficial es suministrada por el Promotor. Cuenta con la aprobación del Delegado Técnico, que controla permanentemente su correcto funcionamiento. En consecuencia, sus mediciones son inapelables. The official scale is supplied by the Promoter. It has been approved by the Technical Delegate, who checks permanently its correct working. Therefore, its measures are unappealable.

Si la medición de la báscula oficial diera un valor inferior al peso mínimo, se aplicará una tolerancia del 0,2% a favor del

If the weight given by the scale is lower than the minimum, a tolerance of 0,2% will apply. After applying it, resultant

- concurante. Tras aplicarla, el valor que resulte se redondeará al entero más próximo, que será el oficialmente atribuido al peso del vehículo.
- value must be rounded to the nearest entire, which will be considered as the official weight of the car.
- 26.2.1** Si el peso del vehículo estuviera por debajo del mínimo contemplado en el Reglamento Técnico, el Delegado Técnico informará a los Comisarios Deportivos.
- Were the weight under the minimum established by the Technical Regulations, the Technical Delegate will inform the Stewards.
- Si el Delegado Técnico considera que la falta de peso se debe a la pérdida accidental de un componente del vehículo, lo incluirá en su informe.
- If the Technical Delegate consider that the lack of weight is caused by having accidentally lost a component of the car, they will include this in their report.
- De ser posible, el Delegado Técnico repetirá el control incorporando el componente perdido. El nuevo valor que obtenga se considerará el resultado oficial del control de peso.
- If possible, the Technical Delegate may repeat the control incorporating the lost component. The new value obtained will be considered as the official result of the weight control.
- 26.2.2** El Promotor habilitará un horario para que los concursantes puedan verificar el peso de sus vehículos en la báscula oficial.
- The Promoter will establish a schedule for the competitor to check the weight of their cars on the official scale.

**ART. 27 GASOLINA, MUESTRAS DE GASOLINA Y REPOSTAJE**
**FUEL, SAMPLES AND REFUELLING**

- 27.1** El combustible para cada evento del E3SWC será determinado antes de su comienzo.
- The fuel for each event of the E3SWC will be determined before its beginning.
- Durante cada evento de la E3SWC, solo se autoriza el uso del combustible específicamente determinado.
- During each event of the E3SWC, only the use of the fuel specifically determined is allowed.
- 27.1.2** Cualquier alteración de la gasolina suministrada se considerará una infracción técnica, así como cualquier artificio para incrementar o reducir su temperatura.
- Any alteration of the supplied fuel will be considered a technical breach, as well as any artifice to increase or reduce its temperature.
- 27.1.3** Durante un evento los Comisarios Técnicos podrán tomar una muestra de combustible de cualquier vehículo para su análisis.
- During an event, the Scrutineers may take a fuel sample from any vehicle for analysis.
- 27.2** Todo vehículo deberá disponer en su circuito de combustible de al menos tres (3) litros a su entrada en el Parque Cerrado tras los entrenamientos oficiales clasificatorios y las carreras.
- Any vehicle must have in its fuel circuit at least three (3) liters when entering to the Parc Fermé after an official qualifying practice or a race.
- 27.3** Los vehículos deberán estar equipados con un conector FIA para que los Comisarios Técnicos puedan tomar las muestras de combustible del depósito. Los concursantes deben proveer a los Comisarios Técnicos de un tubo de gasolina que les permita transferir el combustible a los envases de las muestras.
- Vehicles must be equipped with an FIA connector so that Scrutineers can take fuel samples from the tank. Competitors must provide a pipe of fuel to the Scrutineers to enable them to transfer the fuel to the sample containers.
- 27.4** Los concursantes son responsables de que las operaciones de repostaje o vaciado de combustible en sus vehículos se
- Competitors are responsible about refueling or draining fuel operations on their vehicles being carried out under

realicen en condiciones de total seguridad y siguiendo las instrucciones del Director de Carrera.

complete safety conditions and following the instructions of the Race Director.

La aportación de los medios de extinción y protección necesarios para garantizar esas condiciones seguras también es responsabilidad de cada concursante.

Providing the extinguishing and protecting means to guarantee those safe conditions is also under the responsibility of each competitor.

**27.5** Durante cualquier actividad en pista de una prueba el repostaje y el vaciado de combustible están prohibidos.

During any activity on track of a round refuelling and draining fuel are forbidden.

**27.6** Cuando el repostaje esté permitido, el piloto puede permanecer dentro del coche mientras se hace, pero el motor debe estar parado.

When refueling is allowed, the driver may remain in the car while it's done, but the engine must be turned off.

<b>ART. 28 ENTRADA AL PIT LANE, PIT LANE Y SALIDA DEL PIT LANE</b>	<b>PIT ENTRY, PIT-LANE AND PIT EXIT</b>
<b>28.1</b> En el curso de cualquier actividad en pista solo estará autorizado el acceso al Pit Lane por el carril de deceleración.	During any activity on track, access to the Pit Lane is allowed only through the deceleration lane.
<p><b>28.2</b> El Pit Lane está dividido en dos vías:</p> <ul style="list-style-type: none"> <li>- Vía Rápida: es la más próxima al muro de separación entre la pista y el Pit Lane. Todo vehículo en esta vía deberá tener su piloto a bordo listo para salir y el motor en marcha.</li> <li>- Vía Interior: es la más próxima a los boxes, única zona del Pit Lane donde está permitido trabajar en los vehículos.</li> </ul>	<p>The Pit Lane is divided into two lanes:</p> <ul style="list-style-type: none"> <li>- Fast Lane: is the closest to the Pit Wall. Any vehicle in this lane must have its driver on board ready to go and the engine running.</li> <li>- Inner Lane: is the closest to the boxes, the only area of the Pit Lane where any work can be carried out on a car.</li> </ul>
<b>28.3</b> Cualquier vehículo que circule por el Pit Lane lo hará con sus cuatro ruedas en el interior de la Vía Rápida, sin tocar las líneas que la delimitan.	Any vehicle running through the Pit Lane will do so with its four wheels inside the Fast Lane, without touching the lines that delimit it.
Cualquier material en la Vía Rápida debe ser retirado inmediatamente.	Any material on the Fast Lane must be removed immediately.
<b>28.4</b> Durante los entrenamientos oficiales clasificatorios y las carreras (incluido el procedimiento de salida descrito en el Art. 32), no está permitido prestar asistencia a un vehículo en el interior de los boxes tras haber salido de ellos.	During the official qualifying practices and races (included the start procedure described in the Art. 32), it is not allowed to give assistance to a car inside the boxes after the car left them.
<b>28.5</b> Los miembros de los equipos solo pueden estar y trabajar en la zona del Pit Lane asignada a cada concursante.	Team members will only be and work in the Pit Lane area allocated to each competitor.
<b>28.6</b> Dar marcha atrás en el Pit Lane está prohibido.	Driving backwards in the Pit Lane is forbidden.
Si un piloto sobrepasa la zona asignada a su equipo sólo puede volver a ella siendo empujado por los mecánicos.	If a driver surpasses their team assigned Pit Lane area can only come back pushed by the mechanics.
<b>28.7</b> Los concursantes no pueden utilizar el Pit Lane más que durante las actividades en pista de sus vehículos.	Competitors can only use the Pit Lane during the track activities of their cars.

ART. 29 ENTRENAMIENTOS CLASIFICATORIOS	QUALIFYING PRACTICES
<p><b>29.1</b> Ningún piloto puede tomar la salida en una carrera sin haber tomado parte al menos en una sesión de Entrenamientos Oficiales o en un Test Oficial.</p>	<p>No driver may start in a race without having taken part at least in one Official Practice session or one Official Test.</p>
<p><b>29.2</b> El intervalo entre una sesión de entrenamientos oficiales clasificatorios y la carrera más próxima, o entre dos carreras consecutivas, no será inferior a noventa (90) minutos, salvo autorización de los Comisarios Deportivos.</p>	<p>The interval between an official qualifying practice session and the race nearest to it, or between two consecutive races, must not be less than ninety (90) minutes, except permission of the Stewards.</p>
<p><b>29.3</b> Durante una sesión de entrenamientos oficiales, es responsabilidad exclusiva del Director de Prueba y el Director de Carrera declarar la condición de Wet Track.</p> <p>Cuando eso ocurra, se informará a los participantes mediante un panel con la frase Wet Track a la salida del Pit Lane y en el puesto de señalización de Dirección de Carrera.</p>	<p>It is the sole responsibility of Race Director and Clerk of the Course to decide whether to declare the state of Wet Track during an official practice session.</p> <p>When this happens, drivers must be informed through a panel with the expression Wet Track in the Pit Lane exit and in the signaling post of Race Direction.</p>
ART. 30 INTERRUPCIÓN DE LOS ENTRENAMIENTOS	SUSPENSION OF PRACTICE SESSIONS
<p><b>30.1</b> Cuando fuera necesario interrumpir los entrenamientos oficiales, se mostrará una bandera roja en la Línea de Llegada y en todos los puestos de oficiales de pista, y la luz roja se encenderá en la salida de Pit Lane.</p>	<p>If it is necessary to interrupt an official practice session, a red flag will be shown on the Finish Line and all officials posts, and the red light will come on at the Pit Lane exit.</p>
<p><b>30.2</b> La decisión de parar los entrenamientos oficiales solo puede ser tomada por el Director de Prueba y el Director de Carrera.</p>	<p>The decision to stop an official practice session may only be taken by the Race Director and the Clerk of the Course.</p>
<p><b>30.3</b> El Director de Prueba y el Director de Carrera pueden interrumpir los entrenamientos oficiales tantas veces y durante tanto tiempo como consideren necesario. Siempre que sea posible, se recuperará el tiempo perdido.</p>	<p>The Race Director and the Clerk of the Course can interrupt the official practice sessions as often and as long as deemed necessary. Whenever possible, the time lost will be recovered.</p>
<p><b>30.4</b> En el caso que una o varias sesiones de entrenamientos oficiales clasificatorios fueran interrumpidas, no se admitirá ninguna reclamación relativa a posibles efectos sobre la clasificación.</p>	<p>Should one or more official qualifying practice sessions be interrupted, no protest will be accepted as to the possible effects of the interruption on the classification.</p>
<p><b>30.5</b> Cuando la señal de interrupción sea dada, todos los vehículos reducirán inmediatamente la velocidad y regresarán lentamente al Pit Lane, estando prohibido adelantar. Todos los pilotos deben tener en cuenta que:</p> <ul style="list-style-type: none"> <li>- Vehículos de carreras o de intervención pueden encontrarse en la pista.</li> <li>- El circuito puede estar completamente bloqueado.</li> <li>- Las condiciones atmosféricas pueden haber</li> </ul>	<p>When the interruption signal is displayed, all vehicles shall immediately reduce speed and slowly return to the Pit Lane, being forbidden to overtake. All drivers should note that:</p> <ul style="list-style-type: none"> <li>- Race cars or intervention vehicles may be on the track.</li> <li>- Track may be completely blocked.</li> <li>- Weather conditions may have turned the circuit</li> </ul>

convertido el circuito en intransitable.

impassable.

Una vez en el Pit Lane, cada vehículo se detendrá frente a su box.

Once in the Pit Lane, each vehicle will stop in front of its box.

A todos los vehículos se les permitirá reanudar la sesión.

All vehicles will be allowed to restart the session.

Para la reanudación de la sesión, se estará a lo dispuesto en el Art. 19.10.

For resuming the session, the provisions of the Art. 19.10 will apply.

**30.6** Cuando el Director de Prueba o el Director de Carrera lo consideren oportuno, declararán la sesión neutralizada (Full Yellow).

When the Race Director or the Clerk of the Course consider it appropriate, they will declare a neutralized session (Full Yellow).

Se aplicará el siguiente procedimiento:

The following procedure shall apply:

- El mensaje Full Yellow se mostrará en los monitores de cronometraje.
- Todos los puestos de señalización agitarán banderas amarillas.
- Los tiempos registrados después de ser mostrada la orden de Full Yellow no serán tenidos en cuenta.
- Estará prohibida la mejora de tiempos, debiendo los pilotos aminorar sensiblemente la velocidad.

- The Full Yellow message will be shown on the timing monitors.
- All signaling posts will wave yellow flags.
- All lap times recorded after being shown the Full Yellow order will not be taken into account.
- Improving lap times is forbidden, and drivers must significantly reduce their speed.

El final de la neutralización se anunciará mediante los monitores y mostrando banderas verdes a lo largo de todo el circuito.

The end of the Full Yellow conditions will be announced through the monitors and showing green flags throughout the track.

**30.7** Si la bandera roja o el procedimiento Full Yellow fueran necesarios, el mejor tiempo del piloto que a juicio de los Comisarios Deportivos sea el causante será anulado.

Were the red flag or the Full Yellow procedure necessary, the best time of the driver considered responsible by the Stewards will be cancelled.

### ART. 31 LA PARRILLA DE SALIDA

### THE STARTING GRID

**31.1** Al final de las sesiones de entrenamientos oficiales clasificatorios se publicará el mejor tiempo realizado por cada piloto.

At the end of the official qualifying practice sessions, the fastest time of each driver will be published.

**31.2** La Parrilla de Salida será determinada por el orden de tiempos de la sesión de entrenamientos oficiales clasificatorios. Si dos o más pilotos consiguen el mismo tiempo, tendrá prioridad quien lo haya conseguido antes.

The Starting Grid will be determined by the lap times of the official qualifying practice session. If two or more drivers obtain the same time, the driver who first obtained it will have priority.

**31.3** Los Comisarios Deportivos pueden aceptar en la Parrilla de Salida, sin superar el número máximo admisible, pilotos que no hayan realizado un tiempo válido, a condición de que ofrezcan garantía de seguridad.

Stewards may accept on the Starting Grid drivers who have not scored a valid lap time, without exceeding the maximum admissible number, provided they offer guarantee of safety.

Estos pilotos partirán desde las últimas posiciones de la Parrilla de Salida, ordenados según el criterio de los Comisarios Deportivos.

These drivers will start from the rearmost positions of the Starting Grid, ordered according to the criteria of the Stewards.

- 31.4** La Parrilla de Salida se establecerá de la siguiente manera: The Starting Grid will be established as follows:
- Carrera 1:**  
Se establecerá con el mejor tiempo conseguido por cada piloto en la primera sesión de Entrenamientos Oficiales Clasificatorios.  
Si no se pudiera realizar esa sesión, la Parrilla de Salida de la primera carrera se establecerá a criterio de los Comisarios Deportivos.
- Race 1:**  
It will be established by the fastest time achieved by each driver in the first Official Qualifying Practice session.  
If that session couldn't be carried out, the Starting Grid of the first race will be made at the Stewards discretion.
- Carrera Sprint:**  
Se establecerá con la misma Parrilla de Salida de la Carrera 1, invirtiendo las ocho (8) primeras posiciones.
- Sprint Race:**  
It will be established with the same Starting Grid of Race 1, inverting the first eight (8) positions.
- Carrera 2:**  
Se establecerá con el mejor tiempo conseguido por cada piloto en la segunda sesión de Entrenamientos Oficiales Clasificatorios.  
Si no se pudiera realizar esa sesión, la Parrilla de Salida de la segunda carrera se establecerá con las vueltas rápidas de la clasificación de la Carrera 1.
- Race 2:**  
It will be established by the fastest time achieved by each driver in the second Official Qualifying Practice session.  
If that session couldn't be carried out, the Starting Grid of the second race will be made using the fastest laps from the classification of Race 1.
- 31.5** La Parrilla de Salida será publicada al menos media hora antes de la prevista para el inicio de la carrera. The Starting Grid will be published at least half an hour before the scheduled start of the race.
- Las sanciones de pérdida de posiciones en la parrilla de salida se aplicarán en orden inverso al de la parrilla provisional. The penalties of losing positions on the starting grid will be applied in reverse order of the provisional grid.
- Si la posición de un vehículo sancionado impide aplicar la sanción en su totalidad, la parte no cumplida se aplicará en carreras sucesivas. If the position of a penalized vehicle prevents the application of the penalty in its entirety, the not served portion will be applied in successive races.
- 31.6** Cualquier piloto que no pueda tomar la salida debe informar a los Comisarios Deportivos lo antes posible. Any driver who is unable to start must inform the Stewards as soon as possible.
- 31.7** Se define Tiempo de Clasificación de un piloto como el que los Comisarios Deportivos han de tener en cuenta para situarlo en la Parrilla de Salida. A driver's Qualifying Time is defined as the one that the Stewards must take into account to place him on the Starting Grid.
- 31.8** Cualquier tiempo de clasificación de un piloto que exceda del 107% del tiempo de la Pole Position será considerado no válido. El piloto podrá participar en la carrera con permiso expreso de los Comisarios Deportivos, previa petición de su concursante. Any qualifying time of a driver exceeding 107 % of the Pole Position won't be considered valid. The driver may be allowed to take part in the race with the express permission of the Stewards, after the request of their competitor.
- 31.9** La Parrilla de Salida tendrá una formación de 1 x 1. The Starting Grid will have a 1 x 1 formation.
- 31.10** El acceso a la Parrilla de Salida se cerrará, como norma general, tres (3) minutos antes de la hora prevista para el Access to the Starting Grid will close, as a rule, three (3) minutes before the start of the Formation Lap of the race



inicio de la Vuelta de Formación de la carrera (bandera verde). (green flag).

Cualquier vehículo que llegue tras el cierre tomará la salida desde el final de la Parrilla de Salida. Any vehicle arriving after closing will start from the end of the Starting Grid.

ART. 32 PROCEDIMIENTO DE SALIDA	STARTING PROCEDURE
<p><b>32.1</b> Durante la salida de una carrera, en el muro del Pit Lane no debe haber nadie, excepto los bomberos y los oficiales encargados de mostrar los paneles de Parrilla de Salida.</p>	<p>During the start of a race there should be no one in the Pit Lane wall, except firefighters and officials displaying the Starting Grid panels.</p>
<p><b>32.2</b> Todas las disposiciones comprendidas entre este Art. 32.2 y el Art. 32.4 podrán ser modificadas por necesidades organizativas. El Promotor pondrá en conocimiento de los concursantes estas modificaciones antes de la prueba afectada.</p>	<p>All provisions included between this Art. 32.2 and Art. 32.4 may be modified because of organizing reasons. The Promoter will inform the competitors about these modifications before the affected round.</p>
<p>Antes de que se abra el Pit Lane para el comienzo del Procedimiento de Salida de una carrera, el Safety Car se colocará al frente de la Parrilla de Salida y permanecerá allí, con los destellantes apagados, hasta la señal de 5 minutos.</p>	<p>Before the Pit Lane opens for the beginning of the Starting Procedure of a race, the Safety Car will be placed at the front of the Starting Grid and will remain there, with the flashings off, until the appearance of the 5-minute signal.</p>
<p><b>32.3</b> 10 minutos antes de la hora de la carrera, el semáforo de la salida del Pit Lane cambiará a verde, autorizando el acceso a la pista para realizar un máximo de dos (2) vueltas de reconocimiento.</p> <p>El piloto que quiera hacer más de una vuelta de reconocimiento deberá pasar a través del Pit Lane dentro de límite de velocidad establecido.</p>	<p>10 minutes before the start of the race, the green light will appear at the Pit Lane exit, granting access to the track to complete a maximum of two (2) reconnaissance laps.</p> <p>The driver wanting to do more than one reconnaissance lap must do it through the Pit Lane within the established speed limit.</p>
<p>Al final de estas vueltas, el piloto se detendrá en su lugar de la Parrilla de Salida y parará el motor.</p>	<p>At the end of these laps, the driver must stop on their place on the Starting Grid and switch their engine off.</p>
<p><b>32.4</b> La proximidad del inicio de la Vuelta de Formación será anunciada mediante las siguientes señales:</p> <ul style="list-style-type: none"> <li>- Procedimiento con paneles: Se presentarán paneles al frente de la Parrilla de Salida mostrando que faltan 5 minutos, 3 minutos, 1 minuto y 15 segundos para la bandera verde. Estos paneles irán acompañados de una señal sonora.</li> <li>- Procedimiento con luces: Se irán apagando las luces rojas del semáforo de la Línea de Salida, mostrando cada apagado que faltan 5 minutos, 3 minutos, 1 minuto y 15 segundos para la bandera verde. Cada apagado irá acompañado de una señal sonora.</li> </ul>	<p>The closeness of the start of the Formation Lap will be announced by the signals following:</p> <ul style="list-style-type: none"> <li>- Procedure with panels: panels in front of the Starting Grid will be deployed, showing 5 minutes, 3 minutes, 1 minute and 15 seconds to the green flag. These panels will be accompanied by a sound signal.</li> <li>- Procedure with lights: the red lights over the Starting Line will go out progressively, showing each time 5 minutes, 3 minutes, 1 minute and 15 seconds to the green flag. A sound signal will be performed with each shutdown.</li> </ul>
<p>Estas señales tienen los siguientes significados:</p>	<p>The meaning of these signals is as follows:</p>

- Señal de 5 minutos: se apagará el primer par de luces rojas. El semáforo de salida del Pit Lane cambiará a rojo con una señal sonora, prohibiendo el acceso a la pista de los vehículos que aún no lo hayan hecho. Estos tomarán la salida desde el Pit Lane.
- Señal de 3 minutos: se apagará el segundo par de luces rojas. Se cierra el acceso a la Parrilla de Salida. Todas las personas, excepto los pilotos, los oficiales, los miembros de los equipos y las cámaras de TV deberán abandonar la Parrilla de Salida. Finaliza el plazo para eventuales cambios de neumáticos. Todo vehículo que en este momento no esté en el suelo con las ruedas montadas será penalizado.
- Señal de 1 minuto: se apagará el tercer par de luces rojas. Finaliza el plazo para realizar cualquier operación en los vehículos de la Parrilla de Salida. Los pilotos, listos para salir, arrancarán sus motores, que deberán haber permanecido apagados desde su llegada a la Parrilla de Salida. Todos los miembros de los equipos deberán abandonar la Parrilla de Salida antes de que sea mostrado el siguiente panel.
- Señal de 15 segundos: se apagará el cuarto par de luces rojas. Si algún piloto necesita ayuda levantará el brazo y esperará a los oficiales de pista, que empujarán el vehículo al Pit Lane. En este caso, oficiales de pista se situarán junto al vehículo mostrando banderas amarillas para avisar a los pilotos situados detrás.
- 5-minutes signal: the first pair of red lights will go out. The red light in the Pit Lane exit will come on accompanied by a sound signal, prohibiting vehicles to access the track. Any vehicle that is still in Pit Lane must start from it.
- 3-minutes signal: the second pair of red lights will go out. Access to Starting Grid gets closed. From this moment, all people except drivers, officials, team members and TV-camera crew should leave the Starting Grid. Deadline for tyre changes. All vehicles not on the ground with wheels fitted will be penalized.
- 1-minute signal: the third pair of red lights will go out. Deadline for performing any work on vehicles on the Starting Grid. Drivers, ready to go, will start their engines, which must have been stopped since their arrive to the Starting Grid. All team members must leave the Starting Grid before the next panel is displayed.
- 15-seconds signal: the fourth pair of red lights will go out. If a driver needs help must raise their arm and wait for the officials, who will push the car to the Pit Lane. In this case, officials will be near the car showing yellow flags to warn the vehicles behind.

**32.5** El Inicio de la Vuelta de Formación se indicará agitando una bandera verde o cambiando a luces verdes.

The beginning of the Formation Lap must be announced by a green flag waved or changing to green lights.

Cuando una de esas señales sea dada:

When the signal is given:

- Los vehículos deberán iniciar una (1) Vuelta de Formación manteniendo el orden de la Parrilla de Salida y siguiendo al piloto en Pole Position. Los pilotos deben rodar a una velocidad reducida hasta que el personal de los equipos deje la pista.
- Cualquier piloto que no pueda arrancar levantará los brazos para hacerse visible al oficial de su línea, que agitará una bandera amarilla. El piloto del vehículo detenido intentará arrancar y, si lo consigue, podrá iniciar la Vuelta de Formación.
- Si el piloto del vehículo detenido no consigue arrancar, será empujado hasta el Pit Lane por los
- Vehicles should start one (1) Formation Lap, maintaining the Starting Grid order and following the driver in Pole Position. Drivers must run at low speed until the people of the teams leave the track.
- Any driver unable to start must raise their arm to become visible to the row official, who will wave a yellow flag. The driver of the stopped vehicle will try to start and, if they get it, may join the Formation Lap.
- If the driver of the stopped car doesn't get to start, will be pushed into the Pit Lane by the officials. Could their assistants solve the problem,

oficiales. Si sus asistencias pudieran resolver el problema, el piloto empezará la carrera desde el Pit Lane.

- Si un vehículo se retrasa evidentemente, los demás pueden adelantarlo.
- El piloto retrasado podrá intentar recuperar su posición hasta la Línea 1 de Safety Car. Si al cruzar esta línea el piloto está ya en el sitio correcto, accederá a la Parrilla de Salida. En caso contrario, entrará al Pit Lane y tomará la salida desde allí.
- Cuando un piloto está intentando recuperar su posición, los demás deberán facilitárselo.
- Si un piloto pierde su posición tras la Línea 1 de Safety Car, se considerará que no está preparado para tomar la salida y se actuará conforme al Art. 32.14.

the driver will begin the race from the Pit Lane.

- If a car is delayed evidently, the others can overtake it.
- The delayed driver may try to recover their position until the Safety Car Line 1. If the driver is already in the correct place when crossing this line, will go to the Starting Grid. If not, the driver must enter the Pit Lane and take the start from there.
- When a driver is trying to recover their position, the rest of them must make it easy.
- A driver losing their position after the Safety Car Line 1 will be considered as unable to take the start, and the provisions of the Art. 32.14 will apply.

**32.6** Durante la Vuelta de Formación queda prohibido :

- Efectuar ensayos de salida.
- Alejarse del vehículo precedente más de cinco veces su longitud.
- Efectuar maniobras de calentamiento de neumáticos más allá del punto indicado en el Briefing.

During the Formation Lap it forbidden to:

- Carry out practice starts.
- Move away from the preceding vehicle more than five times its length.
- Make maneuvers to warm up tyres beyond the point indicated in the Briefing.

**32.7** Los vehículos que deban tomar la salida desde el Pit Lane formarán cola a su salida como sigue:

- Vehículos no sancionados con salir desde el Pit Lane que, intentando abandonarlo demasiado tarde, hayan encontrado cerrada su salida: se colocarán en el orden en que hayan llegado.
- Vehículos que deban salir desde el Pit Lane por sanción: se colocarán tras los anteriores, en el orden relativo (respecto a ellos mismos) que los Comisarios Deportivos hayan decidido previamente. Si alguno de estos vehículos accede a la Vía Rápida tras la señal de 3 minutos, ocupará el primer lugar al final de la cola que esté libre cuando llegue.
- Vehículos que, por cualquier otra causa sobrenvenida, deban salir desde el Pit Lane: se colocarán en el primer lugar al final de la cola que esté libre cuando lleguen

Vehicles that must start from the Pit Lane will make a queue at its exit as follows:

- Vehicles not penalized to start from the Pit Lane that, trying to leave it too late, have found its exit closed: they will queue in the order they have arrived.
- Vehicles that must start from the Pit Lane because of a penalty: they will queue after the above-mentioned ones, in the relative order previously decided by the Stewards (regarding themselves). If anyone of these vehicles enter to the Fast Lane after the 3-minutes signal, will take the first free place at the end of the queue when arriving.
- Vehicles that, by any other unexpected reason, must start from the Pit Lane: they will take the first free place at the end of the queue when arriving.

Los vehículos que deban salir desde el Pit Lane no podrán efectuar ninguna Vuelta de Formación, y permanecerán en la salida del Pit Lane hasta el comienzo de la carrera.

Vehicles that must start from the Pit Lane won't be allowed to do any Formation Lap, and will keep on the Pit Lane exit until the beginning of the race.

**32.8** Si la salida del Pit Lane está después de la Línea de Salida, los vehículos que deban salir desde el Pit Lane podrán incorporarse a la carrera cuando el resto haya sobrepasado la salida de Pit Lane.

If the Pit Lane exit is after the Starting Line, vehicles starting from the Pit Lane can join the race when the rest of them have surpassed the Pit Lane exit.

Si la salida del Pit Lane está antes de la Línea de Salida, los vehículos que deban salir desde el Pit Lane podrán incorporarse a la carrera cuando el resto haya sobrepasado la Línea de Salida.

If the Pit Lane exit is before the Starting Line, vehicles starting from the Pit Lane can join the race when the rest of them have surpassed the Starting Line.

**32.9** Las disposiciones siguientes se aplicarán si un cambio de condiciones meteorológicas en los momentos previos al Procedimiento de Salida o durante su desarrollo obliga a Dirección de Carrera a declarar la situación de Wet Track.

The following rules will apply if a change in weather conditions just before or during a Starting Procedure forces Race Direction to declare Wet Track.

**32.9.1** Si empieza a llover antes de que se abra el Pit Lane, el Procedimiento de Salida permanecerá invariado si durante la prueba los pilotos ya han rodado en condiciones de Wet Track.

If the rain comes before opening the Pit Lane, the Starting Procedure will remain unchanged if during the round drivers have already run under Wet Track conditions.

Si los pilotos no han rodado previamente en esas condiciones, se aplicarán los siguientes cambios:

If the drivers haven't previously run under those conditions, the following changes will apply:

- El Director de Carrera informará a los pilotos de que el Pit Lane permanecerá abierto durante diez (10) minutos mediante un panel en la salida del Pit Lane con el número 10 en blanco sobre fondo negro y, si es posible, mediante un aviso en los monitores de cronometraje.
- Después de que el semáforo de la salida del Pit Lane cambie a verde autorizando el acceso a la pista, se avisará a los pilotos del tiempo restante mediante paneles de 5, 3 y 1 minuto para semáforo rojo.
- El límite máximo de dos vueltas de reconocimiento no se aplicará.

- Race Director will inform the drivers about the Pit Lane remaining open for ten (10) minutes through a panel at the Pit Lane exit with the number 10 in white on a black background and, if possible, through a message on timing the monitors.
- After the light at the Pit Lane turns green granting access to the track, drivers will be warned about the remaining time through panels of 5, 3 and 1 minute to red light.
- The limit of two reconnaissance laps at maximum won't apply.

**32.9.2** Si no se ha declarado la situación de Wet Track y después de abrir el Pit Lane empieza a llover tanto que esa declaración se hace necesaria, se mostrará un panel indicador de Start Delayed en la Línea de Salida.

If Wet Track conditions hasn't been declared and after opening the Pit Lane it begins to rain so heavily that such a declaration becomes necessary, a Start Delayed panel will be shown at the Starting Line.

A partir de ese momento se dispondrá de diez (10) minutos para cambiar los neumáticos en la Parrilla de Salida. Transcurrido ese tiempo, se mostrará de nuevo el panel de 5 minutos para retomar el Procedimiento de Salida.

From this moment, there will be ten (10) minutes to change the tyres on the Starting Grid. When that time is over, the 5-minutes panel will be shown to resume the Starting Procedure.

Si la situación anterior se produce durante la Vuelta de Formación, se mostrará el panel de Start Delayed en la Línea de Salida y se procederá de la misma forma, reduciéndose la

If the situation above happens during the Formation Lap, the Start Delayed panel will be shown on the Starting line, proceeding on the same way, shortening the race in two (2)

- duración de la carrera en dos (2) minutos.
- minutes.
- 32.9.3** Si la salida de la carrera es inminente y según Dirección de Carrera hay tanta agua en la pista que no se puede rodar con seguridad, se retrasará la salida mostrando el panel de Start Delayed junto a otro con el número 10 en blanco sobre fondo rojo, indicando una espera de diez (10) minutos para que las condiciones de la pista mejoren.
- If the start of the race is imminent and Race Direction consider that there is too much water on track to drive safely, the start will be delayed by showing the Start Delayed panel and, simultaneously, another panel with the number 10 in white on red background, what means a waiting of 10 minutes to let the track gets better.
- Si las condiciones de la pista mejoran tras ese período, se reiniciará el Procedimiento de Salida a partir del panel de 5 minutos.
- If track conditions get better after this period, the Starting Procedure will resume from the 5-minutes panel.
- Si las condiciones atmosféricas no mejoran, se repetirá esta demora cuantas veces se considere necesario mostrando de nuevo el panel rojo de 10 minutos acompañado de una señal sonora.
- If weather conditions don't improve, this delay will be repeated as many times as necessary, showing again the red panel of 10 minutes with a sound signal.
- La duración de la carrera se reducirá en dos (2) minutos por cada Vuelta de Formación extra que sea necesaria.
- The race will be shortened by two (2) minutes for each extra Formation Lap required.
- 32.10** Las carreras se iniciarán por el procedimiento de Salida Parada, salvo que Dirección de Carrera considere necesaria una salida tras Safety Car.
- Races will start by Standing Start procedure, unless Race Direction consider necessary to change to a start behind Safety Car.
- 32.11** La señal de salida se dará mediante el semáforo de la Línea de Salida, apagando sus luces rojas.
- The starting signal will be given by the lights on the Starting Line, turning from red to off.
- 32.12** Cuando los vehículos regresen a la Parrilla de Salida tras la Vuelta de Formación se pararán en su lugar manteniendo el motor en marcha. Un comisario con un panel indicador estará junto a cada línea de la Parrilla de Salida, retirándolo cuando los vehículos a su cargo se detengan.
- When the cars arrive to the Starting Grid after the Formation Lap, they will stop on their place with the engine running. An official with a panel will be near each Starting Grid line, retiring the panel when the cars under their supervision stopped.
- Una vez parados todos los vehículos, se agitará una bandera verde al final de la Parrilla de Salida y el Starter mostrará un panel con la inscripción 5" (cinco segundos). Transcurrido este tiempo, encenderá el semáforo rojo, y en cualquier momento posterior dará la salida apagándolo.
- Once all cars stopped, a green flag will be waved in the back of the Starting Grid, and the Starter will show a panel with the inscription 5" (five seconds). After that time, the Starter will turn on the red light on the Starting Line and, at any later instant, will give the start signal by turning it off.
- El cartel de 5" (cinco segundos) podrá ser sustituido por el encendido progresivo de cinco luces rojas en el semáforo de la Línea de Salida.
- The panel of 5" may be substituted by the progressive turning on of five red lights on the Starting Line.
- 32.13** Las posiciones en la Parrilla de Salida están definidas por las Marcas de Salida.
- The places on the Starting Grid are defined by the Starting Marks.
- Todo piloto debe situar su vehículo completamente recto y en el interior de su Marca de Salida.
- Any driver must place their vehicle completely straight and within their Starting Mark.
- Se considerará que un vehículo no está dentro de su Marca de Salida si alguna de sus ruedas la está tocando.
- A vehicle will be considered outside its Starting Mark if any wheel is touching it.

Durante el Briefing podrán darse instrucciones adicionales para la correcta colocación de los vehículos en las Marcas de Salida. Estas instrucciones deberán ser respetadas.

During the Briefing, additional instructions about the correct positioning of the vehicles on the Starting Marks may be given. These instructions must be respected.

**32.14** Si un vehículo sufre un problema que le impide la salida, su piloto levantará el brazo y el comisario de su línea de Parrilla de Salida agitará su bandera amarilla.

If a vehicle suffers a problem that make its start impossible, its driver will rise their arms and the official in charge of their Starting Grid row will wave a yellow flag.

En este caso, se encenderán luces naranjas intermitentes y se mostrará un panel indicativo de Extra Formation Lap.

In this case, the flashing orange light will turn on and a panel with the text Extra Formation Lap will be shown.

Por cada Vuelta de Formación adicional que se dé se reducirá la duración de la carrera en dos (2) minutos.

Each extra Formation Lap will make the race to be shortened by two (2) minutes.

Cuando todos los demás pilotos hayan iniciado la nueva Vuelta de Formación, el causante podrá intentar arrancar y, si lo consigue, tomará la salida desde detrás de la Parrilla de Salida. Si no lo consigue, será empujado al Pit Lane por los oficiales, desde donde saldrá si sus asistencias consiguen ponerlo en marcha.

When all the other drivers have started the new Formation Lap, the causing one can try to do so and, if they get it, will take the start from the back of the Starting Grid. If not, the car will be pushed to the Pit Lane and its driver is allowed to start the race from there, if their assistants get the car started.

**32.15** Si el Director de Carrera decide que la salida no puede darse, se encenderán las luces naranjas intermitentes y se mostrará el panel de Start Delayed.

If the Race Director decides that the start cannot be given, orange flashing lights will be turned on and the Start Delayed panel will be shown.

Los pilotos pararán sus motores y el Procedimiento de Salida se retomará desde la señal de 5 minutos.

Drivers must stop their engines and the Starting Procedure will resume from the 5-minutes signal.

El vehículo causante iniciará la nueva Vuelta de Formación detrás de todos los demás, y tomará la salida desde el fondo de la Parrilla de Salida.

The causing vehicle will begin the extra Formation Lap behind all the others, and will take the start from the back of the Starting Grid.

**32.16** Todo participante que haya realizado una falsa salida será penalizado.

Any participant who has made a false start will be penalized.

Se considerará que un piloto ha realizado una falsa salida cuando su vehículo no esté completamente inmóvil en el momento de darse la señal de salida.

A driver will be considered as having made a false start when their vehicle is not completely still at the moment the starting signal is given.

**32.17** Si un vehículo permanece inmóvil en la Parrilla de Salida tras la salida, los oficiales de pista deben empujarlo al Pit Lane.

If a vehicle remains still on the Starting Grid after the start, track officials must push it to the Pit Lane.

ART. 33	CARRERA	RACE
<b>33.1</b>	Durante la carrera, la luz azul del semáforo en la salida del Pit Lane permanecerá encendida. Los pilotos saldrán del Pit Lane bajo su propia responsabilidad.	During the race, there will be a flashing blue light at the exit of the Pit Lane. Drivers will leave the Pit Lane under their own responsibility.
<b>33.2</b>	Una carrera en la que se haya declarado la situación de Wet Track no se interrumpirá atendiendo al tipo de neumáticos que lleven los vehículos.	A race declared under Wet Track conditions won't be interrupted because of the kind of tyres the cars are equipped with.



- 33.3** Si esa condición se declara tras el comienzo de la carrera, se mostrará el panel Wet Track en la Línea de Llegada y se mantendrá durante cinco (5) vueltas.
- If that condition is declared after the race have begun, the Wet Track panel will be shown for five (5) laps on the Finish Line.

ART. 34 NEUTRALIZACIÓN DE LA CARRERA	SAFETY CAR PROCEDURES
<p><b>34.1</b> En todas las pruebas se usará un Safety Car para la neutralización de la carrera si fuera necesario.</p>	<p>In all rounds a Safety Car shall be used for neutralization of the race if necessary.</p>
<p><b>34.2</b> El Safety Car se utilizará si hay un peligro inminente pero no es necesario parar la carrera.</p>	<p>The Safety Car shall be deployed when there is an imminent danger but it is not necessary to stop the race.</p>
<p><b>34.3</b> Cuando se dé la orden de Safety Car, todos los puestos de señalización mostrarán banderas amarillas agitadas y carteles SC, y las luces ámbar del semáforo se encenderán en la Línea de Salida.</p>	<p>When the order to deploy the Safety Car is given, all signaling posts will wave yellow flags and SC panels, and the orange traffic lights will be illuminated on the Starting Line.</p>
<p><b>34.4</b> El Safety Car se incorporará a la pista desde el final del Pit Lane con sus luces rotativas naranjas iluminadas, sin atender a dónde se encuentre el líder de la carrera.</p>	<p>The Safety Car will join the track from the end of the Pit Lane with its revolving orange lights on, regardless of where the race leader is.</p>
<p><b>34.5</b> Todos los vehículos formarán en línea detrás del Safety Car. La distancia entre ellos, incluido el Safety Car, será inferior a cinco veces su longitud. El adelantamiento está prohibido salvo en las siguientes circunstancias:</p> <ul style="list-style-type: none"> <li>- Si un vehículo adelanta al Safety Car después de que este le dé permiso.</li> <li>- Si el vehículo adelantado se retrasa por un problema evidente.</li> <li>- Si uno de los vehículos permanece en la pista y el otro está en el Pit Lane y entre la Línea 1 y la Línea 2 de Safety Car (Art. 34.14).</li> </ul>	<p>All cars must form up in line behind the Safety Car. Distance between them, including Safety Car, must be less than five times their length. Overtaking is forbidden, except in the following circumstances:</p> <ul style="list-style-type: none"> <li>- If a car overtakes the Safety Car after being signaled to do so from it.</li> <li>- If the overtaken car is slowing down because of an evident problem.</li> <li>- If a vehicle keeps on the track and the other one is in the Pit Lane and between the Safety Car Line 1 and the Safety Car Line 2 (Art. 34.14).</li> </ul>
<p><b>34.6</b> El Safety Car utilizará la luz verde para avisar a cualquier vehículo de que lo adelante.</p>	<p>Safety Car may use a green light to warn any vehicle that it should overtake the Safety Car.</p>
<p><b>34.7</b> El Safety Car se utilizará al menos hasta que el líder se encuentre detrás de él.</p>	<p>Safety Car must be used at least until the leader is behind.</p>
<p><b>34.8</b> Mientras el Safety Car esté en la pista, los vehículos pueden entrar en el Pit Lane.</p> <p>Un vehículo retrasado deberá circular a velocidad reducida hasta que alcance la fila tras el Safety Car.</p>	<p>While Safety Car is on the track, vehicles may enter the Pit Lane.</p> <p>Any delayed vehicle must proceed at a reduced speed until reaching the row behind the Safety Car</p>
<p><b>34.9</b> El Safety Car puede hacer pasar la fila de vehículos a través del Pit Lane. Cuando esto vaya a ocurrir, se advertirá a los pilotos mediante un panel específico.</p>	<p>Safety Car may lead the vehicles row through the Pit Lane. When this is to happen, a specific panel will be shown to warn the drivers.</p>

- 34.10** Cuando el Safety Car vaya a retirarse apagará sus luces destellantes y, si es posible, se mostrará en los monitores de cronometraje el mensaje Safety Car In This Lap.
- When the Safety Car is to retire, will turn off its revolving lights and, if possible, the message Safety Car In This Lap will be shown in the timing monitors.
- A partir de ese momento, el líder marcará el ritmo y podrá separarse del Safety Car.
- From this moment, the leader will set the pace and may let the Safety Car move away.
- Los pilotos deberán llevar un ritmo uniforme y constante sin cambios bruscos de dirección o velocidad.
- Drivers must proceed at a steady pace, without any unforeseen change of direction or speed.
- Cuando el Safety Car se aproxime a la entrada del Pit Lane se retirarán los carteles de SC y las banderas amarillas, mostrándose una bandera verde agitada en la Línea de Llegada.
- When the Safety Car is near the Pit Lane entry, yellow flags and SC panels will be retyred and a green flag will be waved on the Finish Line.
- El adelantamiento no está permitido hasta haber cruzado la Línea de Llegada tras la retirada del Safety Car.
- Overtaking is not allowed until having crossed the Finish Line after the Safety Car retirement.
- 34.11** Las vueltas bajo Safety Car serán computadas para la carrera.
- Laps completed under Safety Car will be computed for the race.
- 34.12** Si el Safety Car está en pista durante la última vuelta, entrará al Pit Lane y los vehículos tomarán la bandera a cuadros sin adelantarse.
- If Safety Car is on track during the last lap, will enter the Pit Lane and the cars will take the checkered flag without overtaking.
- 34.13** En circunstancias excepcionales una carrera podrá ser iniciada en situación de Safety Car.
- In exceptional circumstances, a race might be started under Safety Car conditions.
- En este caso, el Safety Car, situado al frente de la Parrilla de Salida, encenderá sus luces naranjas. Esto avisará a los pilotos de que la carrera se iniciará bajo Safety Car.
- In this case, The Safety Car, located at the front of the Starting Grid, will turn on its orange lights. This will warn the drivers about the race starting under Safety Car.
- Cuando se encienda la luz verde, el Safety Car abandonará la Parrilla de Salida con todos los vehículos, dando comienzo a la carrera sin Vuelta de Formación.
- When the green light turns on, the Safety Car will leave the Starting Grid with all vehicles, starting the race without Formation Lap.
- 34.13.1** Si un piloto se retrasa al abandonar la Parrilla de Salida pero comienza a moverse antes de que los demás crucen la Línea de Salida, podrá adelantar para recuperar su posición, pero solo durante la primera vuelta. Los demás pilotos deben facilitarle el paso.
- If a driver is on retard leaving the Starting Grid but they start to move before all others cross the Starting Line, could recover their position, but only during the first lap. The other drivers must make this recovering easy.
- Si el piloto retrasado arranca más tarde, deberá quedarse al final de la fila tras el Safety Car. Si son varios los pilotos en esta circunstancia, se pondrán al final de la fila en el mismo orden en que hayan abandonado la Parrilla de Salida.
- If the retarded driver start later, must remain at the end of the row behind the Safety Car. If there are several drivers in the same situation, they will remain at the end of the row in the order they abandoned the Starting Grid.
- 34.13.2** Si una carrera empieza o se reanuda bajo condiciones de Safety Car y Wet Track simultáneamente, el uso de neumáticos de agua es obligatorio.
- If a race is started or resumed under Safety Car and Wet Track conditions simultaneously, the use of wet tyres is mandatory.

Los pilotos no podrán cambiar a neumáticos de seco hasta que el Safety Car se retire.

Drivers can't change their tyres to slick until the Safety Car leaves the track.

**34.14** La Línea 1 de Safety Car estará al comienzo del carril de entrada al Pit Lane.

Safety Car Line 1 will be at the beginning of the way to enter the Pit Lane.

La Línea 2 de Safety Car estará final del carril de salida del Pit Lane.

Safety Car Line 2 will be at the end of the way to leave the Pit Lane.

Sus ubicaciones exactas se expondrán en el Briefing.

Their exact locations will be explained in the Briefing.

Entre estas dos líneas, cualquier vehículo que esté entrando o saliendo del Pit Lane puede adelantar a otro que siga en la pista o ser adelantado por él, sin que ello suponga infracción del procedimiento de Safety Car.

Between these two lines, any car entering or leaving the Pit Lane can overtake another one still on the track or be overtaken by it, without breaching the Safety Car rules.

**34.15** Para la neutralización de la carrera podrá establecerse un procedimiento de Full Course Yellow (FCY), que será objeto de regulación específica mediante un Anexo de este Reglamento Deportivo.

To neutralize the race, a Full Course Yellow (FCY) procedure may be established, which will be ruled by a specific Appendix of these Sporting Regulations.

Cuando el procedimiento Full Course Yellow esté disponible, su utilización en lugar del Safety Car será decidida por el Director de Prueba o Carrera a su exclusivo criterio.

When the Full Course Yellow is available, its use instead the Safety Car will be at the sole discretion of the Race Director or the Clerk of the Course.

#### ART. 35 SUSPENSIÓN DE LA CARRERA

#### SUSPENDING A RACE

**35.1** Una carrera puede ser suspendida si Dirección de Carrera lo considera necesario.

A race can be suspended if Race Direction consider it necessary.

**35.2** Si la carrera se suspende, se mostrarán banderas rojas en todos los puestos de señalización y se encenderán la luz roja en la Línea de Salida.

If the race is suspended, red flags must be shown in all signaling posts and the red light must turn on in the Starting Line.

**35.3** Cuando se suspende la carrera los adelantamientos están prohibidos y todos los vehículos deben ir despacio hasta el Pit Lane.

When the race is suspended, overtaking is forbidden and all vehicles must go slowly to the Pit Lane.

El primer coche en llegar al Pit Lane se dirigirá directamente a su salida permaneciendo en la Vía Rápida. Los demás se alinearán detrás de él, dejando espacio para que los mecánicos puedan trabajar.

The first car to enter the Pit Lane will go directly to its exit, remaining on the Fast Lane. The rest of the cars will make a row behind it, letting enough space for the mechanics to work.

Los vehículos que no puedan regresar al Pit Lane serán recuperados.

Vehicles unable to return to the Pit Lane will be recovered.

Los vehículos se organizarán en el orden que ocupaban antes de que se suspendiera la carrera, estableciéndose ese orden en el último punto que sea posible.

Vehicles must form a line in the order they were before the suspension, establishing that order at the last possible point.

A todos los vehículos se les permitirá reanudar la carrera.

All vehicles will be allowed to restart the race.

- |  |   |
|--|---|
| <p><b>35.4</b> El Safety Car se colocará al frente de la línea de vehículos.</p>   | <p>The Safety Car will be placed in front of the line of vehicles.</p>  |
| <p><b>35.5</b> Mientras la carrera se encuentra suspendida:</p> <ul style="list-style-type: none"> <li>- El tiempo de carrera se detendrá.</li> <li>- El tiempo restante se reducirá en dos (2) minutos.</li> <li>- Se podrá trabajar en los coches.</li> <li>- El repostaje y la retirada de combustible estarán prohibidos.</li> <li>- Solo se permitirá la presencia en la Vía Rápida de oficiales y miembros de los equipos.</li> </ul>                                  | <p>While the race is suspended:</p> <ul style="list-style-type: none"> <li>- Race time will be stopped.</li> <li>- The remaining time will be reduced by dos (2) minutes.</li> <li>- It will be allowed to work on the cars.</li> <li>- Refuelling and draining fuel are forbidden.</li> <li>- Only officials and team members will be allowed to remain in the Fast Lane.</li> </ul>   |
| <p><b>35.6</b> A menos que lo indiquen los oficiales, los vehículos no pueden ser movidos por el Pit Lane.</p>   | <p>Unless the officials indicate otherwise, vehicles cannot be moved through the Pit Lane.</p>  |
| <p><b>35.7</b> Si el último paso del líder por la Línea de Llegada antes de la suspensión ocurrió tras haberse superado el 70% del tiempo previsto (sin la vuelta adicional), la carrera no se reiniciará. En este caso, los vehículos se dirigirán directamente a sus boxes en lugar de a la Vía Rápida.</p> <p>Si la carrera no se reinicia, el resultado se establecerá según la clasificación de la penúltima vuelta completada por el líder antes de la suspensión.</p> | <p>If the last pass of the leader through the Final Line happened after having exceeded the 70% of the scheduled time (without the additional lap), race won't be resumed. In this case, the vehicles will go directly to their boxes instead to the Fast Lane.</p> <p>If the race is not resumed, the result will be established by the classification of the penultimate lap completed by the leader before the suspension.</p> |

#### ART. 36 REANUDACIÓN DE LA CARRERA

#### RESUMING THE RACE

- |  |  |
|--|--|
| <p><b>36.1</b> La reanudación se comunicará como mínimo con 10 minutos de antelación.</p>  | <p>The resuming of the race will be communicated at least 10 minutes before.</p>   |
| <p><b>36.2</b> Se mostrarán las señales de 5 minutos, 3 minutos, 1 minuto y 15 segundos, acompañadas de una señal sonora.</p>  | <p>5-minute, 3-minute, 1-minute and 15-second signals will be displayed, accompanied by an audible warning.</p>  |
| <p><b>36.3</b> Cuando se dé la señal de 3 minutos, todos los vehículos deberán estar en el suelo con sus ruedas montadas.</p>  | <p>When the 3-minutes panel is shown, all vehicles must be on the ground with the wheels fitted.</p>   |
| <p><b>36.4</b> Tras la señal de 3 minutos, el Safety Car se dirigirá a la salida del Pit Lane, donde esperará a los vehículos que, bajo las órdenes de los oficiales, saldrán del Pit Lane en el orden establecido para la reanudación de la carrera.</p>  | <p>At the 3-minute signal, the Safety Car will go to the exit of the Pit Lane, where it will wait for the vehicles which, under the instructions of the officials, will leave the Pit Lane in the order established to resume the race.</p>  |
| <p><b>36.5</b> Cuando se dé la señal de 1 minuto, los motores deberán encenderse y todos los miembros de los equipos se retirarán de la Vía Rápida, llevándose todo el material de trabajo.</p> <p>Si algún piloto necesita asistencia después de la señal de 15 segundos se lo indicará a los oficiales. Estos lo empujarán a la vía lenta del Pit Lane, donde podrá recibir ayuda.</p> | <p>When the 1-minute signal is shown, the engines must be started and all team members must leave the Fast Lane, taking all their working equipment.</p> <p>If any driver needs assistance after the 15-second signal, will indicate this to the officials. These will push the car into the slow lane of the Pit Lane, where it can receive help.</p> |

Tras la apertura de la salida del Pit Lane, el tiempo de carrera se reanuda y los vehículos lo abandonarán en el orden indicado por los oficiales, avanzando a marcha lenta hasta alcanzar al Safety Car, que rodará a velocidad reducida hasta que todos los vehículos se encuentren sobre la pista.

After the opening of the Pit Lane exit, race time will resume and the vehicles will leave it in the order indicated by the officials, advancing at low speed until reaching the Safety Car, which will run slowly until having all vehicles on track.

**36.6** La carrera se reanuda tras el Safety Car, aplicando las normas y procedimientos definidos en el Art. 34.13.

The race will restart behind the Safety Car, applying the rules and procedures defined in the Art. 34.13.

A los efectos de esa aplicación, las menciones a la Parrilla de Salida se entenderán referidas a la fila de vehículos y las menciones a la Línea de Salida se entenderán referidas a la Línea 2 de Safety Car.

For that purpose, any mention of the Starting Grid will be understood as referred to the row of vehicles, and any mention of the Starting Line will be understood as referred to the Safety Car Line 2.

<b>ART. 37 LLEGADA</b>	<b>FINISH</b>
<p><b>37.1</b> La carrera termina cuando, después de haber pasado el líder por la Línea de Llegada con el tiempo previsto cumplido, el mismo líder u otro distinto completa la vuelta siguiente.</p>	<p>Race finishes when, after the leader having passed the Finish Line once the scheduled time is over, the same or another leader completes the next lap.</p>
<p><b>37.2</b> Si la señal de fin de carrera se da anticipadamente, se considerará que la carrera ha finalizado, y sus puntos se atribuirán según el criterio porcentual del Art. 41.2.</p>	<p>If the race end signal is given in advance, it will be considered that the race has finished, and its points will be awarded following the criteria of the Art. 41.2.</p>
<p>Si la señal de fin de carrera se da con retraso, se considerará que la carrera finalizó cuando estaba previsto.</p>	<p>If the race end signal is delayed, the race will be considered as finished when scheduled.</p>
<p><b>37.3</b> Después de haber recibido la señal de fin de carrera, todos los vehículos se dirigirán directamente al Parque Cerrado sin ninguna asistencia (excepto la de los oficiales si es necesaria).</p>	<p>After receiving the race end signal, all vehicles will go directly to Parc Fermé without any assistance (except from the officials, if necessary).</p>
<p>Cualquier vehículo clasificado que no pueda llegar al Parque Cerrado por sus propios medios será puesto bajo el control de los oficiales, que lo llevarán allí.</p>	<p>Any car unable to reach the Parc Fermé by its own means will be placed under the control of the officials, who will take it there.</p>
<b>ART. 38 PARQUE CERRADO</b>	<b>PARC FERMÉ</b>
<p><b>38.1</b> El Parque Cerrado no es un lugar, sino una situación reglamentaria. Un vehículo que esté en esa situación estará sometido a las normas del Parque Cerrado se encuentre donde se encuentre.</p>	<p>Parc Fermé is not a place, but a regulatory situation. A vehicle in this situation is under the Parc Fermé rules no matter where it is.</p>
<p><b>38.2</b> Como norma general, el Parque Cerrado tendrá su ubicación en el box de cada concursante, donde los vehículos, visibles desde el Pit Lane, permanecerán hasta su levantamiento.</p>	<p>As a rule, the Parc Fermé will be located in the box of each competitor, where the vehicles, visible from the Pit Lane, will remain until its lifting.</p>
<p>Si la ubicación del Parque Cerrado fuera otra se anunciará a los concursantes al inicio de la prueba.</p>	<p>Were the Parc Fermé location different, it will be announced at the beginning of the round.</p>

- 38.3** La situación de Parque Cerrado empieza cuando se muestra la bandera de cuadros al final de una sesión de entrenamientos oficiales clasificatorios o una carrera, y se aplica simultáneamente a todos los vehículos.
- The Parc Fermé situation begins when the checkered flag is shown at the end of an official qualifying practice session or a race, and applies on all the vehicles simultaneously.
- Si una sesión de entrenamientos oficiales clasificatorios o una carrera es suspendida, la situación de Parque Cerrado empieza en el momento en que se anuncie su no reanudación.
- If an official qualifying practice session or a race is suspended, the Parc Fermé situation will begin at the moment its definitive suspension is announced.
- 38.4** Los vehículos en situación de Parque Cerrado serán llevados a su ubicación lo antes posible.
- Vehicles in situation of Parc Fermé will be taken to its location as soon as possible.
- Si algún componente del vehículo es sustituido durante una carrera o sesión de entrenamientos oficiales clasificatorios, quedará a la vista y en régimen de Parque Cerrado desde su sustitución.
- If any component of the vehicle is replaced during a race or official qualifying practice session, it will remain on view and under Parc Fermé regime from the moment of its replacement.
- 38.5** Sólo los oficiales encargados pueden acceder al Parque Cerrado. Ninguna intervención puede hacerse en los vehículos sin la autorización de esos oficiales.
- Only the officials in charge can access to the Parc Fermé. No intervention can be carried out on the vehicles without authorization of those officials.
- 38.6** Durante el Parque Cerrado cada concursante deberá tener un mecánico preparado por si fuera necesaria su intervención.
- During the Parc Fermé each competitor must have a mechanic ready in case their intervention might be necessary.
- 38.7** La orden de apertura del Parque Cerrado se dará, como norma general, 30 minutos después de la hora de publicación de la clasificación provisional, salvo requerimiento específico de los Comisarios Deportivos.
- The opening order of the Parc Fermé will be given, as a rule, 30 minutes after the publication of the provisional classification, except a specific request from the Stewards.
- 38.8** Cualquier concursante que no se haya clasificado en una carrera podrá solicitar a los Comisarios Deportivos no respetar el Parque Cerrado para reparar su vehículo. Si los Comisarios Deportivos lo autorizan, no sufrirá ninguna penalización.
- After a race, any not classified competitor may request the Stewards about Parc Fermé not being respected, in order to repair their vehicle. If the Stewards give its permission, no penalty will be applied.
- 38.9** Tras una sesión de entrenamientos oficiales clasificatorios, si un concursante considera que su vehículo necesita reparaciones que ponen en peligro su participación en la carrera podrá solicitar a los Comisarios Deportivos no respetar el Parque Cerrado.
- After an official qualifying practice session, if a competitor thinks that its vehicle needs to be repaired of such an importance that its presence in the race is compromised, can request the authorization of the Stewards about Parc Fermé not being respected.
- Los Comisarios Deportivos, para tomar su decisión, comprobarán que:
- Stewards, to take their decision, will check the following items:
- El Delegado Técnico aprecia también el riesgo de que el vehículo no sea reparado a tiempo.
  - Las verificaciones técnicas que afecten al vehículo han sido terminadas.
  - El plazo de reclamaciones ha concluido sin que se
- Technical Delegate agrees about the car is on risk of not being repaired on time.
  - Scrutineering affecting the vehicle have been completed.
  - The protest time has ended, and no protest has



haya presentado ninguna contra ese vehículo.

Si los Comisarios Deportivos dan su permiso, no se aplicará ninguna penalización.

been filed against that vehicle.

If the Stewards give their permission, no penalty will be applied.

ART. 39	CLASIFICACIÓN	CLASSIFICATION
39.1	De acuerdo con lo establecido en el CDI, la Línea de Llegada es la que establece el orden real de los vehículos. Por ello, la Foto de Llegada prevalecerá sobre el sistema de cronometraje. Las decisiones que se adopten al respecto no podrán ser objeto de reclamación.	In accordance with the SIC, the Finish Line establishes the actual order of the vehicles. Therefore, the Photo Finish will prevail over the timekeeping. Decisions about this matter can't be an object of reclamation.
39.2	En una carrera se considerarán clasificados todos los vehículos que hayan recorrido el 70% del número de vueltas del vencedor (redondeando a la unidad superior).	Vehicles that have covered 70% of the winner's number of laps (rounded to the next unit) will be included in the classification.
39.3	La clasificación provisional de una carrera será publicada lo antes posible.  Los Comisarios Deportivos, tras realizar su trabajo, publicarán una clasificación provisional revisada que incluya las eventuales sanciones.	The provisional classification of a race must be published as soon as possible.  The Stewards, once their job done, will publish a revised provisional classification including the penalties they could have applied.
39.4	Las clasificaciones de las carreras se declararán oficiales cuando se cumplan las siguientes condiciones:  <ul style="list-style-type: none"> <li>- Debe haber acabado el plazo de reclamaciones sin que haya ninguna pendiente de resolución.</li> <li>- Deben haberse terminado las verificaciones técnicas finales.</li> <li>- No debe quedar pendiente ningún análisis técnico o control antidoping.</li> <li>- Debe haber finalizado el plazo de apelaciones sin que se presente ninguna.</li> <li>- No debe haber más carreras en la prueba.</li> </ul>	The classifications of the races will be declared official when the following conditions are fulfilled:  <ul style="list-style-type: none"> <li>- Time available to protest must have ended without any protest pending of resolution.</li> <li>- Final scrutineering must have been completed.</li> <li>- No technical analysis or antidoping should be pending.</li> <li>- Appeals period must have ended without any being filed.</li> <li>- There are not more races in the round.</li> </ul>
	Las clasificaciones que queden como provisionales al final de una prueba serán elevadas a oficiales lo más pronto posible.	Classifications that, at the end of the round, remain provisional will be upgraded to official as soon as possible.
ART. 40	CEREMONIA DEL PODIO Y RUEDA DE PRENSA	PODIUM CEREMONY AND PRESS CONFERENCE
40.1	Tras la carrera, los tres primeros pilotos clasificados, el representante del equipo del piloto vencedor, los tres primeros clasificados noveles y la piloto femenina mejor clasificada deberán estar presentes en el pódium durante la ceremonia de entrega de premios.	After the race, the drivers classified in top-3 positions, a representative of the winner driver's team, the three best rookie drivers and the best female driver must be present on the podium during the prize-giving ceremony.
40.2	Todos los pilotos y concursantes tienen la obligación de asistir a las ruedas de prensa a las que se les convoque.	All drivers and competitors must attend any press conferences they are summoned for.

Tras la ceremonia del pódium, los pilotos que la han protagonizado se incorporarán de inmediato a la rueda de prensa programada. Deberán acudir vistiendo su mono de competición correctamente cerrado y las gorras específicas que se les proveerán.

After the podium ceremony, the starring drivers must immediately join the scheduled press conference. They must attend wearing their overalls correctly closed and the provided specific caps.

La incomparecencia a la rueda de prensa, el descuido indumentario durante su desarrollo o cualquier otra acción u omisión lesiva para la imagen del E3SWC serán sancionados por los Comisarios Deportivos a su exclusivo criterio.

Failure to appear at the press conference, carelessness during its development or any other action or omission detrimental to the image of the E3SWC will be sanctioned by the Sports Stewards at their sole discretion.

**40.3** Los pilotos y concursantes deberán tomar parte en cualquier actividad promocional del E3SWC a la que sean convocados.

Drivers and competitors must take part in any promotional activity of the E3SWC they are requested to.

**40.4** Los pilotos, concursantes y suministradores ceden a la RFEDA y al Promotor el derecho a utilizar su nombre para la promoción del E3SWC.

Drivers, competitos and suppliers grant the right to use their names to the RFEDA and the Promoter for the promotion of the EeSWC.

La utilización del logotipo del E3SWC por los concursantes, constructores, pilotos, sus agentes y representantes estará permitida con la autorización previa del Promotor, que podrá ser revocada.

The use of the E3SWC logo by competitors, manufacturers, drivers, their agents and representatives is allowed with previous authorization from the Organizer, which can be revoked.

**ART. 41 PUNTUACIÓN**

**SCORING**

**41.1** Los puntos obtenidos en cada carrera para la Clasificación General serán distribuidos como sigue:

Points earned in each race for the Overall Classification will be distributed as follows:

Carrera 1 y Carrera 2

Race 1 and Race 2

Posición	Puntos
1	25
2	18
3	15
4	12
5	10
6	8
7	6
8	4
9	2
10	1

Position	Points
1	25
2	18
3	15
4	12
5	10
6	8
7	6
8	4
9	2
10	1

Carrera Sprint

Sprint Race

Posición	Puntos
1	18
2	15
3	12

Posición	Puntos
1	18
2	15
3	12

4	10
5	8
6	6
7	4
8	2
9	1

4	10
5	8
6	6
7	4
8	2
9	1

**41.2** Si una carrera es suspendida y no puede ser reanudada, los puntos se atribuirán atendiendo a lo completado por el líder antes de que se diera la señal de suspensión:

- Si el líder completó menos de dos (2) vueltas, no se adjudicará ningún punto.
- Si el líder completó su última vuelta antes de cumplirse un 70% de la duración de la carrera, se adjudicará la mitad de los puntos.
- Si el líder completó su última vuelta tras cumplirse el 70% de la duración de la carrera, se adjudicarán todos los puntos.

Ese 70% se calculará sobre los minutos previstos para la carrera, sin tener en cuenta la vuelta final adicional.

If a race is suspended and cannot be resumed, points will be awarded in according of what the leader completed before the suspension signal was given:

- If the leader completed less than two (2) laps, no points will be scored.
- If the leader completed their last lap before the 70% of the race length, half the points will be awarded.
- If the leader completed their last lap after the 70% of the race length, all points will be awarded.

That 70% will be calculated on the minutes planned for the race, without the final additional lap.

**41.3** Los pilotos que no hayan participado en más pruebas de la temporada que la última no puntuarán ni bloquearán ninguna puntuación.

Drivers not competing in more rounds of the season than the last one will not score points nor block any scoring.

**41.4** El piloto clasificado que consiga la vuelta rápida en cada carrera sumará un (1) punto en la Clasificación General.

The classified driver that gets the fastest lap each race will score one (1) point in the Overall Classification.

**41.5** El piloto que consiga la vuelta más rápida en cada una de las sesiones de entrenamientos oficiales clasificatorios sumará dos (2) puntos en la Clasificación General.

The driver getting the fastest lap in each official qualifying practice session will score two (2) points in the Overall Classification.

**41.6** Para el Trofeo de Equipos solo se tendrán en cuenta los dos vehículos mejor clasificados del concursante en cada carrera.

For the Team Trophy only the two best classified vehicles of the competitor in each race will be taken into account.

Los puntos que esos pilotos sumen para su equipo serán los mismos que consigan para ellos durante las carreras.

The points scored by the drivers for their team will be the same the drivers get for themselves during the races.

## ART. 42 PREMIOS

## PRIZES

**42.1** Los pilotos y el concursante que en cada carrera se hagan acreedores de trofeo deberán participar en la ceremonia de entrega de premios en el pódium, respetando todas las reglas e instrucciones referentes al procedimiento.

In each race, drivers who have won a trophy must participate in the awards ceremony on the podium, respecting all rules and instructions regarding the procedure.

**42.2** En cada carrera se otorgarán los siguientes premios:

In each race the following prizes will be given:

Primer clasificado: trofeo  
Segundo clasificado: trofeo  
Tercer clasificado: trofeo

First classified: trophy  
Second classified: trophy  
Third classified: trophy

Equipo del piloto ganador: trofeo

Winner driver's team: trophy

Primer clasificado novel: trofeo  
Segundo clasificado novel: trofeo  
Tercer clasificado novel: trofeo

First classified rookie: trophy  
Second classified rookie: trophy  
Third classified rookie: trophy

Piloto femenina mejor clasificada: trofeo

Best classified female driver: trophy

El Promotor mantendrá la propiedad de los trofeos hasta la publicación de las clasificaciones definitivas de las carreras.

The Promoter will retain the property of the trophies until the publication of the official classifications of the races.

Si un piloto, tras una solicitud formal del Comité Organizador, no devuelve un trofeo será sancionado según el Anexo 1.

If any driver, after formal request from the Organizing Committee, doesn't return a trophy, the penalty outlined in Appendix 1 will apply.

<b>ART. 43 RECLAMACIONES Y APELACIONES</b>	<b>PROTESTS AND APPEALS</b>
--	-----------------------------

**43.1** Cualquier reclamación deberá ser presentada conforme a lo dispuesto en el CDI y depositando una caución de 1.000 €.

Any protest must be made in accordance with the provisions of ISC and giving a deposit of 1,000 €.

**43.2** Conforme a lo indicado en el CDI, toda apelación deberá ser interpuesta en tiempo y forma, con una caución de 2.500 €.

As indicated in the ISC, any appeal must be lodged in the form and terms set out, with a deposit of 2,500 €.

De acuerdo con la normativa vigente en España, el citado importe deberá abonarse mediante transferencia bancaria, tarjeta de crédito, ingreso en cuenta o cheque nominativo.

According to the current law at Spain, the indicated amount should be paid across bank transfer, credit card, incoming to account or nominative check.

En ningún caso serán admitidos medios de pago que no identifiquen a los intervinientes.

Payment methods not identifying the intervening parties can't be admitted.

<b>ART. 44 CLASIFICACION DEL E3SWC</b>	<b>E3SWC STANDINGS</b>
--	------------------------

**44.1** El título de ganador del E3SWC se otorgará al piloto que haya obtenido el mayor número de puntos en la Clasificación General.

The E3SWC winner title will be awarded to the driver who has obtained the highest number of points in the Overall Classification.

**44.2** El Título de ganador del Trofeo de Equipos se otorgará al equipo que haya obtenido el mayor número de puntos en la clasificación del Trofeo de Equipos.

The Team Trophy winner title will be awarded to the team which has obtained the highest number of points in the Team Trophy classification.

**44.3** El título de ganador del Trofeo Rookie se otorgará al piloto novel que haya obtenido la mejor posición en la Clasificación General.

The Rookie Trophy winner title will be awarded to the rookie driver classified the highest in the Overall Classification.

**44.4** El Título de ganadora del Trofeo Piloto Femenina se otorgará a la piloto que haya obtenido la mejor posición en la Clasificación General.

The Female Driver Trophy winner title will be awarded to the female driver classified the highest in the Overall Classification.

**44.5** Para optar a la E3SWC o a cualquier trofeo convocado será imprescindible haber participado en un mínimo del 50% (por defecto) de las pruebas celebradas. En todo caso, los puntos obtenidos serán válidos y bloquearán el puesto conseguido, salvo lo dispuesto en el Art. 41.3.

To qualify for the Eur3 or any trophy, it will be essential to have participated in a minimum of 50% (by default) of the rounds held. In any case, the points scored will be valid and will block the position obtained, except the provisions of Art. 41.3.

<b>ART. 45 EMPATE</b>	<b>DEAD HEAT</b>
-----------------------	------------------

Si dos o más pilotos o concursantes terminan la temporada con el mismo número de puntos, se establecerá el orden entre ellos atendiendo a los siguientes criterios por orden de prioridad:

- 1) Mayor número de primeras posiciones.
- 2) Mayor número de segundas posiciones.
- 3) Mayor número de terceras posiciones.

Y así sucesivamente hasta ordenar todos los afectados.

Si con este procedimiento no se consigue un resultado, la RFEDA establecerá el orden siguiendo el criterio que considere adecuado.

If two or more drivers or competitors finish the season with the same number of points, the order between them will be established using the following criteria, ordered by priority:

- 1) Highest number of first positions.
- 2) Highest number of second positions.
- 3) Highest number of third positions.

And sequentially until arranging all the ones affected.

If this procedure doesn't obtain a result, the RFEDA will establish the order following the criteria deemed as appropriate.

<b>ART. 46 ESTABILIDAD E INTERPRETACIÓN DEL REGLAMENTO</b>	<b>STABILITY AND INTERPRETATION OF THE REGULATIONS</b>
--	--

**46.1** Este Reglamento Deportivo no será modificado en lo fundamental. El Comité Organizador, con la aprobación de la RFEDA, establecerá las correcciones que pudieran ser necesarias.

Cualquier corrección será comunicada a los concursantes, expresando su fecha de aplicación.

**46.2** El Comité Organizador es responsable de la interpretación de este Reglamento.

This Sporting Regulations shall not be modified in their fundamentals. The Organizing Committee, with the approval of the RFEDA, will establish the corrective rules which could be necessary.

Any correction will be communicated to the competitors, stating its date of application.

The Organizing Committee is responsible for the interpretation of these Regulations.

# ***EUROCUP-3***

# ***SPANISH WINTER***

# ***CHAMPIONSHIP***

# ***2025***

**REGLAMENTO DEPORTIVO  
SPORTING REGULATIONS**

**ANEXO 1 – PENALIZACIONES  
APPENDIX 1 – PENALTIES**



**ANEXO 1 del Reglamento Deportivo  
E3SWC 2025**

\* Versión en castellano (English version after this one).

**RESUMEN DE SANCIONES**

Las sanciones recogidas en este Anexo 1 no limitarán la capacidad de los Comisarios Deportivos para imponer otras diferentes si lo consideran oportuno por las circunstancias específicas de cada caso.

La reiteración de una misma infracción a lo largo de la prueba o de la temporada podrá suponer la aplicación de una sanción más grave de la inicialmente prevista.

ART.	MOTIVO	VEZ	SANCIÓN
4.2 4.3	Actuar sin licencia o no tener licencia de asistencia	Todas	No concesión de los pases del certamen o de la carrera, pudiendo llegar a la expulsión del circuito (Art. 11.9.3.h del CDI)
10.2 10.3	No llevar los números de competición o el nombre de acuerdo con lo establecido en el Anexo 2 del RD	Todas	1ª vez: 300 € 2ª vez: No autorizado a tomar la salida en entrenamientos o carrera
13.5	No estar localizable el concursante durante la prueba	Todas	300 €
13.7	No respetar las banderas o señales	Todas	Los Comisarios Deportivos podrán imponer las penalizaciones establecidas en el artículo 12.4. del Código Deportivo Internacional y reglamentos aplicables de los distintos campeonatos (*)
13.9	No acceder al Pit Lane cuando se muestra la bandera negra	Todas	Los Comisarios Deportivos podrán imponer las penalizaciones establecidas en el artículo 12.4. del Código Deportivo Internacional y reglamentos aplicables de los distintos campeonatos (*)
14.2	Piloto implicado en un incidente	Todas	Los Comisarios Deportivos podrán imponer las penalizaciones establecidas en el artículo 12.4. del Código Deportivo Internacional y reglamentos aplicables de los distintos campeonatos (*)
14.4	Abandonar el circuito sin autorización de los Comisarios Deportivos	Todas	300 €, pudiendo llegar a la descalificación

<b>14.10</b>	No entrar en el Pit Lane a tiempo	Todas	Los Comisarios Deportivos podrán imponer las penalizaciones establecidas en el artículo 12.4. del Código Deportivo Internacional y reglamentos aplicables de los distintos campeonatos (*)
<b>14.10</b>	Detener el vehículo en el box para efectuar trabajos durante un Drive Through o un Stop & Go	Todas	Stop & Go
<b>14.10</b>	Recibir asistencia durante el cumplimiento de una penalización	Todas	Stop & Go
<b>15.3</b>	Rodar con un monoplaza en los circuitos del calendario del campeonato antes de la celebración de la prueba	Primera	Salir desde el Pit Lane en las dos (2) siguientes carreras en las que el piloto participe y 5000 € de multa al equipo
		Segunda	Salir desde el Pit Lane en las cuatro (4) siguientes carreras en las que el piloto participe y 10000 € de multa al equipo
<b>16.1</b>	Instalación de sistemas de telemetría u otros no autorizados	Todas	No autorizado a salir o descalificación de la sesión de la competición donde se haya producido la infracción
<b>16.1</b>	Conservación inadecuada de la instalación de adquisición de datos del vehículo	Todas	Los Comisarios Deportivos podrán imponer las penalizaciones establecidas en el artículo 12.4. del Código Deportivo Internacional y reglamentos aplicables de los distintos campeonatos (*)  Como norma general, multa de 300 €
<b>16.2</b>	No llevar aparatos de cronometraje	Todas	Los Comisarios Deportivos podrán imponer las penalizaciones establecidas en el artículo 12.4. del Código Deportivo Internacional y reglamentos aplicables de los distintos campeonatos (*)
<b>16.3</b>	Transponder no operativo  Pérdida, deterioro o uso inadecuado de los dispositivos de cronometraje	Entrenamientos	Entrada en boxes para su reparación o sustitución
		Carrera	Los Comisarios Deportivos podrán imponer las penalizaciones establecidas en el artículo 12.4. del Código Deportivo Internacional y reglamentos aplicables de los distintos campeonatos (*)  Como norma general, multa de 300 €

16.4	Vehículo no conforme con el reglamento técnico (véase el Art. 23.13)		Los Comisarios Deportivos podrán imponer las penalizaciones establecidas en el artículo 12.4. del Código Deportivo Internacional y reglamentos aplicables de los distintos campeonatos (*)  Como norma general:
		Entrenamientos	Anulación de todos los tiempos
		Carrera	Descalificación
16.5	Infracción a las disposiciones de la cámara de grabación de incidentes	Todas	Los Comisarios Deportivos podrán imponer las penalizaciones establecidas en el artículo 12.4. del Código Deportivo Internacional y reglamentos aplicables de los distintos campeonatos (*)  Como norma general, multa de 300 €
17.1	Utilizar más de un (1) vehículo en una misma prueba o vehículos de reserva	Todas	Descalificación de la prueba
17.2	Emplear más de un (1) chasis durante la temporada	Todas	Inicio desde el Pit Lane en las tres (3) siguientes carreras desde el momento del cambio
18.1	No enviar en el plazo establecido la hoja de declaración de precintos del motor	Todas	1ª vez: Amonestación 2ª vez: 300 € 3ª vez: 450 €
18.1	Errores en la cumplimentación de la hoja de declaración de precintos de motor	Todas	Los Comisarios Deportivos podrán imponer las penalizaciones establecidas en el artículo 12.4. del Código Deportivo Internacional y reglamentos aplicables de los distintos campeonatos (*)
18.2.3	Efectuar más cambios de motor de los autorizados durante la temporada	Todas	Por cada cambio de motor notificado, inicio desde el Pit Lane en la siguiente carrera de 30 minutos más una vuelta en la que tome parte
18.7	Utilizar un motor sin haber pasado la prueba obligatoria del banco de potencia		Los Comisarios Deportivos podrán imponer las penalizaciones establecidas en el artículo 12.4. del Código Deportivo Internacional y reglamentos aplicables de los distintos campeonatos (*)  Como norma general:
		Entrenamientos	Anulación de tiempos
		Carrera	Descalificación

<b>18.8</b>	Utilizar un motor sin sonda lambda o sin el cableado de control del sistema de presión de combustible		Los Comisarios Deportivos podrán imponer las penalizaciones establecidas en el artículo 12.4. del Código Deportivo Internacional y reglamentos aplicables de los distintos campeonatos (*)  Como norma general:
		Entrenamientos	Anulación de tiempos
		Carrera	Descalificación
<b>18.9</b>	Emplear más turbos de los autorizados durante la temporada	Todas	Por cada cambio notificado, empezar desde la última posición de la parrilla en la siguiente carrera de 30 minutos más una vuelta en la que tome parte
<b>19.1</b>	Estancia de vehículos particulares en Paddock	Todas	1ª vez: 150 € 2ª vez: 300 € 3ª vez: 450 €
<b>19.2</b>	Animales en zonas prohibidas	Todas	1ª vez: 150 € 2ª vez: 300 € 3ª vez: 450 €
<b>19.4</b>	Incorrecta utilización de los pases o no llevar el pase correspondiente	Todas	1ª vez: 150 € 2ª vez: 300 € 3ª vez: 450 €
<b>19.5</b>	Situación del equipo y reparaciones fuera de su zona asignada	Todas	1ª vez: 150 € 2ª vez: 300 € 3ª vez: 450 €
<b>19.6</b>	Mal uso de los servicios indicados	Todas	Los Comisarios Deportivos podrán imponer las penalizaciones establecidas en el artículo 12.4. del Código Deportivo Internacional y reglamentos aplicables de los distintos campeonatos (*)
<b>19.8</b>	No tener todo el material en el interior del box	Todas	1ª vez: 150 € 2ª vez: 300 € 3ª vez: 450 €
<b>19.10</b>	Incorporarse a la vía rápida antes de lo indicado, apagar el motor en la vía rápida o trabajar fuera del espacio establecido	Todas	Los Comisarios Deportivos podrán imponer las penalizaciones establecidas en el artículo 12.4. del Código Deportivo Internacional y reglamentos aplicables de los distintos campeonatos (*)
<b>19.11</b>	Abandonar el box o espacio de trabajo bajo condiciones poco seguras	Entrenamientos	Pérdida de posiciones en parrilla
		Carrera	Drive Through o Stop & Go

20.1	Falta de elementos de seguridad (casco, HANS, ropa ignífuga, etc.)	Todas	No autorizado a salir o descalificación de la sesión de la competición donde se haya producido la infracción
20.1	No entregar a tiempo la Declaración de Equipamiento de Seguridad	Todas	Los Comisarios Deportivos podrán imponer las penalizaciones establecidas en el artículo 12.4. del Código Deportivo Internacional y reglamentos aplicables de los distintos campeonatos (*)  Como norma general, multa de 300 €
20.2	Arrancar un vehículo por medios externos fuera de los lugares establecidos	Entrenamientos	Perdida de posiciones en parrilla
		Carrera	Drive Through
20.3	Colocar o sacar del vehículo cualquier sustancia	Todas	Los Comisarios Deportivos podrán imponer las penalizaciones establecidas en el artículo 12.4. del Código Deportivo Internacional y reglamentos aplicables de los distintos campeonatos (*)
20.4	Permanecer en pista incumpliendo lo establecido en este artículo	Todas	Los Comisarios Deportivos podrán imponer las penalizaciones establecidas en el artículo 12.4. del Código Deportivo Internacional y reglamentos aplicables de los distintos campeonatos (*)
20.5	No circular con las debidas precauciones en el Pit Lane	Todas	Los Comisarios Deportivos podrán imponer las penalizaciones establecidas en el artículo 12.4. del Código Deportivo Internacional y reglamentos aplicables de los distintos campeonatos (*)
20.5	Circulación por Pit Lane a más de 60 km/h	Entrenamientos	1ª vez: 20 € por cada km/h de exceso 2ª vez: 40 € por cada km/h de exceso 3ª vez: Salida desde el final de la parrilla  (Las reincidencias se entenderán dentro de la misma prueba)
		Carrera	Además de la sanción económica de entrenamientos se aplicará un Drive Through
20.5	Salir del Pit Lane con el semáforo en rojo  (Las infracciones cometidas durante los entrenamientos se acumularán a las cometidas en las carreras)	Entrenamientos	Pérdida de posiciones en parrilla a criterio de los Comisarios Deportivos
		Carrera	1ª vez: Drive Through. 2ª vez: Stop & Go 3ª vez: Descalificación
20.6	Empujar un vehículo en Pista	Entrenamientos	Perdida de posiciones en parrilla
		Carrera	Drive Through

<b>20.7</b>	Empujar un vehículo sin autorización	Entrenamientos	Perdida de posiciones en parrilla
		Carrera	Drive Through
<b>20.8</b>	Utilizar la pista sin autorización	Entrenamientos	Pérdida de posiciones en parrilla
		Carrera	Drive Through
<b>20.9</b>	Entrar o salir del Pit Lane traspasando la línea de separación con la pista	Entrenamientos	Pérdida de posiciones en parrilla a criterio de los Comisarios Deportivos
		Carrera	1ª vez: Drive Through. 2ª vez: Stop & Go 3ª vez: Descalificación
<b>20.10</b>	No avisar convenientemente del abandono de la pista o realizar una maniobra que represente peligro	Todas	Los Comisarios Deportivos podrán imponer las penalizaciones establecidas en el artículo 12.4. del Código Deportivo Internacional y reglamentos aplicables de los distintos campeonatos (*)
<b>20.11</b>	Conducción en sentido contrario al de carrera	Todas	Descalificación de la sesión de la competición donde se haya producido la infracción
<b>20.12</b>	No respetar las disposiciones sobre conducción en circuito	Todas	Los Comisarios Deportivos podrán imponer las penalizaciones establecidas en el artículo 12.4. del Código Deportivo Internacional y reglamentos aplicables de los distintos campeonatos (*)
<b>20.13</b> <b>20.13.1</b>	Efectuar ensayos de salida en zona prohibida o efectuar maniobras de calentamiento de neumáticos	Todas	Los Comisarios Deportivos podrán imponer las penalizaciones establecidas en el artículo 12.4. del Código Deportivo Internacional y reglamentos aplicables de los distintos campeonatos (*)
<b>20.14</b>	No ceder el paso a otro vehículo que se dispone a doblarlo	Todas	Los Comisarios Deportivos podrán imponer las penalizaciones establecidas en el artículo 12.4. del Código Deportivo Internacional y reglamentos aplicables de los distintos campeonatos (*)
<b>20.15</b>	No respetar la bandera azul	Todas	Los Comisarios Deportivos podrán imponer las penalizaciones establecidas en el artículo 12.4. del Código Deportivo Internacional y reglamentos aplicables de los distintos campeonatos (*)



20.16	No permanecer dentro de los límites de la pista	<p>Entrenamientos Libres</p> <p>(Se contará una infracción por cada vuelta en la que se hayan excedido los límites de la pista una o varias veces)</p>	<p>1ª infracción: Anulación del tiempo de la vuelta en la que se cometa</p> <p>2ª infracción: Anulación del tiempo de la vuelta en la que se cometa</p> <p>3ª infracción: Anulación del tiempo de la vuelta en la que se cometa y advertencia</p> <p>4ª infracción: Anulación del tiempo de la vuelta en la que se cometa y Stop&amp;Go de 3 minutos</p> <p>5ª infracción: Anulación del tiempo de la vuelta en la que se cometa, Bandera Negra y multa de 500 €</p>
		<p>Entrenamientos Clasificatorios</p> <p>(Se contará una infracción por cada vuelta en la que se hayan excedido los límites de la pista una o varias veces)</p>	<p>1ª infracción: Anulación del tiempo de la vuelta en la que se cometa</p> <p>2ª infracción: Anulación del tiempo de la vuelta en la que se cometa</p> <p>3ª infracción: Anulación del tiempo de la vuelta en la que se cometa y advertencia</p> <p>4ª infracción: Anulación de todos los tiempos de la sesión y multa de 500 euros</p> <p>5ª infracción y siguientes: Multa de 500 euros por cada una</p>
		<p>Carrera</p> <p>(Se contará una infracción por cada vez que se excedan los límites de la pista, sea o no en la misma vuelta)</p>	<p>Tras la 3ª infracción: Advertencia</p> <p>Tras la 5ª infracción: 5" de penalización</p> <p>Tras la 7ª infracción: 10" de penalización</p> <p>Tras la 9ª infracción: 15" de penalización y multa de 500 €</p> <p>Tras la 10ª infracción: Los Comisarios Deportivos podrán imponer las penalizaciones establecidas en el artículo 12.4. del Código Deportivo Internacional y reglamentos aplicables de los distintos campeonatos (*)</p> <p>Si la 3ª y la 5ª, 7ª, 9ª o 10ª infracciones se cometen durante la misma vuelta, se aplicarán las sanciones correspondientes sin previa advertencia</p> <p>Cualquier vuelta en la que se cometa una infracción no se tendrá en cuenta para adjudicar la Vuelta Rápida de la carrera</p> <p>En cualquier caso, si de la infracción se obtiene una ventaja significativa, los Comisarios Deportivos podrán aplicar cualquier otra sanción que consideren más adecuada</p> <p>Si esa ventaja consiste en que el piloto gane una o más posiciones, la Dirección de Carrera podrá exigirle que las devuelva</p>
20.17 20.18	Realización de alguna de las conductas recogidas en los artículos de referencia	Todas	Los Comisarios Deportivos podrán imponer las penalizaciones establecidas en el artículo 12.4. del Código Deportivo Internacional y reglamentos aplicables de los distintos campeonatos (*)

<b>20.19</b>	Asistencia de los oficiales, sin ayuda mecánica externa, para recuperar un vehículo, sacando ventaja de dicha asistencia	Todas	Los Comisarios Deportivos podrán imponer las penalizaciones establecidas en el artículo 12.4. del Código Deportivo Internacional y reglamentos aplicables de los distintos campeonatos (*)
<b>20.19</b>	Asistencia de los oficiales, con ayuda mecánica externa, para recuperar un vehículo	Entrenamientos	Anulación de los tiempos posteriores al rescate
		Carrera	Descalificación.
<b>20.22</b>	Rehusar que un vehículo sea empujado o remolcado por medios mecánicos hacia el exterior de la Pista	Todas	Los Comisarios Deportivos podrán imponer las penalizaciones establecidas en el artículo 12.4. del Código Deportivo Internacional y reglamentos aplicables de los distintos campeonatos (*)
<b>20.23</b>	No dejar un vehículo abandonado en punto muerto y con el volante en su lugar	Todas	Los Comisarios Deportivos podrán imponer las penalizaciones establecidas en el artículo 12.4. del Código Deportivo Internacional y reglamentos aplicables de los distintos campeonatos (*)  Como norma general, multa de 250 €
<b>20.24</b>	Reparación de un vehículo fuera del lugar autorizado o por personal o con herramientas no autorizados	Entrenamientos	Pérdida de posiciones en parrilla
		Carrera	Drive Through
<b>20.25</b>	No respetar las banderas amarillas o no circular sustancialmente más lento en un sector con banderas amarillas	Entrenamientos	1ª vez: Pérdida de al menos 5 posiciones en parrilla 2ª vez: Salida desde el final de la parrilla 3ª vez: Salida desde el final de la parrilla en más de una carrera
		Carrera	1ª vez: Drive Through 2ª vez: Stop & Go de 35 segundos 3ª vez: Descalificación
<b>20.26</b>	Pararse deliberadamente o impedir la normal circulación de otros deportistas	Entrenamientos	Anulación de todos los tiempos
		Carrera	Descalificación
<b>20.27</b>	Alterar la adherencia de la pista por medios distintos al rodaje del vehículo sobre el asfalto	Todas	Los Comisarios Deportivos podrán imponer las penalizaciones establecidas en el artículo 12.4. del Código Deportivo Internacional y reglamentos aplicables de los distintos campeonatos (*)
<b>21.1</b> <b>21.3</b>	Pasar las verificaciones administrativas o técnicas fuera del horario establecido	Todas	1ª vez: Amonestación 2ª vez: 250 €

<b>21.2</b>	No pasar las verificaciones administrativas o técnicas	Todas	No autorizado a tomar la salida
<b>22</b>	No firmar la hoja de control	Todas	Los Comisarios Deportivos podrán imponer las penalizaciones establecidas en el artículo 12.4. del Código Deportivo Internacional y reglamentos aplicables de los distintos campeonatos (*)
<b>23.2</b>	Infracción técnica	Tests	Los Comisarios Deportivos podrán imponer las penalizaciones establecidas en el artículo 12.4. del Código Deportivo Internacional y reglamentos aplicables de los distintos campeonatos (*)
<b>23.4</b>	No declarar los lastres del vehículo	Todas	Los Comisarios Deportivos podrán imponer las penalizaciones establecidas en el artículo 12.4. del Código Deportivo Internacional y reglamentos aplicables de los distintos campeonatos (*)
<b>23.5</b>	Incumplimiento del límite fonométrico	Todas	Los Comisarios Deportivos podrán imponer las penalizaciones establecidas en el artículo 12.4. del Código Deportivo Internacional y reglamentos aplicables de los distintos campeonatos (*)
<b>23.6</b>	No presentar a los Comisarios Técnicos los vehículos que hayan sido desmontados o modificados después de haber pasado la verificación técnica obligatoria	Todas	Los Comisarios Deportivos podrán imponer las penalizaciones establecidas en el artículo 12.4. del Código Deportivo Internacional y reglamentos aplicables de los distintos campeonatos (*)
<b>23.7</b>	No parar para una nueva verificación un vehículo que haya tenido un accidente	Todas	Los Comisarios Deportivos podrán imponer las penalizaciones establecidas en el artículo 12.4. del Código Deportivo Internacional y reglamentos aplicables de los distintos campeonatos (*)
<b>23.13</b>	Infracción técnica (véase el Art. 16.4)		Los Comisarios Deportivos podrán imponer las penalizaciones establecidas en el artículo 12.4. del Código Deportivo Internacional y reglamentos aplicables de los distintos campeonatos (*)  Como norma general:
		Entrenamientos	Anulación de todos los tiempos
		Carrera	Descalificación
<b>24.2</b>	No asistir al Briefing	Todas	1ª vez: Amonestación 2ª vez: 300 € 3ª vez: A criterio de los C. Deportivos

<b>24.6</b>	Uso de cualquier dispositivo electrónico durante el briefing	Todas	Multa de 100 €
<b>25.1</b> <b>25.2</b>	Utilizar neumáticos no autorizados, modificados o tratados.	Entrenamientos	Anulación de tiempos más multa de 1000 €
		Carrera	Descalificación más multa de 1000 €
<b>25.2</b>	Uso o presencia de calentadores de ruedas o cualquier otro método que aumente o disminuya artificialmente la temperatura de los neumáticos	Entrenamientos	Anulación de tiempos más multa de 1000 €
		Carrera	Descalificación más multa de 1000 €
<b>25.3</b>	Utilizar neumáticos no registrados	Entrenamientos	Anulación de tiempos más multa de 1000 €
		Carrera	Descalificación más multa de 1000 €
<b>25.3</b>	No respetar el procedimiento de registro de neumáticos	Todas	1ª vez: 300 € 2ª vez: 500 € 3ª vez: 1000 €
<b>25.5</b>	Fallos en la cumplimentación de la hoja de registro de neumáticos	Todas	Los Comisarios Deportivos podrán imponer las penalizaciones establecidas en el artículo 12.4. del Código Deportivo Internacional y reglamentos aplicables de los distintos campeonatos (*)
<b>25.7.1</b>	Retirar neumáticos del parque cerrado sin la presencia del responsable o fuera de horario	Todas	Los Comisarios Deportivos podrán imponer las penalizaciones establecidas en el artículo 12.4. del Código Deportivo Internacional y reglamentos aplicables de los distintos campeonatos (*)  Como norma general, multa de 300 €
<b>25.8</b>	Uso de llantas sin marcar o marcadas incorrectamente	Todas	Los Comisarios Deportivos podrán imponer las penalizaciones establecidas en el artículo 12.4. del Código Deportivo Internacional y reglamentos aplicables de los distintos campeonatos (*)  Como norma general, multa de 300 €
<b>25.9</b>	Utilizar neumáticos de agua sin declaración de Wet Track	Entrenamientos	Anulación de tiempos más multa de 1000 €
		Carrera	Descalificación más multa de 1000 €
<b>25.9</b>	Utilización simultánea de neumáticos slicks y de agua	Entrenamientos	Anulación de tiempos más multa de 1000 €

		Carrera	Descalificación más multa de 1000 €
<b>25.9</b>	No llevar encendidas las luces de posición cuando se declare Wet Track	Todas	Los Comisarios Deportivos podrán imponer las penalizaciones establecidas en el artículo 12.4. del Código Deportivo Internacional y reglamentos aplicables de los distintos campeonatos (*)
<b>26.1</b> <b>26.1.1</b> <b>26.1.2</b> <b>26.2.1</b>	Infracción a las disposiciones de pesaje	Entrenamientos	Anulación de tiempos
		Carrera	Descalificación
<b>27.1</b> <b>27.1.2</b>	Utilización de una gasolina no oficial	Entrenamientos	Anulación de tiempos
		Carrera	Descalificación
<b>27.2</b>	Menos de tres (3) litros de combustible en el vehículo	Todas	Los Comisarios Deportivos podrán imponer las penalizaciones establecidas en el artículo 12.4. del Código Deportivo Internacional y reglamentos aplicables de los distintos campeonatos (*)
<b>27.5</b>	Repostar en los casos especificados en el artículo	Entrenamientos	Anulación de tiempos
		Carrera	Descalificación
<b>28.1</b>	No entrar al Pit Lane por la zona de desaceleración	Todas	Los Comisarios Deportivos podrán imponer las penalizaciones establecidas en el artículo 12.4. del Código Deportivo Internacional y reglamentos aplicables de los distintos campeonatos (*)
<b>28.2</b>	Circular por el Pit Lane por lugar diferente a la vía rápida	Entrenamientos	Los Comisarios Deportivos podrán imponer las penalizaciones establecidas en el artículo 12.4. del Código Deportivo Internacional y reglamentos aplicables de los distintos campeonatos (*)
		Carrera	Drive Through
<b>28.3</b>	Dejar material en la vía rápida	Todas	Los Comisarios Deportivos podrán imponer las penalizaciones establecidas en el artículo 12.4. del Código Deportivo Internacional y reglamentos aplicables de los distintos campeonatos (*)
<b>28.4</b>	Recibir asistencia en el interior del Box después de que el vehículo haya salido del mismo	Entrenamientos	Anulación de tiempos
		Carrera	Descalificación

<b>28.5</b>	Trabajar en zona de Pit Lane no autorizada	Todas	1ª vez: 150 € 2ª vez: 300 € 3ª vez: 450 €
<b>28.6</b>	Retroceder hacia su zona en la vía interior por otro medio que no sea empujando	Todas	Los Comisarios Deportivos podrán imponer las penalizaciones establecidas en el artículo 12.4. del Código Deportivo Internacional y reglamentos aplicables de los distintos campeonatos (*)  Como norma general, multa de 300 €
<b>28.7</b>	Utilizar el Pit Lane en pruebas que no sean en las que está inscrito	Todas	1ª vez: 150 € 2ª vez: 300 € 3ª vez: 600 €
<b>30.5</b>	Adelantar o no reducir la velocidad en entrenamientos, una vez que han sido interrumpidos por la bandera roja	Entrenamientos (véase el Art. 35.3)	1ª vez: 5 posiciones en parrilla 2ª vez: Salida desde el final de parrilla 3ª vez: Drive Through diferido a carrera
<b>30.6</b>	No aminorar la velocidad o realizar un tiempo más rápido bajo el procedimiento de Full Yellow	Todas	Anulación de uno o más tiempos
<b>30.7</b>	Piloto causante de detener o neutralizar unos entrenamientos	Entrenamientos	Anulación del mejor tiempo
<b>31.6</b>	No informar oficialmente a los Comisarios Deportivos de no poder tomar la salida	Todas	1ª vez: Amonestación Siguientes: 150 €
<b>32.1</b>	Permanecer en el muro durante la salida	Todas	Los Comisarios Deportivos podrán imponer las penalizaciones establecidas en el artículo 12.4. del Código Deportivo Internacional y reglamentos aplicables de los distintos campeonatos (*)
<b>32.3</b>	No detenerse en la parrilla, no ubicarse en su lugar o no apagar el motor	Todas	Drive Through
<b>32.4</b>	Montar ruedas en parrilla de salida después del panel de 3 minutos o no estar el vehículo en el suelo	Todas	Salida desde el último lugar de la parrilla  Si no fuera posible: Drive Through
<b>32.4</b>	Realizar operaciones de ayuda mecánica exterior después del panel de 1 minuto	Todas	Drive Through



<b>32.4</b>	No abandonar la parrilla de salida después del panel correspondiente	Todas	150 €
<b>32.5</b> <b>32.6</b>	Infracción a las condiciones establecidas en la Vuelta de Formación	Todas	Drive Through
<b>32.13</b> <b>32.16</b>	Colocarse incorrectamente sobre las marcas de la parrilla de salida o realizar una falsa salida	Carrera	Los Comisarios Deportivos podrán imponer las penalizaciones establecidas en el artículo 12.4. del Código Deportivo Internacional y reglamentos aplicables de los distintos campeonatos (*)
<b>34.5</b>	Retrasarse del vehículo precedente a una distancia superior a veinticinco (25) metros	Todas	Drive Through
<b>34.5</b>	Adelantar a otro participante durante la intervención del Safety Car	Todas	Drive Through
<b>34.6</b>	Adelantar al Safety Car sin autorización	Todas	Drive Through
<b>34.10</b>	Cambios bruscos de dirección o velocidad al retirarse el Safety Car	Carrera	Drive Through
<b>34.10</b>	Adelantar en procedimiento de Safety Car antes de llegar a la línea	Todas	Drive Through
<b>35.3</b>	Adelantar con bandera roja	Carrera (véase el Art. 30.5)	1ª vez: Drive Through 2ª vez: 60' más multa de 250 € 3ª vez: Descalificación
<b>35.3</b>	No reducir velocidad	Carrera (véase el Art. 30.5)	Los Comisarios Deportivos podrán imponer las penalizaciones establecidas en el artículo 12.4. del Código Deportivo Internacional y reglamentos aplicables de los distintos campeonatos (*)
<b>35.5</b> <b>35.6</b>	Incumplir lo establecido en estos artículos	Todas	Los Comisarios Deportivos podrán imponer las penalizaciones establecidas en el artículo 12.4. del Código Deportivo Internacional y reglamentos aplicables de los distintos campeonatos (*)
<b>36.3</b>	Montar ruedas después del panel de 3 minutos o no estar el vehículo en el suelo	Todas	Salida desde el último lugar  Si no fuera posible: Drive Through

<b>36.5</b>	Realizar operaciones de ayuda mecánica exterior después del panel de 1 minuto	Todas	Drive Through
<b>37.3</b>	No respetar lo indicado en este artículo durante la vuelta de desaceleración	Todas	Los Comisarios Deportivos podrán imponer las penalizaciones establecidas en el artículo 12.4. del Código Deportivo Internacional y reglamentos aplicables de los distintos campeonatos (*)  Como norma general, multa de 300 €
<b>38.1 38.2 38.3 38.4 38.5</b>	Infracciones generales durante el procedimiento de Parque Cerrado	Todas	Los Comisarios Deportivos podrán imponer las penalizaciones establecidas en el artículo 12.4. del Código Deportivo Internacional y reglamentos aplicables de los distintos campeonatos (*)
<b>38.5</b>	Realizar cualquier tipo de intervención en el vehículo bajo situación de Parque Cerrado sin autorización de los oficiales		Los Comisarios Deportivos podrán imponer las penalizaciones establecidas en el artículo 12.4. del Código Deportivo Internacional y reglamentos aplicables de los distintos campeonatos (*)  Como norma general:
		Entrenamientos	Anulación de tiempos
		Carrera	Descalificación
<b>38.6</b>	No tener disponible un mecánico junto al acceso de Parque Cerrado	Todas	Los Comisarios Deportivos podrán imponer las penalizaciones establecidas en el artículo 12.4. del Código Deportivo Internacional y reglamentos aplicables de los distintos campeonatos (*)
<b>40</b>	No asistir a la entrega de premios o no respetar las reglas e instrucciones	Todas	Los Comisarios Deportivos podrán imponer las penalizaciones establecidas en el artículo 12.4. del Código Deportivo Internacional y reglamentos aplicables de los distintos campeonatos (*)  Como norma general, multa de 300 €
<b>42.2</b>	No devolver el trofeo en caso de que lo requiera el promotor del campeonato y mientras no se haya publicado la clasificación definitiva	Todas	Primera vez: Multa de 500 €, devolución obligada del trofeo y amonestación  Segunda vez: Descalificación de la carrera donde se haya obtenido dicho trofeo y devolución obligada del mismo

(\*) Los Comisarios Deportivos podrán imponer las siguientes penalizaciones, de acuerdo con lo establecido en el artículo 12.4 del Código Deportivo Internacional y reglamentos aplicables de los distintos campeonatos:

- 1) Advertencia.

- 2) Amonestación.
- 3) Multa.
- 4) Cumplimiento de actividades de interés general.
- 5) Anulación de vueltas de los entrenamientos.
- 6) Pérdida de posiciones en la Parrilla de Salida.
- 7) Salir desde el Pit Lane.
- 8) Penalización de tiempo.
- 9) Vueltas de penalización.
- 10) Pérdida de puestos en la clasificación.
- 11) Drive Through.
- 12) Stop & Go.
- 13) Descalificación

## APPENDIX 1 of Sporting Regulations E3SWC 2025

\* English version.

### SUMMARY OF PENALTIES

Penalties included in this Appendix 1 will not limit the Stewards to impose any others if they deem it appropriate due to the specific circumstances of each case.

A reiteration of same infraction during an event or season may lead to the application of more serious penalty than originally planned.

ART.	REASON	WHEN	PENALTY
4.2 4.3	Acting without license or lacking an assistance license	All	Failure to award pass of the event or competition, which may lead to expulsion from the circuit (Art. 11.9.3.h of the SIC)
10.2 10.3	Not displaying official numbers or name according to the Appendix 2 of the Sporting Regulations	All	1 <sup>st</sup> time: 300 € 2 <sup>nd</sup> time: Not authorized to take part in practice or race
13.5	Competitor cannot be located during the event	All	300 €
13.7	No respecting flags or signals	All	The stewards may impose the penalties established in article 12.4 from the International Sporting Code and applicable regulations from the several championships (*)
13.9	Not going to the penalty zone when black flag is displayed	All	The stewards may impose the penalties established in article 12.4 from the International Sporting Code and applicable regulations from the several championships (*)
14.2	Driver involved in an incident	All	The stewards may impose the penalties established in article 12.4 from the International Sporting Code and applicable regulations from the several championships (*)
14.4	Leaving the track without authorization by Stewards	All	300 €, which may lead to disqualification
14.10	Not going to Pit Lane on time	All	The stewards may impose the penalties established in article 12.4 from the International Sporting Code and applicable regulations from the several championships (*)

<b>14.10</b>	Stopping the vehicle at the box to carry out work during a Drive Through or Stop & Go	All	Stop & Go
<b>14.10</b>	Receiving assistance when in a penalty zone.	All	Stop & Go
<b>15.3</b>	Running with a single seater on a circuit of the Calendar before the round held on it	First	Start from the Pit Lane in the two (2) next races the driver participates in, and 5000 € fine to the team
		Second	Start from the Pit Lane in the four (4) next races the driver participates in, and 10000 € fine to the team
<b>16.1</b>	Installation of telemetry systems or any other unauthorized	All	No authorization to start or disqualification from the session of the competition where the infringement took place
<b>16.1</b>	Inadequate conservation of the vehicle data acquisition facility	All	The stewards may impose the penalties established in article 12.4 from the International Sporting Code and applicable regulations from the several championships (*)  As a rule, 300 €
<b>16.2</b>	Not carrying timing devices	All	The stewards may impose the penalties established in article 12.4 from the International Sporting Code and applicable regulations from the several championships (*)
<b>16.3</b>	Transponder not operational  Loss, spoilage or inappropriate use of the timekeeping devices	Practice	Enter to the Pit Lane to repair or replace
		Race	The stewards may impose the penalties established in article 12.4 from the International Sporting Code and applicable regulations from the several championships (*)  As a rule, 300 €
<b>16.4</b>	Vehicle not conform with technical regulations (see Art. 23.13)		The stewards may impose the penalties established in article 12.4 from the International Sporting Code and applicable regulations from the several championships (*)  As a general rule:
		Practice	Cancellation of all times
		Race	Disqualification

<b>16.5</b>	Infringement of the provisions of the incidents recording camera	All	The stewards may impose the penalties established in article 12.4 from the International Sporting Code and applicable regulations from the several championships (*)  As a general rule, 300 €
<b>17.1</b>	To use more than one (1) vehicle during a round or spare cars	All	Disqualification of the round
<b>17.2</b>	To use more than one (1) chassis during the season	All	Start from the pitlane in the next three (3) races from the moment of the change.
<b>18.1</b>	Late send the engine seals declaration	All	1 <sup>st</sup> time: Reprimand 2 <sup>nd</sup> time: 300 € 3 <sup>rd</sup> time: 450 €
<b>18.1</b>	Wrong filling of the engine seals declaration	All	The stewards may impose the penalties established in article 12.4 from the International Sporting Code and applicable regulations from the several championships (*)
<b>18.2.3</b>	More changes of engine than allowed during the season	All	Anytime an extra change is made, to start from the pitlane in the next 30 minutes plus 1 lap race entered
<b>18.7</b>	Use an engine without the mandatory dyno test		The stewards may impose the penalties established in article 12.4 from the International Sporting Code and applicable regulations from the several championships (*)  As general rule:
		Practice	Cancellation of times
		Race	Disqualification
<b>18.8</b>	Use an engine without lambda sensor or fuel pressure control loom		The stewards may impose the penalties established in article 12.4 from the International Sporting Code and applicable regulations from the several championships (*)  As general rule:
		Practice	Cancellation of times
		Race	Disqualificarion



<b>18.9</b>	To use more turbos than allowed during the season	All	Anytime a new turbo is used, to start from the last place of the grid in the next 30 minutes plus 1 lap race entered
<b>19.1</b>	Parking personal vehicles in Paddock	All	1 <sup>st</sup> time: 150 € 2 <sup>nd</sup> time: 300 € 3 <sup>rd</sup> time: 450 €
<b>19.2</b>	Animals in prohibited areas	All	1 <sup>st</sup> time: 150 € 2 <sup>nd</sup> time: 300 € 3 <sup>rd</sup> time: 450 €
<b>19.4</b>	Incorrect use of passes or not wearing the corresponding pass	All	1 <sup>st</sup> time: 150 € 2 <sup>nd</sup> time: 300 € 3 <sup>rd</sup> time: 450 €
<b>19.5</b>	Location of the team and repairs outside the assigned area	All	1 <sup>st</sup> time: 150 € 2 <sup>nd</sup> time: 300 € 3 <sup>rd</sup> time: 450 €
<b>19.6</b>	Bad use of indicated services	All	The stewards may impose the penalties established in article 12.4 from the International Sporting Code and applicable regulations from the several championships (*)
<b>19.8</b>	Not keeping all materials inside the box	All	1 <sup>st</sup> time: 150 € 2 <sup>nd</sup> time: 300 € 3 <sup>rd</sup> time: 450 €
<b>19.10</b>	Entering the fast lane before the indicated time, turning off the engine on the fast lane or working outside the established space	All	The stewards may impose the penalties established in article 12.4 from the International Sporting Code and applicable regulations from the several championships (*)
<b>19.11</b>	Leaving the box or the working place in unsafe conditions	Practice	Positions lost in the starting grid
		Race	Drive Through or Stop & Go
<b>20.1</b>	Lack of safety elements (helmet, HANS, fireproof clothing, etc.)	All	No authorization to compete or disqualification from the session of the competition where the infringement took place
<b>20.1</b>	Safety Equipment Declaration Form not submitted on time	All	The stewards may impose the penalties established in article 12.4 from the International Sporting Code and applicable regulations from the several championships (*)  As a general rule, 300 €

20.2	Starting a vehicle by external means outside the established places	Practice	Positions lost in the starting grid
		Race	Drive Through
20.3	Adding or removing from the vehicle any substance	All	The stewards may impose the penalties established in article 12.4 from the International Sporting Code and applicable regulations from the several championships (*)
20.4	Staying on track in breach of the provisions of this article	All	The stewards may impose the penalties established in article 12.4 from the International Sporting Code and applicable regulations from the several championships (*)
20.5	Not driving with proper precautions in the Pit Lane	All	The stewards may impose the penalties established in article 12.4 from the International Sporting Code and applicable regulations from the several championships (*)
20.5	Driving in the Pit Lane at more than 60 km/h	Practice	1 <sup>st</sup> time: 20 € per each km/h in excess 2 <sup>nd</sup> time: 40 € per each km/h in excess 3 <sup>rd</sup> time: Start from the end of the grid  (Recurrence will be understood within the round)
		Race	In addition of the fine penalty, a Drive Through will be applied
20.5	Leaving the Pit Lane with the red light on  (Infractions made during practice sessions will be added to the ones made during the race)	Practices	Positions lost in the starting grid at the discretion of the Stewards
		Race	1 <sup>st</sup> time: Drive Through 2 <sup>nd</sup> time: Stop & Go 3 <sup>rd</sup> time: Disqualification
20.6	Pushing a vehicle on track	Practice	Positions lost in the starting grid
		Race	Drive Through
20.7	Pushing a vehicle without authorization	Practice	Positions lost in the starting grid
		Race	Drive Through
20.8	Using the track without authorization	Practice	Positions lost in the starting grid
		Race	Drive Through

<b>20.9</b>	Entering or leaving the Pit Lane crossing the line of separation with the track	Practice	Positions lost in the starting grid at the discretion of the Stewards
		Race	1 <sup>st</sup> time: Drive Through 2 <sup>nd</sup> time: Stop & Go 3 <sup>rd</sup> time: Disqualification
<b>20.10</b>	Not warning of the intention to abandon the track or perform a manoeuvre that represents danger	All	The stewards may impose the penalties established in article 12.4 from the International Sporting Code and applicable regulations from the several championships (*)
<b>20.11</b>	Driving in opposite way to the race	All	Disqualification from the session of the competition where the infringement took place
<b>20.12</b>	Not respecting the provisions about driving on track	All	The stewards may impose the penalties established in article 12.4 from the International Sporting Code and applicable regulations from the several championships (*)
<b>20.13</b> <b>20.13.1</b>	Performing start practices in a prohibited zone or warming tires manoeuvres	All	The stewards may impose the penalties established in article 12.4 from the International Sporting Code and applicable regulations from the several championships (*)
<b>20.14</b>	Not giving way to another vehicle which is about lapping	All	The stewards may impose the penalties established in article 12.4 from the International Sporting Code and applicable regulations from the several championships (*)
<b>20.15</b>	Not respecting a blue flag	All	The stewards may impose the penalties established in article 12.4 from the International Sporting Code and applicable regulations from the several championships (*)
<b>20.16</b>	Not staying inside the track limits	Free practice  (One infraction will be counted for every lap the track limits have been exceeded one or more times)	1 <sup>st</sup> infraction: Deleted time of the affected lap 2 <sup>nd</sup> infraction: Deleted time of the affected lap 3 <sup>rd</sup> infraction: Deleted time of the affected lap and warning 4 <sup>th</sup> infraction: Deleted time of the affected lap and Stop & Go of 3 minutes 5 <sup>th</sup> infraction: Deleted time of the affected lap, Black Flag and a fine of 500 €

		<p>Qualifying</p> <p>(One infraction will be counted for every lap the track limits have been exceeded one or more times)</p>	<p>1<sup>st</sup> infraction: Deleted time of the affected lap  2<sup>nd</sup> infraction: Deleted time of the affected lap  3<sup>rd</sup> infraction: Deleted time of the affected lap and warning  4<sup>th</sup> infraction: Deleted time of all laps of the session and fine of 500 €  5<sup>th</sup> and subsequent infractions: fine of 500 € each one</p>
		<p>Race</p> <p>(One infraction Will be counted for every time the track limits have been exceeded, either in the same lap or not)</p>	<p>After 3<sup>rd</sup> infraction: warning  After 5<sup>th</sup> infraction: 5 seconds penalty  After 7<sup>th</sup> infraction: 10 seconds penalty  After 9<sup>th</sup> infraction: 15 seconds penalty and fine of 500 €  After 10<sup>th</sup> infraction: The stewards may impose the penalties established in article 12.4 from the International Sporting Code and applicable regulations from the several championships (*)</p> <p>If the 3<sup>rd</sup> and the 5<sup>th</sup>, 7<sup>th</sup>, 9<sup>th</sup> or 10<sup>th</sup> infractions happen during the same lap, the Stewards will apply the corresponding penalties without any warning</p> <p>Any lap with one or more infractions won't be taken into account to award the Fastest Lap of the race</p> <p>In any case, if a significant advantage has been gained from the infraction, the Stewards may apply such other penalty they consider more appropriate</p> <p>If this advantage consists of the driver gaining one or more positions, the Race Director may demand the driver to give them back</p>
<p><b>20.17</b> <b>20.18</b></p>	<p>Performing any of the behaviours listed in the reference articles</p>	<p>All</p>	<p>The stewards may impose the penalties established in article 12.4 from the International Sporting Code and applicable regulations from the several championships (*)</p>
<p><b>20.19</b></p>	<p>Assistance of the officials, without external mechanical help, to recover a vehicle, taking advantage of this assistance</p>	<p>All</p>	<p>The stewards may impose the penalties established in article 12.4 from the International Sporting Code and applicable regulations from the several championships (*)</p>
<p><b>20.19</b></p>	<p>Assistance of the officials, with external mechanical help, to recover a vehicle</p>	<p>Practice</p>	<p>Cancellation of the lap times scored after the rescue</p>
		<p>Race</p>	<p>Disqualification</p>
<p><b>20.22</b></p>	<p>Refusing a vehicle to be pushed or towed by mechanical means outside the track</p>	<p>All</p>	<p>The stewards may impose the penalties established in article 12.4 from the International Sporting Code and applicable regulations from the several championships (*)</p>

<b>20.23</b>	Not leaving an abandoned vehicle in neutral and with the steering wheel in place	All	The stewards may impose the penalties established in article 12.4 from the International Sporting Code and applicable regulations from the several championships (*)  As a general rule, 250 €
<b>20.24</b>	Repairing a vehicle outside authorized place or by unauthorized personnel or tools	Practice	Positions lost in the starting grid
		Race	Drive Through
<b>20.25</b>	Not respecting yellow flags or not driving substantially slower in a sector under yellow flags	Practice	1 <sup>st</sup> time: At least, 5 positions lost in the starting grid 2 <sup>nd</sup> time: Start from the end of the starting grid 3 <sup>rd</sup> time: Start from the end of the starting grid in more than one race
		Race	1 <sup>st</sup> time: Drive Through 2 <sup>nd</sup> time: Stop & Go of 35 seconds 3 <sup>rd</sup> time: Disqualification
<b>20.26</b>	Standing deliberately or preventing the normal circulation of other drivers	Practice	Cancellation of all times
		Race	Disqualification
<b>20.27</b>	Alter the grip of the track surface other than by driving on the track	All	The stewards may impose the penalties established in article 12.4 from the International Sporting Code and applicable regulations from the several championships (*)
<b>21.1</b> <b>21.3</b>	Passing sporting checks or technical scrutineering outside established timetable	All	1 <sup>st</sup> time: Reprimand 2 <sup>nd</sup> time: 250 €
<b>21.2</b>	Not passing sporting checks or scrutineering	All	Not authorized to start
<b>22</b>	Not signing the control form	All	The stewards may impose the penalties established in article 12.4 from the International Sporting Code and applicable regulations from the several championships (*)
<b>23.2</b>	Technical breach	Tests	The stewards may impose the penalties established in article 12.4 from the International Sporting Code and applicable regulations from the several championships (*)

<b>23.4</b>	Not declare the ballasts of vehicle	All	The stewards may impose the penalties established in article 12.4 from the International Sporting Code and applicable regulations from the several championships (*)
<b>23.5</b>	Exceeding the noise limit	All	The stewards may impose the penalties established in article 12.4 from the International Sporting Code and applicable regulations from the several championships (*)
<b>23.6</b>	Not presenting to Scrutineers vehicles that have been unassembled or modified after passing the mandatory scrutineering	All	The stewards may impose the penalties established in article 12.4 from the International Sporting Code and applicable regulations from the several championships (*)
<b>23.7</b>	Not stopping for a new scrutineering a vehicle after an accident	All	The stewards may impose the penalties established in article 12.4 from the International Sporting Code and applicable regulations from the several championships (*)
<b>23.13</b>	Technical breach (see Art. 16.4)		The stewards may impose the penalties established in article 12.4 from the International Sporting Code and applicable regulations from the several championships (*)  As general rule:
		Practice	Cancellation of all times
		Race	Disqualification
<b>24.2</b>	Not attend a Briefing	All	1 <sup>st</sup> time: Reprimand 2 <sup>nd</sup> time: 300 € 3 <sup>rd</sup> time: At the discretion of the Stewards
<b>24.6</b>	Use of any electronic devices during the briefing	All	Fine of 100 €
<b>25.1</b> <b>25.2</b>	Using unauthorized, modified or treated tires	Practice	Cancellation of times and 1000 € fine
		Race	Disqualification and 1000 € fine
<b>25.2</b>	Use or presence of tire warmers, or another method that artificially increases or reduces tire temperature	Practice	Cancellation of times and 1000 € fine
		Race	Disqualification and 1000 € fine



<b>25.3</b>	Use of not registered tires	Practice	Cancellation of times and 1000 € fine
		Race	Disqualification and 1000 € fine
<b>25.3</b>	Not respecting the tire declaration procedure	All	1 <sup>st</sup> time: 300 € 2 <sup>nd</sup> time: 500 € 3 <sup>rd</sup> time: 1000 €
<b>25.5</b>	Wrong filling of the tire declaration	All	The stewards may impose the penalties established in article 12.4 from the International Sporting Code and applicable regulations from the several championships (*)
<b>25.7.1</b>	Withdraw tires from Parc Fermé without presence of the responsible or outside defined timetable	All	The stewards may impose the penalties established in article 12.4 from the International Sporting Code and applicable regulations from the several championships (*)  As a general rule, 300 €
<b>25.8</b>	Use of unmarked or incorrectly marked rims	All	The stewards may impose the penalties established in article 12.4 from the International Sporting Code and applicable regulations from the several championships (*)  As a general rule, 300 €
<b>25.9</b>	Using wet tires without the declaration of Wet Track	Practice	Cancellation of times and 1000 € fine
		Race	Disqualification and 1000 € fine
<b>25.9</b>	Using slick and wet tires simultaneously	Practice	Cancellation of times and 1000 € fine
		Race	Disqualification and 1000 € fine
<b>25.9</b>	Not having the rear red light on in Wet Track conditions	All	The stewards may impose the penalties established in article 12.4 from the International Sporting Code and applicable regulations from the several championships (*)
<b>26.1</b> <b>26.1.1</b> <b>26.1.2</b> <b>26.2.1</b>	Infringement of the weighing provisions	Practice	Cancellation of times
		Race	Disqualification
<b>27.1</b> <b>27.1.2</b>	Using unofficial fuel	Practice	Cancellation of times

		Race	Disqualification
<b>27.2</b>	Less than three (3) litres of fuel in the vehicle	All	The stewards may impose the penalties established in article 12.4 from the International Sporting Code and applicable regulations from the several championships (*)
<b>27.5</b>	Refuelling in the specified cases	Practice	Cancellation of times
		Race	Disqualification
<b>28.1.</b>	Not entering the Pit Lane by the deceleration zone	All	The stewards may impose the penalties established in article 12.4 from the International Sporting Code and applicable regulations from the several championships (*)
<b>28.2</b>	Driving in the Pit Lane using a different route than the fast lane	Practice	The stewards may impose the penalties established in article 12.4 from the International Sporting Code and applicable regulations from the several championships (*)
		Race	Drive Through
<b>28.3</b>	Leaving material in the fast lane	All	The stewards may impose the penalties established in article 12.4 from the International Sporting Code and applicable regulations from the several championships (*)
<b>28.4</b>	Receiving assistance inside the box after the vehicle left it	Practice	Cancellation of times
		Race	Disqualification
<b>28.5</b>	Working in the Pit Lane on an unauthorized place	All	1 <sup>st</sup> time: 150 € 2 <sup>nd</sup> time: 300 € 3 <sup>rd</sup> time: 450 €
<b>28.6</b>	Going back to the area on inner lane by any means other than pushing	All	The stewards may impose the penalties established in article 12.4 from the International Sporting Code and applicable regulations from the several championships (*)  As a general rule, 300 €
<b>28.7</b>	Using the Pit Lane in events other than entered	All	1 <sup>st</sup> time: 150 € 2 <sup>nd</sup> time: 300 € 3 <sup>rd</sup> time: 600 €

<b>30.5</b>	Overtaking or not reducing speed in practice sessions when suspended with the red flag	Practice (see Art. 35.3)	1 <sup>st</sup> time: 5 positions lost in the starting grid 2 <sup>nd</sup> time: Start from the end of the starting grid 3 <sup>rd</sup> time: Drive Through deferred to race
<b>30.6</b>	Not reducing speed or performing a quicker time under Full Yellow situation	All	Cancellation of one or more times
<b>30.7</b>	Driver responsible for stopping or neutralizing a practice session	Practice	Cancellation of the best time
<b>31.6</b>	Not informing the Stewards that you cannot start	All	1 <sup>st</sup> time: Reprimand Next: 150 €
<b>32.1</b>	Remaining in the wall during the start	All	The stewards may impose the penalties established in article 12.4 from the International Sporting Code and applicable regulations from the several championships (*)
<b>32.3</b>	Not stopping in the grid, not being in the assigned place or not stopping the engine	All	Drive Through
<b>32.4</b>	Fitting wheels in the starting grid after the 3-minute panel or the vehicle not on the ground	All	Start from the end of the starting grid If it's not possible: Drive Through
<b>32.4</b>	Performing external mechanical help operations after the 1-minute panel	All	Drive Through
<b>32.4</b>	Not leaving the starting grid after corresponding panel	All	150 €
<b>32.5</b> <b>32.6</b>	Infringement of the conditions established in the Formation Lap	All	Drive Through
<b>32.13</b> <b>32.16</b>	Incorrect placement on grid marks or making a false start	Race	The stewards may impose the penalties established in article 12.4 from the International Sporting Code and applicable regulations from the several championships (*)
<b>34.5</b>	Being behind the previous vehicle at a distance greater than twenty-five (25) metres	All	Drive Through
<b>34.5</b>	Overtaking another participant during the intervention of the Safety Car	All	Drive Through

<b>34.6</b>	Overtaking the Safety Car without authorization	All	Drive Through
<b>34.10</b>	Abrupt changes of direction or speed when the Safety Car is finishing	Race	Drive Through
<b>34.10</b>	Overtaking under Safety Car before getting the line	All	Drive Through
<b>35.3</b>	Overtaking under red flag	Race (see Art. 30.5)	1 <sup>st</sup> time: Drive Through 2 <sup>nd</sup> time: 60'' and fine of 250 € 3 <sup>rd</sup> time: Disqualification
<b>35.3</b>	Not reducing speed	Race (see Art. 30.5)	The stewards may impose the penalties established in article 12.4 from the International Sporting Code and applicable regulations from the several championships (*)
<b>35.5</b> <b>35.6</b>	Failure to comply with these articles	All	The stewards may impose the penalties established in article 12.4 from the International Sporting Code and applicable regulations from the several championships (*)
<b>36.3</b>	Fitting wheels in the starting grid after the 3-minute panel or the vehicle not on the ground	All	Start from the last place  If it's not possible: Drive Through
<b>36.5</b>	Performing external mechanical help operations after the 1-minute panel	All	Drive Through
<b>37.3</b>	Not respecting the indications in this article during the deceleration lap	All	The stewards may impose the penalties established in article 12.4 from the International Sporting Code and applicable regulations from the several championships (*)  As a general rule, 300 €
<b>38.1</b> <b>38.2</b> <b>38.3</b> <b>38.4</b> <b>38.5</b>	General infractions during the Parc Fermé	All	The stewards may impose the penalties established in article 12.4 from the International Sporting Code and applicable regulations from the several championships (*)
<b>38.5</b>	Performing any type of intervention on the vehicle, inside the Parc Fermé, without authorization of the officials	All	The stewards may impose the penalties established in article 12.4 from the International Sporting Code and applicable regulations from the several championships (*)  As general rule:

		Practice	Cancellation of times
		Race	Disqualification
<b>38.6</b>	Not having a mechanic available next to the access of Parc Fermé	All	The stewards may impose the penalties established in article 12.4 from the International Sporting Code and applicable regulations from the several championships (*)
<b>40</b>	Non-attendance to the prize ceremony or not respecting the regulations and instructions	All	The stewards may impose the penalties established in article 12.4 from the International Sporting Code and applicable regulations from the several championships (*)  As a general rule, 300 €
<b>42.2</b>	To not return a trophy when requested from the championship promoter and while the final classification has not been published	All	1 <sup>st</sup> time: 500 € fine, mandatory return of the trophy and warning  2 <sup>nd</sup> time: Disqualification of the race the trophy was awarded and mandatory return of it

(\*) Stewards may impose the following penalties, according to the article 12.4 of the International Sporting Code and applicable regulations from the several championships:

- 1) Warning.
- 2) Reprimand.
- 3) Fine.
- 4) To accomplish some work of public interest.
- 5) Deletion of practice laps.
- 6) Loss of positions on the starting grid.
- 7) Starting from the Pit Lane.
- 8) Time penalty.
- 9) Penalty laps.
- 10) Drop of places in the classification of the competition.
- 11) Drive Through.
- 12) Stop and Go.
- 13) Disqualification.

# ***EUROCUP-3 SPANISH WINTER CHAMPIONSHIP 2025***

**REGLAMENTO DEPORTIVO  
SPORTING REGULATIONS**

**ANEXO 2 – PUBLICIDAD OBLIGATORIA  
APPENDIX 2 – MANDATORY ADVERTISING**

**APPENDIX 2 of Sporting Regulations E3SWC 2025**

**CAR**

Mandatory logos will be the ones detailed as follows, as well as their position and dimensions. They will be supplied by the Promoter.

**1. RFEDA**

Located in the nose according to Figure 1. Design detailed in Figure 2.

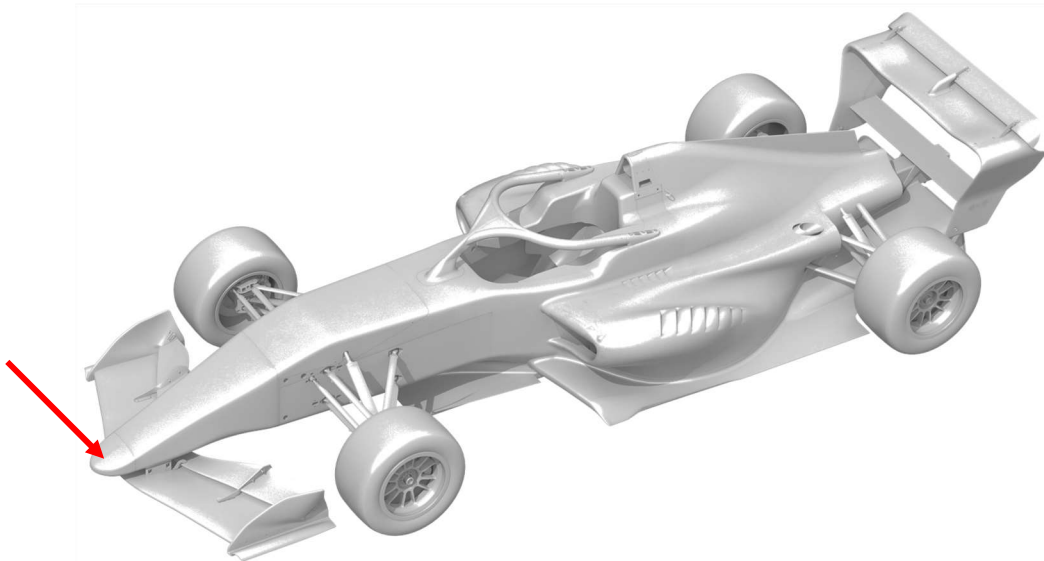

Figure 1



**Real Federación Española  
de Automovilismo**

Figure 2



## 2. PFC – Panta – Autotecnica Motori - Ravenol

Located on both sides of the car, on the floor according to Figure 3. Dimensions detailed in Figure 4. Available both in white and black color.

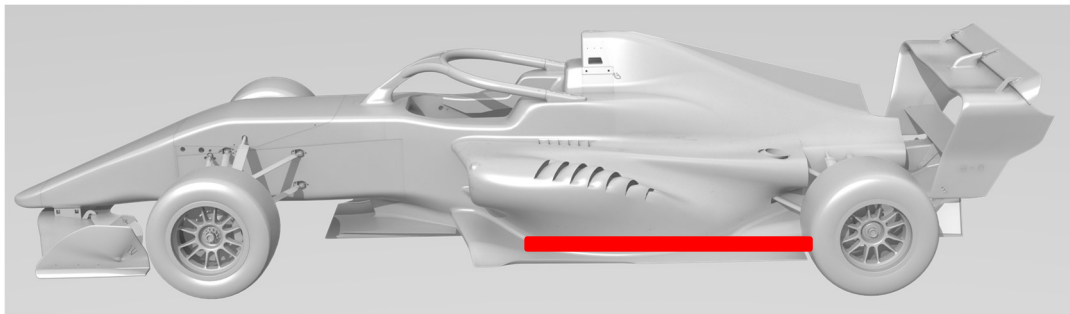

Figure 3

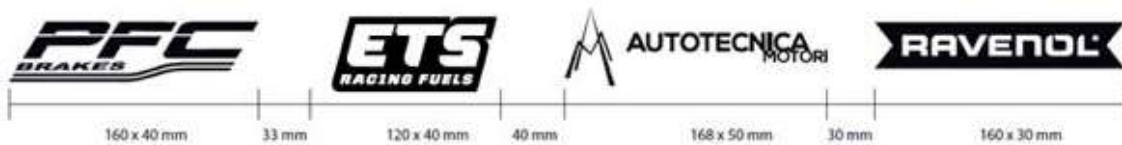

Figure 4

## 3. Reserved empty space

It shall have a shape and dimensions as detailed in Figure 5. It shall be positioned 20 mm below the car number background, as shown in Figure 6A. It shall also be present on both sides of the car, as shown in Figure 6B.

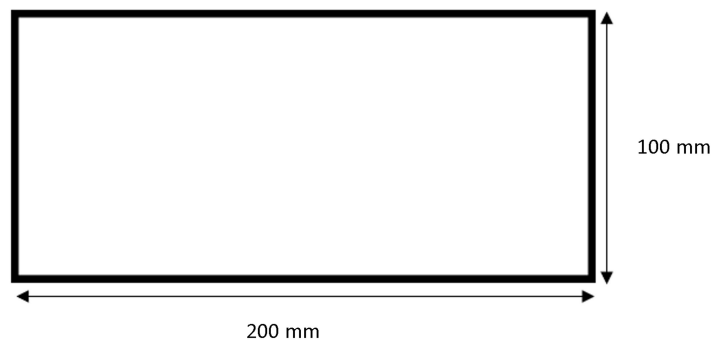

Figure 5

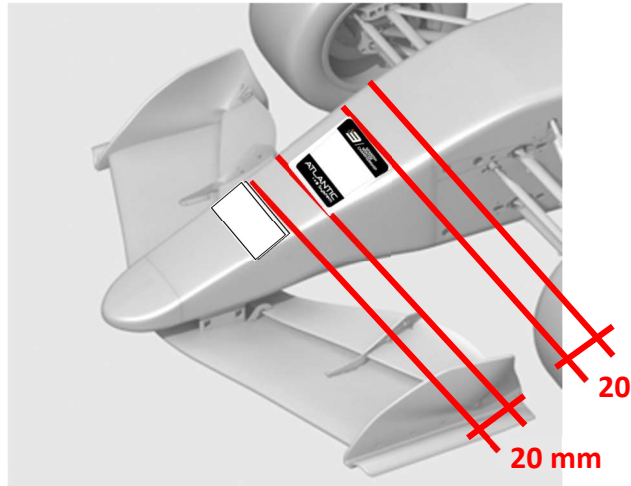

Figure 6A

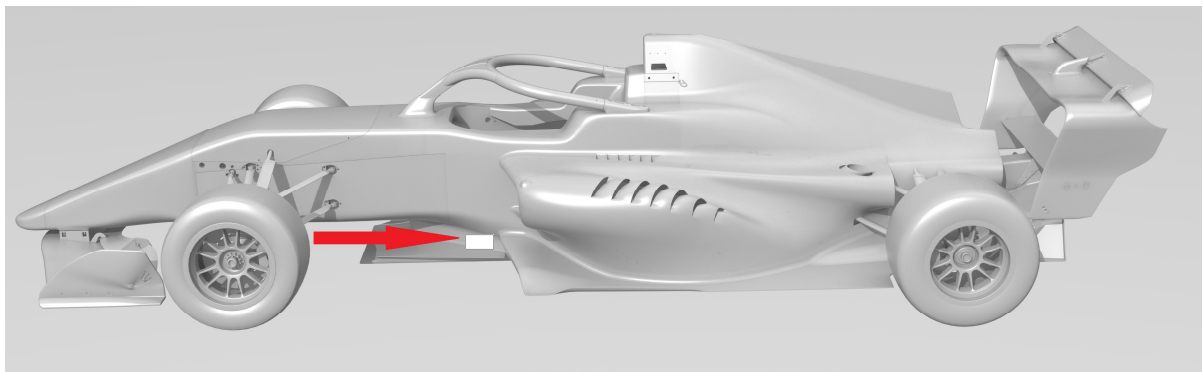

Figure 6B

#### 4. Front Car Number.

Background, to be placed 20 mm away from the nose edge, as shown in Figure 6, and whose design is detailed in Figure 7. The dimensions of the competitor number (black for non-rookie drivers and red for rookies) are detailed in Figure 8.



Figure 7



Figure 8

### 5. Rear Car Number.

Background, whose design is according to Figure 9, to be located on the outer side of the rear endplates (parts references 4403025 and 4403026), according to Figure 10. Dimensions of car numbers (black for non-rookie drivers and red for the rookies) are detailed in Figure 11.

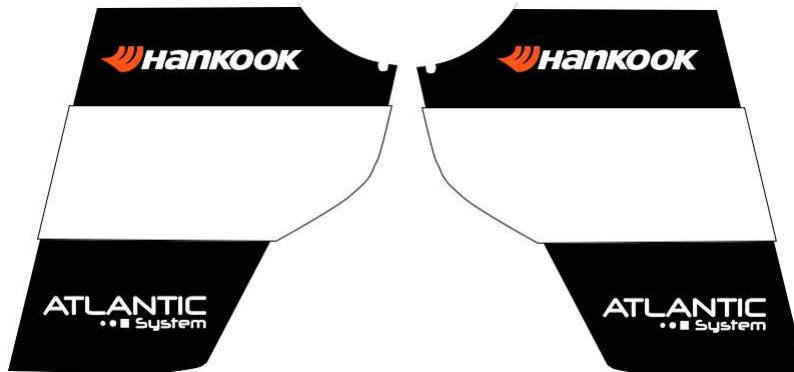

Figure 9

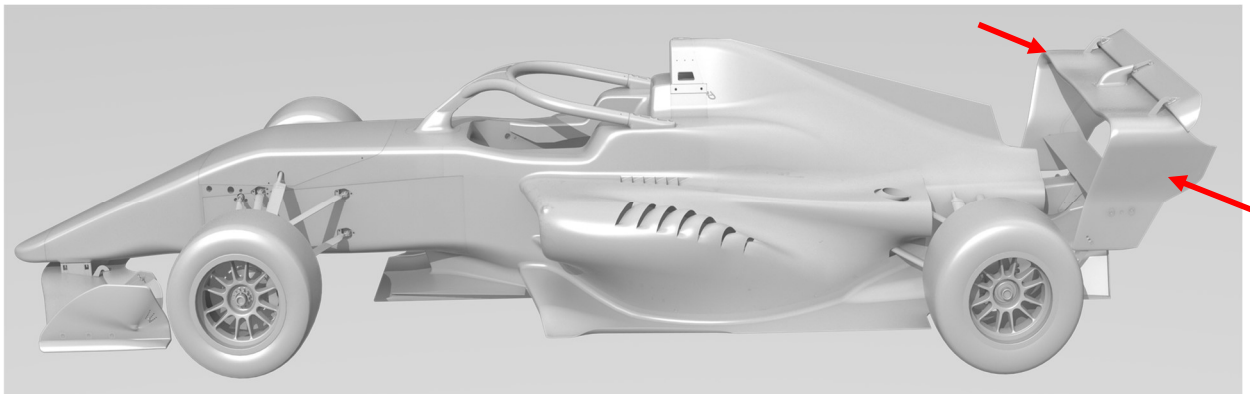

Figure 10

1 2 3 4 5 6 7 8 9 0

120 mm

Figure 11

### 6. Driver's License Country Flag + Name.

On three points of the halo, as per Figure 12, with the font "Renault Race\_v1", available, upon request to the competitor, in white or black color. To be supplied by the competitor. Height of the flag and the name: 20 mm.

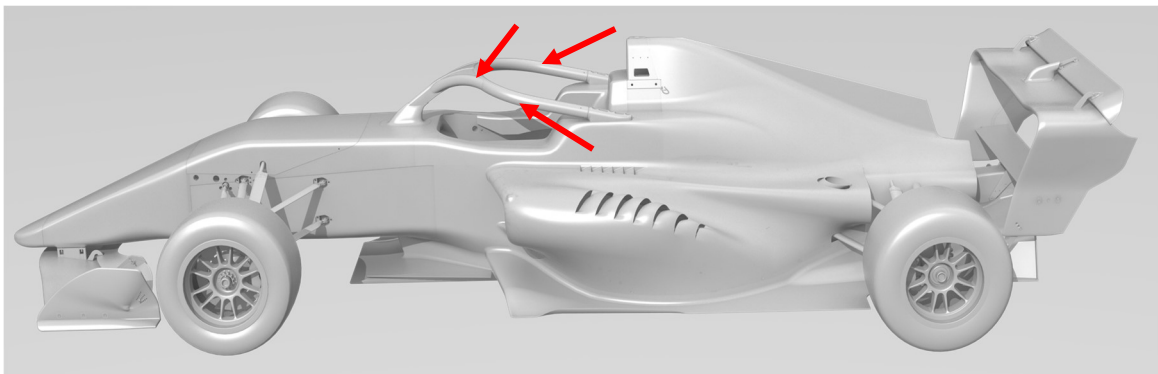

Figure 12

### 7. Hankook Motorsport Logo

It shall be fitted to the outer face of the front endplates (part number: 4403015 and 4403016), as shown in Figure 13. The design shall be as detailed in Figure 14.

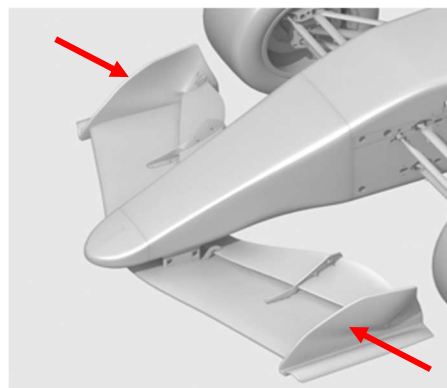

Figure 13



Figure 14

### 8. Hankook logo on the tyres

During the official qualifying practice sessions and races, all tyres must show the specific Hankook logo which will be supplied by the Promoter.



## 9. Driver's colour identification

The roll hoop, the on-board camera cover and the mirrors will be completely taped/painted with different colour than the rest of the bodywork for the identification of each vehicle of the same team.

That identification colour shall be approved by the Race Director, and must be the same during the whole season. It only could be changed with previous permission.

Any change not previously approved will result in a fine of 1,000.00 €, increased at the Steward's discretion if case of reiteration.

## 10. Other penalties

Any other breach of the rules contained in this Appendix 2 will be punished by the Stewards at their own discretion.

## OVERALL

Logos obligatorios. Posiciones y medidas. Pueden ser color positivo o negativo. / Mandatory logos. Positions and sizes. Can be positive or negative color.

1. Eurocup-3                    LHS of the chest. Width: 60mm
2. Hankook                      Upper left arm. Width: 100mm
3. RFEDA                        Upper right arm. Width: 60mm
4. Ravenol                      Left and right arms under Hankook and RFEDA. Width: 100mm
5. Bandera + Nombre del Piloto / Flag + Driver's name

**Atrás/Back**



**Lateral/Side**



**Frente/Front**





# ***EUROCUP-3***

# ***SPANISH WINTER***

# ***CHAMPIONSHIP***

# ***2025***

**REGLAMENTO DEPORTIVO  
SPORTING REGULATIONS**

**ANEXO 3 – PUSH-TO-PASS  
APPENDIX 3 – PUSH-TO-PASS**

ART. 1	PUSH-TO-PASS	PUSH-TO-PASS
1.1	<p>Push-to-Pass es un sistema que permite al piloto obtener rendimiento adicional del motor durante un tiempo limitado.</p> <p>Solo se autoriza el sistema Push-to-Pass suministrado por Autotecnica Motori.</p>	<p>Push-to-Pass is a system which allows the driver to have additional engine performance during a limited time.</p> <p>Only the Push-to-Pass system provided by Autotecnica Motori is allowed.</p>
1.2	<p>La activación de Push-to-Pass ocurrirá cuando el piloto pulse un botón específico en el volante y se cumplan las siguientes condiciones:</p> <ul style="list-style-type: none"> <li>- La velocidad del vehículo será 150 km/h o superior.</li> <li>- La marcha engranada será 4ª o superior.</li> <li>- El pedal acelerador estará al menos al 90% de su recorrido total.</li> </ul>	<p>The activation of Push-to-Pass will happen when the driver pushes a specific button on the steering wheel and the following conditions are met:</p> <ul style="list-style-type: none"> <li>- The speed of the vehicle must be 150 km/h at least.</li> <li>- The engaged gear must be 4<sup>th</sup> or higher.</li> <li>- The throttle pedal must be at the 90% of its whole travel, at least.</li> </ul>
1.3	<p>Push-to-Pass solo está autorizado durante las carreras.</p> <p>La activación dará al piloto un periodo máximo de sesenta (60) segundos de potencia extra mientras mantenga pulsado el botón.</p> <p>Estos sesenta (60) segundos de potencia extra podrán ser consumidos a voluntad del piloto.</p>	<p>Push-to-Pass is allowed only during the races.</p> <p>The activation will give the driver a maximum period of sixty (60) seconds of extra power when keeping the button pressed down.</p> <p>These sixty (60) seconds of extra power may be consumed at will by the driver.</p>
1.4	<p>La activación de Push-to-Pass está prohibida antes de que el piloto comience su segunda vuelta de carrera.</p>	<p>Activating Push-to-Pass is forbidden for any driver before reaching the start of its second lap of the race.</p>
1.5	<p>Está prohibido activar Push-to-Pass bajo condiciones de Safety Car, sea cual sea el motivo de su despliegue.</p> <p>Tras la retirada del Safety Car, Push-to-Pass no podrá ser activado hasta que el piloto cruce la Línea de Llegada.</p>	<p>Under Safety Car conditions, activating Push-to-Pass is forbidden, no matter the reason of its deployment.</p> <p>After the withdrawal of the Safety Car, Push-to-Pass must not be activated until the driver crosses the Finish Line.</p>
1.6	<p>El uso correcto de Push-to-Pass es responsabilidad exclusiva del concursante.</p> <p>La activación o el uso indebidos de Push-to-Pass serán sancionados por los Comisarios Deportivos a su exclusivo criterio.</p>	<p>The correct use of Push-to-Pass is under the sole responsibility of the competitor.</p> <p>The improper activation or use of Push-to-Pas will be sanctioned by the Stewards at their sole discretion.</p>

# ***EUROCUP-3 SPANISH WINTER CHAMPIONSHIP 2025***

**REGLAMENTO DEPORTIVO  
SPORTING REGULATIONS**

**ANEXO 4 – DERECHOS DE INSCRIPCIÓN  
APPENDIX 4 – ENTRY FEES**

**ART. 1** Los Derechos de Inscripción al Eurocup-3 Spanish Winter Championship 2025 serán, por vehículo, 12.750,00 €, divididos como sigue:

- Formalización de la reserva de plaza: 4.250,00 € (efectuado antes del 20 de diciembre de 2024).
- Formalización de la inscripción: 4.250,00 € (a efectuar del 17 de enero de 2025).
- Resto de los derechos de inscripción: 4.250,00 € (a ingresar antes del 14 de Febrero de 2025).

Los derechos de Inscripción al Test Oficial Colectivo serán, por vehículo, 2.200,00 €.

A los precios anteriores se les sumará el IVA cuando sea de aplicación.

**ART. 2** Los Derechos de Inscripción Wild Card serán 5.000,00 € por prueba.

A los precios anteriores se les sumará el IVA cuando sea de aplicación.

Entry Fees for the 2025 Eurocup-3 Spanish Winter Championship will be, per vehicle, 12,750.00 €, divided as follows:

- Formalization of the place booking: 4,250.00 € (done before 20<sup>th</sup> December 2024).
- Formalization of the entry: 4,250.00 € (to be done before 17<sup>th</sup> January 2025).
- Rest of the entry fees: 4,250.00 € (to be paid before 14<sup>th</sup> February 2025).

Entry Fees for the Official Collective Test will be, per vehicle, 2,200.00 €.

All prices increased with VAT, if applicable.

Wild Card Entry Fees will be 5,000.00 € per round.

All prices increased by VAT (if applicable).