



BAJA TT NORTE DE PORTUGAL

CAMPEONATO PORTUGAL DE TODO-O-TERRENO AM 48

REGULAMENTO PARTICULAR DA PROVA

7 / 8 / 9 junho 2024

VISA FPAK Nº 2021/CPTT/2024 Emitido em 08/05/2024



Art.º 1 – ORGANIZAÇÃO

1.1 – Regulamentação aplicável

Esta prova/evento será disputada de acordo com o Código Desportivo Internacional (CDI) as Prescrições Gerais de Automobilismo e Karting (PGA), as Prescrições Específicas de Todo-o-Terreno (PETT), o Regulamento Técnico e Regulamento Desportivo do Campeonato de Portugal de Todo Terreno, o presente regulamento particular e anexos a estes.

1.2 - Nome da Prova – Baja TT Norte de Portugal

1.2.1 - Elegibilidade – Campeonato de Portugal de Todo-o-Terreno AM48

1.3 – Organizador

Clube	Clube Aventura do Minho (CAMI Motorsport)	Alvará n.º	072
Morada	Rua Gonçalves Zarco, 1129 – Lj. 2	4450 – 685 LEÇA DA PALMEIRA	
Telefones	(+351) 918 467 198		
E-mail (geral):	clubeaventuradominho@gmail.com		

1.4 – Secretariado Permanente

Clube	Clube Aventura do Minho (CAMI Motorsport)		
Morada	Rua Gonçalves Zarco, 1129 – Lj. 2, 4450 – 685 LEÇA DA PALMEIRA		
Telefones / e-mail	(+351) 918 467 198	cami.secretariado@gmail.com	
Data de funcionamento	até 06.06.2024		
Horário de funcionamento	das 15:00 às 20:00		

1.5 – Centro Operacional / Secretariado da Prova/Evento

Local	Pavilhão Multiusos de Valpaços (Rua Cidade de Bettenbourg, Valpaços)		
Telefones - e-mail	(+351) 918 467 198	cami.secretariado@gmail.com	
Dia da semana / data	Sexta-feira – 07.06.2024	Sábado – 08.06.2024	Domingo – 09.06.2024
Horário	07:00 ⇔ 23:00	07:00 ⇔ 23:00	07:00 ⇔ 18:00

1.6 – Quadro Oficial

Quadro Oficial	APP Sportity	Password: BajaTTNorte
-----------------------	--------------	------------------------------

1.7 – Comissão de Honra

Amílcar Castro de Almeida	Presidente da Câmara Municipal de Valpaços
----------------------------------	--

1.8 – Comissão Organizadora

Nome	Nuno Loureiro	Presidente do CAMI
	Jorge Castanheira	Vice-Presidente do CAMI
Morada	Rua Gonçalves Zarco, 1129 – Lj. 2	4450 – 685 LEÇA DA PALMEIRA

1.9 – Oficiais da Prova/Evento

Cargo	Nome	Licença
<i>Comissários Desportivos</i>	Paulo Laginha (Presidente)	CDA PT24/0040
	A indicar	em aditamento
	A indicar	em aditamento
<i>Secretária do CCD</i>	Mélanie Royer	CDA PT24/2205
<i>Observador FPAK</i>	Manuel Paulo Ferreira	CDA PT24/0038
<i>Delegado Médico FPAK</i>	Jaime Antunes (Dr.)	CM-MC PT24/0025
<i>Delegado Técnico FPAK</i>	Nuno Cunha	CTI PT24/0014
<i>Delegado Ambiental FPAK</i>	Rodolfo Rocha	DA PT24/0032
<i>Diretor de Prova</i>	Carlos Manuel Medinas	DPI PT24/1896
<i>Diretores de Prova Adjuntos</i>	Jorge Castanheira	DP PT24/1416
	Rui Alves da Silva	DP PT24/1414
	Pedro Medinas	DP PT24/1463
<i>Adjuntos da Direção de Prova</i>	Rui Cruz Silva	DPA PT24/1420
	Paulo Costa	DPA PT24/1421
	José Rodrigues	DPA PT24/3057
	António Nobre	DP PT24/1437
	Paulo Fiúza	CDA PT24/0087
	Joaquim Nobre	DPA PT24/2389
<i>Responsável de Segurança</i>	Nuno Verdasca	DP PT24/2294
<i>Adjunto do Responsável de Segurança</i>	Ricardo Ferreira	DPA PT24/4113
	Manuel Luís Soares	DP PT24/4110
<i>Comissário Técnico Chefe</i>	José Ferreira	CTC PT24/3063
<i>Comissários Técnicos</i>	João Macedo	CTC PT24/3064
	Carlos Ribeiro	CTC PT24/3065
	Pedro Marcelo	CTC PT24/1713
	Mónica Santos	CTE PT24/4117
	A indicar	em aditamento
	A indicar	em aditamento
	A indicar	em aditamento
<i>Apoio Técnico Verificações Técnicas</i>	Ana Maria Marcelo	em aditamento
<i>Secretária da Prova</i>	A indicar	em aditamento
<i>Relações com os Concorrentes</i>	José Carlos	CDB PT24/2351
	Jorge Azevedo	CDB PT24/1444

Cargo	Nome	Licença
Responsável pelos Controlos e Cronometragem	Lúis Sá Carneiro	CDA PT24/4109
Responsável pelos Resultados	A indicar	em aditamento
Responsável pela elaboração do Caderno de Itinerário	A indicar	em aditamento
Responsável pela conferência do Caderno de Itinerário	A indicar	em aditamento
Responsável pela Comunicação Social	Paulo Neves	AD PT24/4132
Médico Chefe da Prova/Evento	Jorge Magalhães (Dr.)	CM-MC PT24/0027
Responsável pelo Parque Fechado	A indicar	em aditamento
Responsável do Parque de Assistência	Manuel Silva	DPA PT24/4112
Responsável da Zona Refueling	Mário Leonel	AD PT24/3069
Responsável pela Rede Rádio	A indicar	em aditamento
Responsável Ambiental	A indicar	em aditamento
Responsável pela Logística	A indicar	em aditamento
Responsável pelo Protocolo e Cerimónia de Pódio	Adelaide João Amorim	AD PT24/3070

1.10 – Identificação dos Oficiais

Diretor de Prova	Camisa Branca	Comissário Téc. Chefe	Colete Preto c/ texto
Diretores Adjuntos	Camisa Branca	Comissário Técnico	Colete Preto
Adjuntos Direção	Polo Laranja	Secretariado	Polo Laranja
Médicos	Colete Branco	Responsável do Sector	Colete Vermelho c/ texto
Comissários de Segurança	Colete Laranja	Media	Colete Verde
Responsável de Segurança	Colete Laranja com risca branca e texto	Chefes de Posto	Colete Azul com risca branca e texto
Controladores	Colete Amarelo	Rel. com Concorrentes	Colete Vermelho com inscrição
Comissários Parques	Colete Amarelo	Marshalls	Colete Amarelo

Art.º 2 – PROGRAMA

ABERTURA DAS INSCRIÇÕES

Dia	Data
Segunda-feira	06.05.2024

INÍCIO DO PEDIDO DE CREDENCIAMENTO DOS ÓRGÃOS DE COMUNICAÇÃO SOCIAL

Dia	Data
Segunda-feira	20.05.2024

ENCERRAMENTO DAS INSCRIÇÕES COM BONIFICAÇÃO

Dia	Data	Hora
Terça-feira	21.05.2024	23:00

ENCERRAMENTO DAS INSCRIÇÕES

Dia	Data	Hora
Sexta-feira	31.05.2024	23:00

PUBLICAÇÃO DA LISTA DE INSCRITOS

Dia	Data	Hora	Local
Terça-feira	04.06.2024	10:00	www.fpak.pt
		14:00	www.cami.pt / APP Sportity

ABERTURA DO PARQUE DE ASSISTÊNCIA

Dia	Data	Hora
Quinta-feira	06.06.2024	14:30

VERIFICAÇÕES ADMINISTRATIVAS E TÉCNICAS (conforme art.º 8 das PETT 2024)

Dia	Data	Local																								
Sexta-feira	07.06.2024	VA – Verificações Administrativas Pavilhão Multiusos de Valpaços																								
		<table border="1"> <thead> <tr> <th></th> <th>Início</th> <th>Fim</th> <th>Tempo</th> </tr> </thead> <tbody> <tr> <td>Categoria T1+ / T1</td> <td>08:00</td> <td>10:00</td> <td>120 m</td> </tr> <tr> <td>Categoria T2</td> <td>10:00</td> <td>10:45</td> <td>45 m</td> </tr> <tr> <td>Categoria T3</td> <td>10:45</td> <td>11:00</td> <td>15 m</td> </tr> <tr> <td>Categoria T4 / T4-EA</td> <td>11:00</td> <td>11:15</td> <td>15 m</td> </tr> <tr> <td>Categoria T8 / T9 / T0 / TA / TT SSV</td> <td>11:15</td> <td>11:30</td> <td>15 m</td> </tr> </tbody> </table>		Início	Fim	Tempo	Categoria T1+ / T1	08:00	10:00	120 m	Categoria T2	10:00	10:45	45 m	Categoria T3	10:45	11:00	15 m	Categoria T4 / T4-EA	11:00	11:15	15 m	Categoria T8 / T9 / T0 / TA / TT SSV	11:15	11:30	15 m
			Início	Fim	Tempo																					
		Categoria T1+ / T1	08:00	10:00	120 m																					
		Categoria T2	10:00	10:45	45 m																					
		Categoria T3	10:45	11:00	15 m																					
Categoria T4 / T4-EA	11:00	11:15	15 m																							
Categoria T8 / T9 / T0 / TA / TT SSV	11:15	11:30	15 m																							
Sexta-feira	07.06.2024	VTI – Verificações Técnicas Pavilhão Multiusos de Valpaços																								
		<table border="1"> <thead> <tr> <th></th> <th>Início</th> <th>Fim</th> <th>Tempo</th> </tr> </thead> <tbody> <tr> <td>Categoria T1+ / T1</td> <td>09:00</td> <td>11:00</td> <td>120 m</td> </tr> <tr> <td>Categoria T2</td> <td>11:00</td> <td>11:45</td> <td>45 m</td> </tr> <tr> <td>Categoria T3</td> <td>11:45</td> <td>12:00</td> <td>15 m</td> </tr> <tr> <td>Categoria T4 / T4-EA</td> <td>12:00</td> <td>12:15</td> <td>15 m</td> </tr> <tr> <td>Categoria T8 / T9 / T0 / TA / TT SSV</td> <td>12:15</td> <td>12:30</td> <td>15 m</td> </tr> </tbody> </table>		Início	Fim	Tempo	Categoria T1+ / T1	09:00	11:00	120 m	Categoria T2	11:00	11:45	45 m	Categoria T3	11:45	12:00	15 m	Categoria T4 / T4-EA	12:00	12:15	15 m	Categoria T8 / T9 / T0 / TA / TT SSV	12:15	12:30	15 m
			Início	Fim	Tempo																					
		Categoria T1+ / T1	09:00	11:00	120 m																					
		Categoria T2	11:00	11:45	45 m																					
		Categoria T3	11:45	12:00	15 m																					
Categoria T4 / T4-EA	12:00	12:15	15 m																							
Categoria T8 / T9 / T0 / TA / TT SSV	12:15	12:30	15 m																							

ENTREGA DO CADERNO DE ITINERÁRIO

Dia	Data	Hora	SS	Local
Sexta-feira	07.06.2024	08:00 ⇔ 11:00	Prólogo	Pavilhão Multiusos de Valpaços
Sábado	08.06.2024	08:30 ⇔ 10:30	SS1 / SS2 / SS3 / SS4	

RECONHECIMENTO DO PRÓLOGO

Dia	Data	Hora
Sexta-feira	07.06.2024	10:00 ⇔ 13:00

INÍCIO DA ENTREGA DE DOCUMENTAÇÃO AOS ÓRGÃOS DE COMUNICAÇÃO SOCIAL

Dia	Data	Hora	Local
Sexta-feira	07.06.2024	11:00	Pavilhão Multiusos de Valpaços

1ª REUNIÃO DO COLÉGIO DE COMISSÁRIOS DESPORTIVOS

Dia	Data	Hora	Local
Sexta-feira	07.06.2024	12:45	Pavilhão Multiusos de Valpaços

PUBLICAÇÃO DA LISTA DE CONCORRENTES ADMITIDOS À PARTIDA E LISTA DE PARTIDA PARA O PRÓLOGO

Dia	Data	Hora	Local
Sexta-feira	07.06.2024	13:15	Quadro Oficial

ENTRADA DAS VIATURAS EM PARQUE DE PARTIDA PARA O PROLOGO

Dia	Data	Hora	Local
Sexta-feira	07.06.2024	13:15 ⇔ 14:15	Rua Dr. Álvaro Cunhal - Valpaços

BRIEFING

Dia	Data	Hora	Local
Sexta-feira	07.06.2024	14:15	Pavilhão Multiusos de Valpaços

PARTIDA PARA O PRÓLOGO (SAIDA DE PARQUE DE PARTIDA)

Dia	Data	Hora
Sexta-feira	07.06.2024	15:00

PUBLICAÇÃO DA CLASSIFICAÇÃO DO PRÓLOGO

Dia	Data	Hora	Local
Sexta-feira	07.06.2024	18:00	Quadro Oficial

ESCOLHA DA ORDEM DE PARTIDA PARA O SS1 (10 primeiros classificados do prólogo)

Dia	Data	Hora	Local
Sexta-feira	07.06.2024	20:45	Pavilhão Multiusos de Valpaços

PUBLICAÇÃO DA ORDEM E HORA DE PARTIDA PARA O SS1

Dia	Data	Hora	Local
Sexta-feira	07.06.2024	21:15	Quadro Oficial

CERIMÓNIA DE PARTIDA

Dia	Data	Hora
Sexta-feira	07.06.2024	21:30

PARTIDA PARA O SS1 (SAIDA DE PARQUE FECHADO)

Dia	Data	Hora
Sábado	08.06.2024	09:00

PUBLICAÇÃO DA CLASSIFICAÇÃO APÓS 1ª ETAPA E HORA DE PARTIDA PARA A 2ª ETAPA

Dia	Data	Hora	Local
Sábado	08.06.2024	19:30	Quadro Oficial

PARTIDA PARA O SS3 (SAIDA DE PARQUE FECHADO)

Dia	Data	Hora
Domingo	09.06.2024	10:00

PUBLICAÇÃO DA CLASSIFICAÇÃO GERAL FINAL PROVISÓRIA

Dia	Data	Hora	Local
Domingo	09.06.2024	15:45	Quadro Oficial

VERIFICAÇÕES TÉCNICAS FINAIS

Dia	Data	Hora	Local
Domingo	09.06.2024	15 min. após entrada das viaturas em Parque Fechado Final	Electro Auto Pires Zona Industrial de Valpaços – Lote 49 (N: 41° 35.906' / W: 7° 18.695')

DISTRIBUIÇÃO DE PRÉMIOS

Dia	Data	Hora	Local
Domingo	09.06.2024	16:00	Câmara Municipal de Valpaços

PUBLICAÇÃO DA CLASSIFICAÇÃO GERAL FINAL OFICIAL

Dia	Data	Hora	Local
Domingo	09.06.2024	16:15	Quadro Oficial

SALA DE IMPRENSA

Dia	Data	Horário	Local
Sexta-feira	07.06.2024	10:00 ⇔ 23:00	Pavilhão Multiusos de Valpaços
Sábado	08.06.2024	08:00 ⇔ 21:00	
Domingo	09.06.2024	08:00 ⇔ 19:00	

CONTROLO ANTIDOPAGEM / ANTIALCOOLÉMIA

	Local
(conforme art.º 18 e 19 das PPAK)	Pavilhão Multiusos de Valpaços

Art.º 3 – INSCRIÇÃO E BOLETIM DE INSCRIÇÃO

3.1 – Todos os concorrentes devem efetuar a sua inscrição na competição através do Portal FPAK (<https://portal.fpak.pt>)

3.2 – As inscrições serão de acordo com o descrito no art.º 9.3.1 das Prescrições Gerais de Automobilismo e Karting a partir da publicação do presente Regulamento Particular nos termos dos art.ºs 3.8 a 3.20 do Código Desportivo Internacional.

Até às 23:00 Horas do dia 31 de maio de 2024

Nota Importante – Aquando da inscrição no Portal FPAK, os concorrentes devem preencher corretamente todos os campos. Caso os mesmos não estejam devidamente preenchidos, a inscrição pode não ser aceite, sendo que a mesma só será considerada válida após a receção do comprovativo do pagamento referido no art.º 4.1 do presente Regulamento Particular.

3.3 – No ato da sua inscrição o concorrente é obrigado a efetuar o carregamento da documentação obrigatória para as Verificações Administrativas no Portal da FPAK.

3.4 – Os concorrentes que por qualquer motivo não consigam efetuar o carregamento da documentação obrigatória para as Verificações Administrativas no Portal da FPAK, poderão enviar a documentação em formato “pdf” para o e-mail cami.secretariado@gmail.com até ao dia 3 de junho de 2024. Após a receção será enviado um e-mail ao remetente a confirmar e validar.

3.5 – Os elementos respeitantes ao 2º condutor/navegador - podem ser comunicados à comissão organizadora até às Verificações Administrativas.

3.6 – Licenças requeridas

CPTT AM 48	<i>Para licenciados de outras ADN, é necessário que os pilotos se façam acompanhar das suas licenças desportivas e respetivas autorizações das ADN.</i>
<i>Grupos T1+, T1, T2, T3, T4, T8, T9, T0, TA, T4-EA, TT SSV</i>	
Nacional A ou superior	

Art.º 4 – TAXAS DE INSCRIÇÃO

4.1 – As taxas de inscrição são as seguintes:

Até às 23:00 horas de 21 de maio de 2024

Com a publicidade obrigatória e facultativa			
Classe	Taxa de inscrição	Seguro + GPS/Stella + Sistema de atalhos	Total
T1+	1695,40 €	404,60 €	2100,00 €
T1, T3, T4, T4 E-A	1545,40 €	404,60 €	1950,00 €
T2, T8	1445,40 €	404,60 €	1850,00 €
T9, TA, T0, TT SSV	970,40 €	404,60 €	1375,00 €

Após as 23:00 horas de 21 de maio de 2024 até ao fecho das inscrições

Com a publicidade obrigatória e facultativa			
Classe	Taxa de inscrição	Seguro + GPS/Stella + Sistema de atalhos	Total
T1+	1795,40 €	404,60 €	2200,00 €
T1, T3, T4, T4 E-A	1645,40 €	404,60 €	2050,00 €
T2, T8	1545,40 €	404,60 €	1950,00 €
T9, TA, T0, TT SSV	1070,40 €	404,60 €	1475,00 €

Ao valor total da inscrição acresce o valor de 23%, referente ao IVA.

4.2 – Incluído na taxa de inscrição (além do referido no art.º 4.1)

Área de serviço (espaço de assistência com eletricidade)	6 passes individuais de ASSISTÊNCIA (Mecânicos)
1 passe individual PILOTO + 1 passe individual CO-PILOTO	1 passe individual de CHEFE DE EQUIPA (Team Manager)
1 autocolante ASSISTÊNCIA (Camião ou Carrinha)	1 autocolante CHEFE DE EQUIPA (Team Manager)

4.3 – Placas **Assistência** ou **Auxiliar** adicionais terão um custo de 250 € por cada viatura.

4.4 – Sem a publicidade facultativa proposta pela organização, a taxa de inscrição será acrescida em 100%.

4.5 – Formas de pagamento relativamente ao art.º 4.1

Multibanco	NIB: 0010 0000 4738 2750 0017 5
Transferência bancária	IBAN: PT 50 0010 0000 4738 2750 0017 5
Obrigatório o envio de comprovativo de pagamento, até ao dia 01.06.2024 , com indicação do concorrente para: cami.secretariado@gmail.com	

4.6 – Sistema GPS/GSM e Sistema de Aproximação

De acordo com o descrito no art.º 4 e alínea b) do art.º 7.1 das Prescrições Específicas de Todo-o-Terreno (incluído no preço de inscrição).

Art.º 5 – SEGURO DA PROVA / EVENTO

5.1 - Devolução da taxa de inscrição e seguro - conforme o art.º 9.8 das Prescrições Gerais de Automobilismo e Karting.

5.2 - Descrição da cobertura do seguro - conforme o art.º 17 das Prescrições Gerais de Automobilismo e Karting.

Art.º 6 – PUBLICIDADE – Nº DE PROVA / EVENTO

6.1 – Descrição da Publicidade Obrigatória



6.2 – Descrição da Publicidade Facultativa – conforme art.º 15 das Prescrições Gerais de Automobilismo e Karting



6.3 – Colocação da Publicidade e números de competição – conforme o art.º 15 das Prescrições Gerais de Automobilismo e Karting e art.º 16 das Prescrições Específicas de Todo-o-Terreno e ANEXO III do presente Regulamento particular. (ver anexo III)

Art.º 7 – PNEUS

7.1 - De acordo com o art.º 5 do Regulamento Técnico do Campeonato de Portugal de Todo Terreno e art.º 7.1 do Regulamento Técnico do TTSSV.

Art.º 8 – REABASTECIMENTO

8.1 - De acordo com o art.º 15 das Prescrições Específicas de Todo-o-Terreno.

Locais	<p>- Parque de Assistência (combustível da Equipa)</p> <p>- Postos de Abastecimento Públicos assinalados no roadbook:</p> <ul style="list-style-type: none">• Estação de Serviço Intermarché / Valpaços – Rua do Freixo - N: 41º 36.382' / W: 7º 18.278• Estação de Serviço Repsol / Valpaços – Av. D. Maria do Carmo Carmona - N: 41º 36.697' / W: 7º 18.779• Estação de Serviço Galp / Valpaços – Rua Prof. Dr. Amândio Tavares - N: 41º 36.301' / W: 7º 18.862• Estação de Serviço Galp / Macedo de Cavaleiros – Av. Dr. Urze Pires (Via Sul) - N: 41º 32.023' / W: 6º 57.744• Bomba de Gasolina Q8 / Macedo de Cavaleiros – R. Damião de Gois, lugar de Vale D'Arca - N: 41º 32.430' / W: 6º 57.980
--------	--

Art.º 9 – ASSISTÊNCIA

9.1 - Conforme o art.º 14 das Prescrições Específicas de Todo-o-Terreno

9.2 - Distância máxima entre Parques de Assistência:

- Da Partida da Prova/Evento até Assistência A – **75,13 Km**
- Da Assistência A até Assistência B – **263,47 Km**
- Da Assistência B até Assistência C – **146,43 Km**
- Da Assistência C até ao final da Prova/Evento – **2,61 Km**

9.3 – A assistência aos veículos concorrentes é permitida, exclusivamente no Parque de Assistência, nas seguintes situações:

- **No final da 1ª Etapa – 1ª Secção (Prólogo)** – os concorrentes terão que se apresentar no Parque de Partida para o SS1, no local definido no roadbook e no presente Regulamento Particular e segundo o horário previsto para o efeito.

- **No final da 1ª Etapa – 2ª Secção (SS1 e SS2)** – os concorrentes terão que se apresentar no Parque Fechado, no local definido no roadbook e no presente Regulamento Particular e segundo o horário previsto para o efeito.
- **No final da 2ª Etapa (SS3 e SS4)** – os concorrentes terão que se apresentar no Parque Fechado, no local definido no roadbook e no presente Regulamento Particular e segundo o horário previsto para o efeito.

9.4 – É autorizada a assistência noturna após o final do Prólogo e no final do SS1:

- Após o final da **1ª Etapa – 1ª Secção (Prólogo)** – os Concorrentes podem colocar a viatura em Parque Fechado:
 - até às 24h00 de sexta-feira, dia 7 de junho;
 - entre as 7h00 e as 8h00 de sábado, dia 8 de junho.
- Após o final da **1ª Etapa – 3ª Secção (SS1)** – os Concorrentes podem colocar a viatura em Parque Fechado:
 - até às 22h00 de sábado, dia 8 de junho;
 - entre as 8h00 e as 9h00 de domingo, dia 9 de junho.

9.5 – É proibida a saída do Parque de Assistência e a circulação dos veículos de competição:

- Entre as 00h00 e as 7h00 de sábado, dia 8 de junho;
- Entre as 22h00 de sábado, dia 8 de junho e as 8h00 de domingo, dia 9 de junho.

A infração é penalizada com desqualificação, conforme o estipulado no art.º 14.3.1 das Prescrições Específicas de Todo-o-Terreno.

9.6 – As viaturas dos concorrentes ao abrigo de Super Rali, conforme art.º 12.9 do presente Regulamento Particular, terão que entrar em Parque Fechado entre as 9h00 e as 10h00 de domingo, dia 9 de junho.

9.7 – O Parque de Assistência terá obrigatoriamente delimitado no seu interior um corredor de circulação, com uma única entrada e uma única saída de acesso em relação ao percurso normal da prova.

9.8 – O Parque de Assistência tem instalado, após a saída, uma Zona de Reabastecimento devidamente sinalizada.

Art.º 10 – VERIFICAÇÕES ADMINISTRATIVAS E TÉCNICAS

10.1 - Conforme art.º 10 das Prescrições Gerais de Automobilismo e Karting e art.º 8 das Prescrições Específicas de Todo-o-Terreno.

10.2 - Identificação do 1º condutor e 2º condutor/navegador - de acordo com o art.º 9.1 das Prescrições Específicas de Todo-o-Terreno.

10.3 - Verificações Técnicas Iniciais - As Verificações Técnicas Iniciais serão efetuadas nas instalações do Pavilhão Multiusos de Valpaços.

10.4 - Verificações Técnicas Finais - As Verificações Técnicas Finais serão efetuadas nas instalações de Electro Auto Pires - Zona Industrial de Valpaços – Lote 49.

Art.º 11 – DESCRIÇÃO DA PROVA / EVENTO

11.1 – Detalhes da Prova/Evento

Quilometragem total da Prova		525,34 Km
Quilometragem de cada SS	SS1	151,90 Km
	SS2	67,84 Km
	SS3	54,34 Km
	SS4	57,00 Km
Quilometragem total dos SS's		331,08 Km
Quilometragem Total do Prólogo		7,49 Km
Número de Etapas		2
Número de Secções		6
Número de Setores Seletivos		4

11.2 – Localização do Quilómetro Padrão

Estrada		Estrada Nacional n.º 213	
Km Inicial	Km 31	Km Inicial	Km 35

11.3 - **Sistema GPS/GSM** - o relatório do percurso percorrido por cada equipa, tal como reproduzido pelo Sistema GPS/GSM/Stella, será disponibilizado ao Diretor de Prova, que terá de comunicar ao Colégio de Comissários Desportivos, podendo este, aplicar as penalizações previstas no art.º 11.2 das Prescrições Específicas de Todo-o-Terreno. Esse relatório constituirá o documento oficial de suporte dessa decisão.

Art.º 12 – DESENROLAR DA PROVA / EVENTO

12.1 - **Hora oficial durante toda a Prova** - durante toda a prova, a hora oficial será a GPS (hora portuguesa = GMT / UTC 0)

12.2 - **Prólogo** - de acordo com o art.º 10 das Prescrições Específicas de Todo-o-Terreno.

12.3 - **Sectores Selectivos** - de acordo com os art.ºs 10 e 21 das Prescrições Específicas de Todo-o-Terreno.

12.4 - **Itinerário oficial** - caderno de itinerário de acordo com o art.º 11.1 das Prescrições Específicas de Todo-o-Terreno.

12.5 – **Partida** – as viaturas admitidas à partida têm de entrar em Parque Fechado de Partida, de acordo com o definido no art.º 2 do presente Regulamento Particular.

12.5.1 – **Ordem de partida** – A ordem de partida para o Prólogo, SS1 e SS2 é definida de acordo com o art.º 10 das Prescrições Específicas de Todo-o-Terreno. Para o SS3 e SS4 as partidas serão dadas de acordo com a última classificação geral da 1ª etapa publicada (com penalizações incluídas).

12.5.2 – **Ordem de partida para a 2ª Secção (Cerimónia de Partida)** – a ordem de partida para a 2ª Secção (Cerimónia de Partida) será a mesma do Prólogo.

12.5.3 – **Intervalos de partida** – de acordo com o art.º 10.3, art.º 10.10, art.º 10.11 e art.º 10.12 das Prescrições Específicas de Todo-o-Terreno.

12.6 – **Controlos Horários** (entrada por avanço) – nos CHC de final do Prólogo e das Etapas, as equipas podem entrar por avanço sem ocorrerem em qualquer penalização, conforme art.º 19.3 das Prescrições Específicas de Todo-o-Terreno.

CH com entrada por avanço autorizada: **1B, 2A, 4B e 6B**

12.7 - **Tempos máximos** - 15 minutos para o Prólogo, 210 minutos para SS 1, 105 minutos para SS 2, 80 minutos para SS 3 e 85 minutos para SS 4. O atraso superior a 60 minutos entre Controlos Horários (CH), determina a desqualificação da prova, nos termos do disposto no art.º 2.5 das Prescrições Específicas de Todo-o-Terreno.

12.8 – **Viaturas Classe T4EA** – o percurso competitivo das viaturas da classe T4EA contempla o prólogo, o SS1 até ao CPSP 2 e o SS3.

12.9 – Super Rali:

12.9.1 – A uma equipa concorrente que não tenha completado a etapa é-lhe permitida a partida para a etapa seguinte, a menos que confirme o contrário, por escrito ao Diretor de Prova. Esta disposição aplica-se a todas as equipas não classificadas por terem ultrapassado o limite do tempo máximo, ou terem falhado um controle.

12.9.2 – Não se aplicará, no entanto, se a equipa tiver sido desqualificada devido a uma das seguintes razões: ter cometido uma infração, ter violado as regras de trânsito, não cumprir os requisitos de entrada na prova ou por decisão do Colégio de Comissários Desportivos, conforme o art.º 2.19 das Prescrições Específicas de Todo-o-Terreno.

12.9.3 – A reentrada em parque fechado poderá acontecer até 60 minutos antes da hora de partida da primeira viatura em prova do rali em que está inserido nessa etapa. Necessita de obter o parecer favorável do Delegado Técnico relativamente aos órgãos de segurança e a novas selagens, se necessário.

12.10 – **Análise de eventuais desvios ou atalhos** – A análise de uma qualquer irregularidade no cumprimento do percurso da prova, relativamente a qualquer erro (ou desvio momentâneo) em relação ao percurso da prova indicado no Caderno de Itinerário (roadbook) e

considerado desnecessário pelo Colégio de Comissários Desportivos, determinará a aplicação de uma penalização em tempo e poderá determinar a desqualificação da equipa, conforme previsto no art.º 11.2 das Prescrições Específicas de Todo-o-Terreno.

Art.º 13 – CARTAS DE CONTROLO

13.1 - Carta de Controlo - conforme art.º 17 das Prescrições Específicas de Todo-o-Terreno.

Art.º 14 – VIATURAS ADMITIDAS

14.1 - De acordo com o(s) regulamento(s) do campeonato / taça / troféu / série / desafio ou critério definido(s) no art.º 1.2.1 do presente Regulamento Particular.

Art.º 15 – SEGURANÇA DE PILOTOS E VIATURAS

15.1 - Equipamento dos condutores - o equipamento de segurança das equipas concorrentes, serão controlados nos termos do Art. 11 das Prescrições Gerais de Automobilismo e Karting.

15.2 - Equipamento de viaturas – conforme art.º 11 das Prescrições Gerais de Automobilismo e Karting e regulamentos técnicos do Campeonato de Portugal de Todo-o-Terreno e TT SSV.

Art.º 16 – RECLAMAÇÕES / APELOS / REVISÕES

16.1 - Reclamações

16.1.1 – Os concorrentes têm o direito de reclamação que lhes confere o art.º 13 do Código Desportivo Internacional e que será remetida ao Colégio de Comissários Desportivos, para análise e decisão.

16.1.2 – O valor da Taxa de Reclamação é de **500 €**, de acordo com o art.º 14.1.1 das Prescrições Gerais de Automobilismo e Karting.

16.1.3 – Se a reclamação impuser a desmontagem e a remontagem de diferentes partes de uma viatura, o reclamante deverá realizar depósito de garantia, conforme art.º 14.1.2 das Prescrições Gerais de Automobilismo e Karting, no valor de:

- a) **1000 €** - incidindo apenas sobre um determinado órgão da viatura;
- b) **3000 €** - incidindo sobre diferentes órgãos da viatura;

16.1.4 – Em caso de reclamação com a desmontagem, a taxa de depósito será calculada pelo Comissário Técnico Chefe e aprovada pelo Colégio de Comissários Desportivos.

16.2 – Apelos

16.2.1 – Os concorrentes têm o direito de apelo que lhes confere o art.º 15 do Código Desportivo Internacional.

16.2.2 – O valor da Taxa de Apelo é de **2500 €**, de acordo com o art.º 14.2.1 das Prescrições Gerais de Automobilismo e Karting.

16.3 – Direito de Revisão

16.3.1 – Os concorrentes têm o direito de revisão que lhes confere o art.º 14 do Código Desportivo Internacional e que será remetido ao Colégio de Comissários Desportivos, para análise e decisão.

16.3.2 – O valor da caução é de **1500 €**, de acordo com a alínea a) do art.º 14.4.2 das Prescrições Gerais de Automobilismo e Karting.

16.4 – Forma de Apresentação

16.4.1 – Todos as reclamações, apelos e/ou direito de revisão devem ser apresentados nos termos dos artigos 13º e 15º do Código Desportivo Internacional e, quando aplicável, com as Regras Disciplinares e Judiciais da FIA.

Art.º 17 – CLASSIFICAÇÕES

17.1 – As classificações serão estabelecidas de acordo com o art.º 24 das Prescrições Específicas de Todo-o-Terreno.

Art.º 18 – PRÉMIOS

18.1 – A distribuição de prémios far-se-á, no horário definido no art.º 2 do presente Regulamento Particular e de acordo com o art.º 16 das Prescrições Gerais de Automobilismo e Karting.

18.2 – CLASSIFICAÇÃO GERAL

1º	Troféu	2º	Troféu	3º	Troféu	4º	Troféu	5º	Troféu
6º	Troféu	7º	Troféu	8º	Troféu	9º	Troféu	10º	Troféu

18.3 – CLASSIFICAÇÃO CATEGORIAS (T1+, T1, T2, T3, T4, T8, T9, T0, TA, T4-EA e TT SSV)

1º	Troféu	2º	Troféu	3º	Troféu
----	--------	----	--------	----	--------

18.4 – CLASSIFICAÇÃO “SOLO”

1º	Troféu	2º	Troféu	3º	Troféu
----	--------	----	--------	----	--------

18.5 – CLASSIFICAÇÃO “2 RODAS MOTRIZES”

1º	Troféu	2º	Troféu	3º	Troféu
----	--------	----	--------	----	--------

18.6 – Aos co-pilotos / navegadores serão atribuídos troféus idênticos aos dos 1ºs pilotos.

18.7 – CLASSIFICAÇÃO “MELHOR CONDUTORA FEMININA” / “MELHOR NAVEGADORA (2ª CONDUTORA) FEMININA” (*)

1º	Troféu
----	--------

* - De acordo com artigo 1.2 do Regulamento Desportivo do Campeonato de Portugal de Todo-o-Terreno, o prémio será atribuído, individualmente, à condutora e à navegadora (2ª condutora) melhor classificadas, podendo as mesmas pertencer a tripulações diferentes.

18.8 – Prémio de Participação – de acordo com o art.º 16.5 das Prescrições Gerais de Automobilismo e Karting.

18.9 – Cartão Branco – nos termos do definido no art.º 1.10 das Prescrições Gerais de Automobilismo e Karting.

Art.º 19 – RELAÇÕES COM OS CONCORRENTES

Estarão presentes nos seguintes locais

		Verificações Administrativas / Técnicas Iniciais
		Cerimónia de Partida
José Carlos Telemóvel: 963 841 868	Jorge Azevedo Telemóvel: 916 000 748	Secretariado – 1ª Reunião CCD (se convocados)
		Publicação lista de admitidos à Partida
		Briefing com os concorrentes
		Parque fechado, na partida para o Prólogo
		Parque fechado, na partida para o Sector Seletivo 1
		Publicação da Classificação Provisória – 1ª Etapa
		Parque fechado, na partida para o Sector Seletivo 2
		Parque de reagrupamento, na partida para o Sector Seletivo 3
		Secretariado – Afixação Classificações Provisórias
		Secretariado – Afixação Classificações Finais

Para facilidade de reconhecimento os mesmos usarão um “Colete Vermelho” com a inscrição

“RELAÇÃO COM OS CONCORRENTES”

Art.º 20 – DIVERSOS

20.1 - Parque Fechado – Está localizado na Rua Álvaro Cunhal (ver anexo II do presente Regulamento Particular).

20.2 - Parque de Assistência – Está localizado junto ao Pavilhão Multiusos de Valpaços (ver anexos II, VII, VIII e IX do presente Regulamento Particular).

20.3 – Centro Operacional da Prova – Está localizado no Pavilhão Multiusos de Valpaços (ver anexo II do presente Regulamento Particular).

20.4 – Prólogo - O Prólogo é, organizado, sob a forma de SS, sendo permitido o seu prévio reconhecimento, desde que realizado a pé ou em bicicleta (inclusive elétrica), e entre as 10:00 e as 13:00 do dia 07.06.2024.

20.5 – Localização das Controlos de Passagem sem Paragem

- SS 1 – CPSP 1 – (a indicar em Aditamento)
- SS 1 – CPSP 2 – (a indicar em Aditamento)
- SS 2 – CPSP 3 – (a indicar em Aditamento)
- SS 3 – CPSP 4 – (a indicar em Aditamento)

20.6 – Desistências – Nos termos das Prescrições Gerais de Automobilismo e Karting, é obrigatória a comunicação aos Organizadores em caso de desistência durante a prova. Tal comunicação poderá ser efetuada no Controlo mais próximo ou através do telefone de emergência **910 822 352**

Art. 21 – QUADRO DIGITAL

Na APP Sportity inserindo a senha:



A APP Sportity pode ser descarregada do Google Play ou AppStore.

Download no Google Play: <https://play.google.com/store/apps/details?id=com.sportity.app>

Download na AppStore: <https://apps.apple.com/ee/app/sportity/id1344934434>

Nota: ativar as notificações push para mostrar qualquer novo documento publicado no Quadro Digital.

ANEXO I – MAPA DE CONTROLOS HORÁRIOS

Anexo 1: MAPA DE CONTROLOS HORÁRIO							7 / 8 / 9 junho 2024
1ª ETAPA - 1ª Secção (PRÓLOGO) - Sexta-feira 07 junho 2024							
CH	Localização	Dist. PEC	Dist. Ligação	Dist. Total	Tempo	Tempo Máximo	Hora 1ª Viatura
0	Parque de Partida OUT (Rua Dr. Álvaro Cunhal)						15:00
0A	CHC - Parque de Merendas de Serapicos		28.10	28.10	01:00		16:00
1	PRÓLOGO	7.49			00:05		16:05
1A	STOP Prólogo		0.33	7.82		00:15	16:10
	Assistência A - Entrada		39.21	39.21			
REAB 1	Reabastecimento Distância até próximo Reabastecimento	219.74	79.93	299.67			
1B	Parque Fechado IN (Rua Dr. Álvaro Cunhal)		2.61	2.61			
1ª ETAPA - 2ª Secção (CERIMÓNIA DE PARTIDA) - Sexta-feira 07 junho 2024							
CH	Localização	Dist. PEC	Dist. Ligação	Dist. Total	Tempo	Tempo Máximo	Hora 1ª Viatura
1C	Parque Fechado OUT (Rua Dr. Álvaro Cunhal) -> C. Partida						21:15
2	Cerimónia de Partida (Hora Prevista)				00:15		21:30
2A	Parque Fechado IN (Pavilhão Multiusos de Valpaços)		2.10	2.10	00:30		22:00
	até às 24h00 de sexta-feira, dia 7 de junho entre as 7h00 e as 8h00 de sábado, dia 8 de junho						

Anexo 1: MAPA DE CONTROLOS HORÁRIO

7 / 8 / 9 junho 2024

1ª ETAPA - 3ª Secção (SECTOR SELECTIVO 1) - Sábado 08 junho 2024

2B	Parque de Partida OUT (Rua Dr. Álvaro Cunhal)						09:00
2C	CHC - Rua da Portela - Sonim		20,70	20,70	00:45		09:45
3	SS 1	151,90			00:05		09:50
3A	STOP SS 1		0,26	152,16		03:30	11:35
3B	Reagrupamento IN (Macedo de Cavaleiros)		10,78	10,78	00:25		12:00

1ª ETAPA - 4ª Secção (SECTOR SELECTIVO 2) - Sábado 08 junho 2024

CH	Localização	Dist. PEC	Dist. Ligação	Dist. Total	Tempo	Tempo Máximo	Hora 1ª Viatura
3C	Reagrupamento OUT (Macedo de Cavaleiros)				01:00		13:00
3D	CHC - Castelões (junto ao Lar de Santa Ana)		5,42	5,42	00:15		13:15
4	SS 2	67,84			00:05		13:20
4A	STOP SS 2		0,36	68,20		01:45	14:05
	Assistência B - Entrada		37,70	37,70			
REAB 2	Reabastecimento Distância até final	111,34	37,70	149,04			
4B	Parque Fechado IN (Pavilhão Multiusos de Valpaços)		0,30	0,30			
	até às 22h00 de sábado, dia 8 de junho entre as 8h00 e as 9h00 de domingo, dia 9 de junho						



Anexo 1: MAPA DE CONTROLOS HORÁRIO

7 / 8 / 9 junho 2024

2ª ETAPA - 5ª Secção (SECTOR SELECTIVO 3) - Domingo 09 junho 2024

CH	Localização	Dist. PEC	Dist. Ligação	Dist. Total	Tempo Tempo	Tempo Máximo	Hora 1ª Viatura
4C	Parque Fechado OUT (Pavilhão Multiusos de Valpaços)						10:00
4D	CHC - junto à M551		11,04	11,04	00:25		10:25
5	SS 3	54,34			00:05		10:30
5A	STOP SS 3		0,23	54,57		01:20	11:10
5B	Reagrupamento IN (Av. Ines Bacarini Breia - Murça)		7,35	7,35	00:15		11:25

2ª ETAPA - 6ª Secção (SECTOR SELECTIVO 4) - Domingo 09 junho 2024

CH	Localização	Dist. PEC	Dist. Ligação	Dist. Total	Tempo Tempo	Tempo Máximo	Hora 1ª Viatura
5C	Reagrupamento OUT (Av. Ines Bacarini Breia - Murça)				00:20		11:45
5D	CHC - antes do SS 4		4,35	4,35	00:10		11:55
6	SS 4	57,00			00:05		12:00
6A	STOP SS 4		0,29	57,29		01:25	12:45
	Assistência C - Entrada		11,53	11,53			13:10
	Assistência C - Saída				00:10		14:20
6B*	Parque Fechado IN (Rua Dr. Álvaro Cunhal)		2,61	2,61			14:30

* - Os concorrentes podem controlar por avanço.

Total 1ª Etapa - 1ª Secção (PRÓLOGO)	7,49	70,25	77,74
Total 1ª Etapa - 2ª Secção (CERIMÓNIA DE PARTIDA)	0,00	3,60	3,60
Total 1ª Etapa - 3ª Secção (SECTOR SELECTIVO 1)	151,90	31,74	183,64
Total 1ª Etapa - 4ª Secção (SECTOR SELECTIVO 2)	67,84	43,78	111,62
Total 2ª Etapa - 5ª Secção (SECTOR SELECTIVO 3)	54,34	18,62	72,96
Total 2ª Etapa - 6ª Secção (SECTOR SELECTIVO 4)	57,00	18,78	75,78
Total Absoluto	338,57	186,77	525,34

ANEXO II – MAPA DO CENTRO OPERACIONAL DA PROVAEVENTO, PARQUE DE ASSISTÊNCIA E PARQUE FECHADO

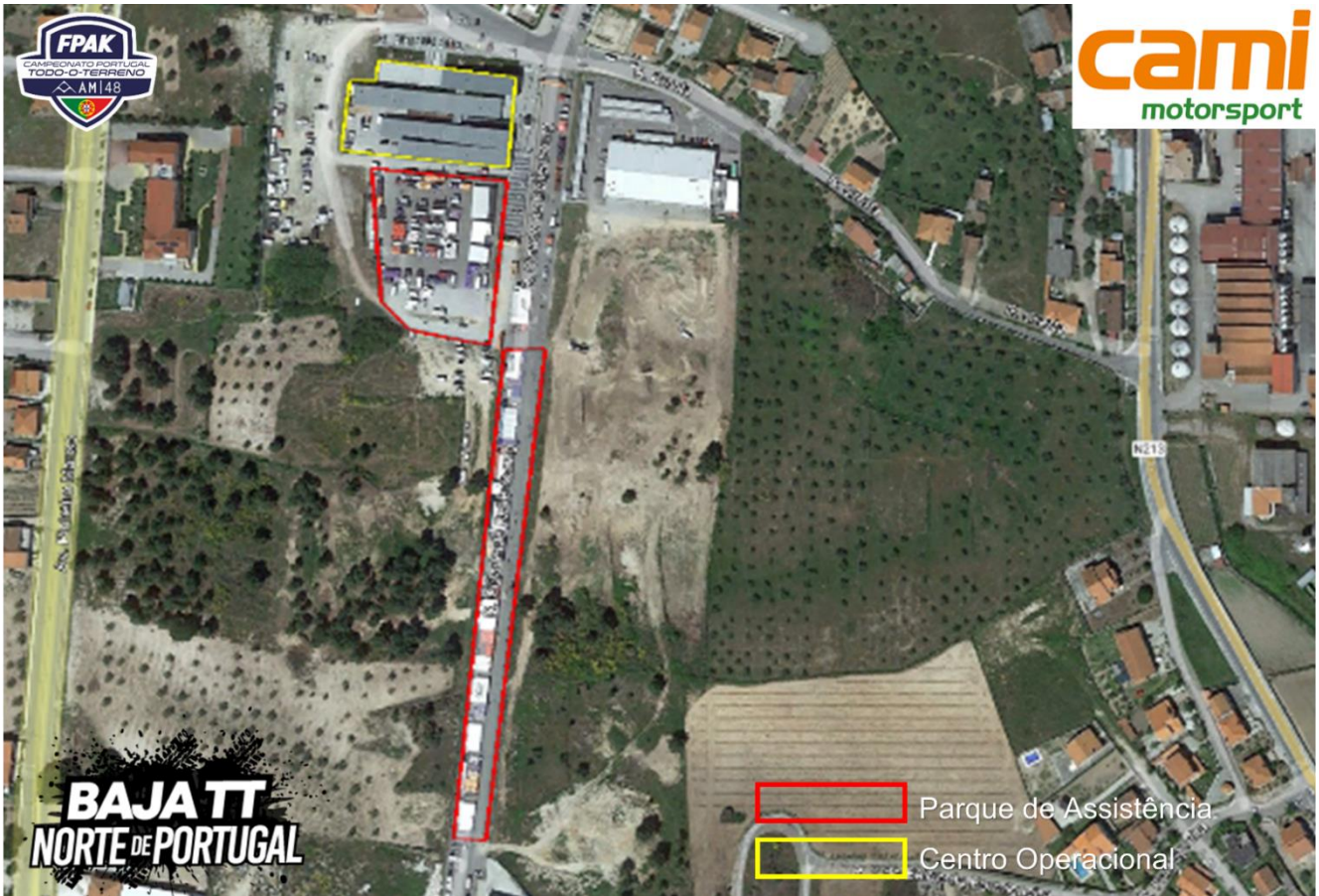

ANEXO III – PUBLICIDADE

Publicidade do Patrocinador Oficial



Publicidade Obrigatória



Publicidade Facultativa

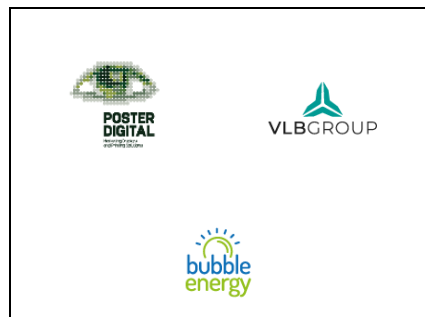

A publicidade obrigatória e facultativa, bem como os números de prova e a placa de prova, têm de estar colocadas antes das Verificações Técnicas e estar visíveis durante o decorrer da prova/evento.

Localização da Publicidade Obrigatória (art.º 16.3.1.1 das Prescrições Específicas de Todo-o-Terreno)

T1+ | T1 | T2 | T8 | T9 | T0

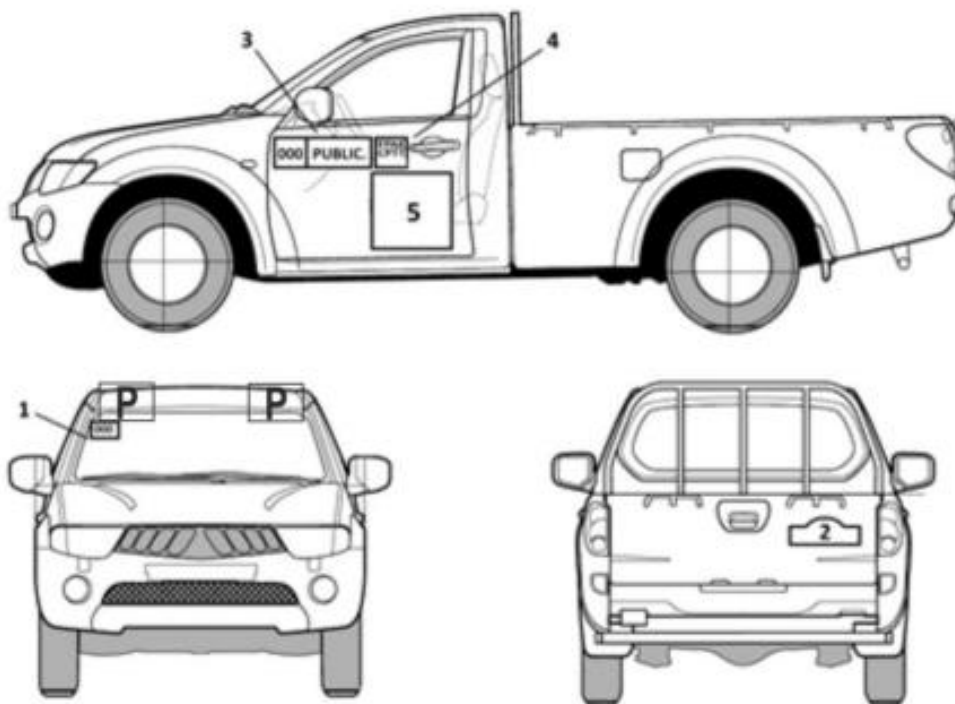

- 1 – Um número de prova (15 x 19 cm), colocado na parte superior direita do para-brisas, imediatamente abaixo da publicidade.
 - 2 – Uma placa de prova (43 x 21,5 cm) colocada verticalmente na traseira da viatura, em conformidade com o art.º 16.3.1 b) das Prescrições Específicas de Todo-o-Terreno.
 - 3 – Dois painéis de prova (17 x 67 cm) com número de concorrente e publicidade colocadas nas portas dianteiras da viatura, onde constará, e por esta ordem, o número de concorrente e publicidade, em conformidade com o art.º 16.3.1 b) das Prescrições Específicas de Todo-o-Terreno.
 - 4 – Dois autocolantes do Campeonato de Portugal de Todo-o-Terreno (13 x 15 cm) colocados imediatamente atrás dos painéis de prova (3).
 - 5 – Um painel (50 x 52 cm) com publicidade, a colocar nas portas ou guarda-lamas traseiros, ou em local equivalente, definidos no regulamento da prova, de acordo como art.º 16.4 das Prescrições Específicas de Todo-o-Terreno.
- P** - De acordo com os art.ºs 15.5 e 15.5.1 das Prescrições Gerais de Automobilismo e Karting todos os participantes em provas do Campeonato de Portugal de Todo-o-Terreno são obrigados a afixar a publicidade do patrocinador oficial (letra P).

T3 | T4 | T4-AE | TT SSV

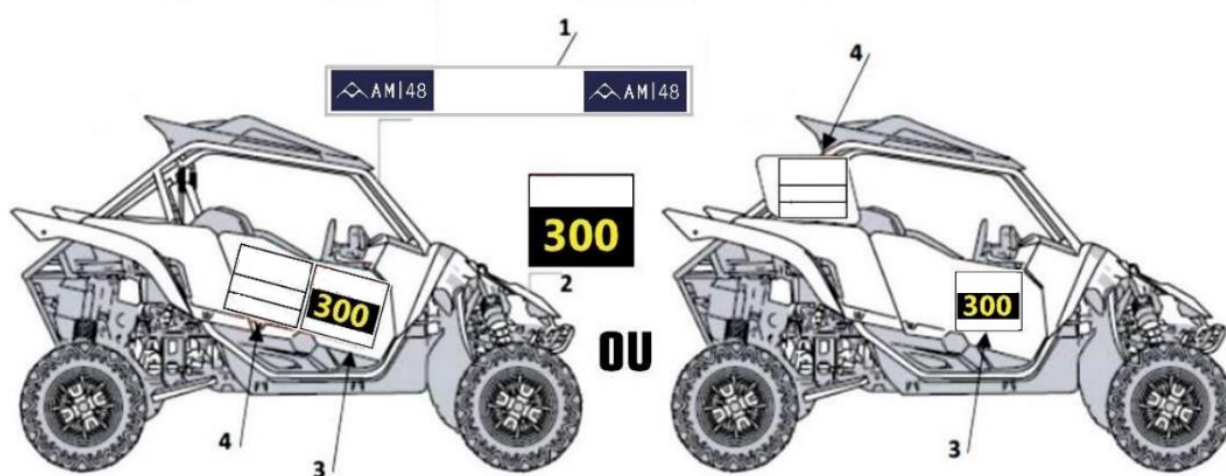

1 – Dois autocolantes AM | 48 (10 x 25 cm) colocados em cada canto superior do para-brisas de acordo com o art.º 16.3.1.1 b2) das Prescrições Específicas de Todo-o-Terreno. Na parte superior direita do para-brisas será colocado um número de competição, em conformidade com o art.º 16.3.1.1 das Prescrições Específicas de Todo-o-Terreno.

2 – Um número de prova (19 x 18 cm), colocado na frente do veículo.

3 - Dois painéis de prova (30 x 31 cm), que serão colocados na parte mais avançada da porta, de ambos os lados, com número de concorrente e publicidade obrigatória.

4 – Dois painéis (30 x 31 cm), que serão colocados na lateral do veículo, junto ao número de competição ou num painel lateral, com a publicidade obrigatória.

ANEXO IV – LICENÇA DE UTILIZAÇÃO DAS FREQUÊNCIAS

A utilização de qualquer equipamento emissor / recetor radioelétrico carece de autorização prévia da ANACOM

Para obter essa autorização deverá ser indicado previamente:

- marca, modelo e n.º de série dos equipamentos (n.º certificado de homologação)
- quantidade de equipamentos a utilizar e tipo de funcionamento da(s) rede(s) (VHF/UHF)
- faixa de frequência (Mhz)
- potência de saída de cada equipamento
- local de instalação e antenas utilizadas (incluindo ganho)
- Período de utilização necessário

Todos os equipamentos devem operar com espaçamento entre canais consecutivos de 12,5 kHz.

OS PEDIDOS DEVEM DAR ENTRADA NA ANACOM COM UM MÍNIMO DE 15 DIAS ÚTEIS DE ANTECEDÊNCIA RELATIVAMENTE À UTILIZAÇÃO PRETENDIDA.

(PEDIDOS COM MENOS DE 15 DIAS ÚTEIS TÊM UMA TAXA DE URGÊNCIA)

Os pedidos de autorização deverão ser feitos diretamente a:

ANACOM PORTUGAL

Sede	Av. José Malhoa, 12 * 1099-017 LISBOA Atendimento ao Público: 800 206 665 (Chamada grátis) www.anacom.pt * E-mail: info@anacom.pt	Tel. (351) 217211000 Fax (351) 217211001
Barcarena	Alto do Paimão * 273-216 Barcarena	Tel.: 21 434 8500 * Fax: 21 434 85 01
Porto	Rua Direita do Viso, 59 * 4250-198 Porto	Tel.: 22 619 8000 * Fax: 22 619 8001

ANEXO V – NÚMERO DE EMERGÊNCIA – SOS

NÚMERO DE EMERGÊNCIA

910 822 352

ANEXO VI – OBRIGAÇÕES GERAIS

1 - Notificações Oficiais

1.1 - As Notificações Oficiais e demais Documentos Individuais a entregar individualmente aos Concorrentes (como por exemplo as Notificações de Verificações Técnicas Finais) serão feitas através da APP Sportity.

1.2 - O Representante Oficial do Concorrente deverá marcar presença nas Verificações Administrativas de modo a fazer o registo dos seus contactos.

1.3 - Aquando das Verificações Administrativas será entregue ao Representante Oficial do Concorrente, um QR Code que este deverá usar para se autenticar área reservada da APP Sportity, (através de telemóvel ou tablet / iPad) para efeitos de entrega dos documentos referidos no ponto 1.1 do presente anexo, devendo esse registo na aplicação ser feito de imediato, de modo a garantir o seu correto funcionamento.

1.4 - De acordo com o Art. 5.1 das Prescrições Gerais de Automobilismo e Karting, "(...) **No caso do regulamento particular da prova/evento prever o registo digital do concorrente e/ou do seu representante legal, as notificações digitais emitidas pela "app" indicada serão vinculativas relativamente à data e hora da sua emissão e remissão ao notificado.**"

1.5 – Instruções de autenticação:

Login do Representante Oficial do Concorrente (Utilizador):

O Utilizador deverá clicar no Menu no canto superior direito do ecrã da APP e selecionar "Login". Isto vai abrir a câmara do telefone para fazer scan do QR code. Ao fazer esse scan o Utilizador fica automaticamente autenticado no Sportity para receber Notificações e outros Documentos Individuais.

NOTA: se necessário, ativar nas definições do telefone a autorização para o Sportity poder aceder à câmara do telefone.

ANEXO VII – PARQUE DE ASSISTÊNCIA / ZONA DE REABASTECIMENTO

1 – Durante toda a prova/evento a Assistência e o Reabastecimento aos veículos participantes só é permitida em zonas destinadas ao efeito e mencionadas no presente Regulamento.

2 – Parque de Assistência

2.1 – A comissão organizadora divulgará na página web em www.cami.pt e na APP Sportity (BajaTTNorte) o esquema do parque de assistência, com os locais destinados aos concorrentes. O espaço destinado para os meios de Assistência de cada um dos Concorrentes dentro do Parque de Assistência é de **64 m² (8 x 8 mt)**.

2.2 - Todos os concorrentes devem, dentro do prazo estipulado no programa da prova/evento, solicitar através do email cami.secretariado@gmail.com o local onde pretendem ficar no parque de assistência de acordo com o esquema publicado e indicar quantos metros de área pretendem. Os concorrentes que não o façam serão colocados, pela comissão organizadora, nos lugares vagos ainda existentes.

2.3 - As equipas que partilhem os mesmos meios e estruturas, devem **obrigatoriamente**, dentro do prazo estipulado no programa da prova/evento, informar a Comissão Organizadora (cami.secretariado@gmail.com) do local onde pretendem ficar no parque de assistência de acordo com o esquema publicado e indicar quantos metros de área pretendem.

2.4 - Caso o espaço ocupado pela viatura de Assistência de um Concorrente ou de um conjunto de equipas que partilhem os mesmos meios e estruturas dentro do Parque de Assistência seja superior ao espaço normal dos marcados no Parque, torna-se **obrigatório** o envio pelo concorrente para a **Comissão Organizadora** (cami.secretariado@gmail.com) da planta com as dimensões exatas e a correta disposição.

2.5 - Em caso de incumprimento dos pontos 2.2, 2.3 ou 2.4 do presente anexo, o local será atribuído pela Comissão Organizadora não podendo o mesmo ser alterado.

2.6 - O desrespeito pelo espaço que lhe está destinado, implica que o concorrente tenha de adaptar o espaço que eventualmente está a ocupar ao que está devidamente demarcado. Caso não o faça o comissário responsável pelo Parque de Assistência comunicará ao Colégio de Comissários Desportivos a infração que está a ser cometida e este decidirá em conformidade.

2.7 - O Concorrente, caso o entenda necessário, pode solicitar o aumento da sua área no Parque de Assistência **até às 23 horas do dia 31 de maio de 2024**. Cada módulo extra de 64 m2 terá um custo adicional de 150 €.

2.8 - Por cada viatura concorrente, e durante o desenrolar de toda a Prova/Evento, só será permitido o acesso e permanência da viatura de **ASSISTÊNCIA** e da viatura do **TEAM MANAGER**, devidamente identificadas pelas respetivas placas fornecidas pela organização aquando das Verificações Administrativas, coladas no vidro da frente da viatura. O não cumprimento desta regra origina a retirada de qualquer viatura do parque de assistência.

2.9 - Os atrelados de transporte das viaturas de competição, serão obrigatoriamente colocados no espaço a eles destinado, não sendo permitido o estacionamento em qualquer outro local do Parque de Assistência. A circulação de um atrelado no Parque de Assistência somente é permitida para a operação de descarga ou carga da viatura participante, no espaço de tempo estritamente necessário.

2.10 - Os veículos de assistência só podem entrar no parque de assistência de acordo com o descrito no programa horário da prova/evento.

2.11 - No caso de o Responsável do Parque de Assistência, não se encontrar á entrada do mesmo, existirá um Painel de Informação com o nº de contacto para o qual deve ligar, para que possa ter autorização de entrar no Parque de Assistência para se instalar.

Responsável do Parque de Assistência	
	Manuel Silva 927 403 269

2.12 - As infrações aos pontos 2.2, 2.8 e 2.9 do presente anexo, serão alvo de participação ao Colégio de Comissários Desportivos.

3 – Horário de acesso aos veículos de assistência

3.1 – Os veículos de assistência só podem entrar no parque de assistência de acordo com o descrito no programa horário da prova/evento.

3.2 – Qualquer eventual saída a mesma só poderá ser feita após a saída do último veículo participante na prova/evento.

ANEXO VIII – NORMAS A CUMPRIR

1 – Parque de Assistência

1.1 – Acesso ao interior

1.1.1 – Aquando da Verificações Administrativas, serão entregues as placas que dão acesso às viaturas de assistência e do Team Manager ao interior do Parque de Assistência e devem cumprir com o estipulado no ponto 2.8 do Anexo VII do presente Regulamento Particular.

1.2 – Identificativo da equipa

1.2.1 – Na altura da entrega dos documentos a cada equipa serão entregues duas credenciais devidamente identificadas que se destinam a ser utilizadas pelo piloto e do co-piloto (navegador) e a sua não colocação não permite o acesso destes ao interior do Parque de Assistência.

1.2.2 – Na altura da entrega dos documentos a cada equipa serão entregues sete credenciais devidamente identificadas que se destinam a ser utilizadas pelos mecânicos (6) e pelo responsável pela equipa (1) e a sua não colocação não permite o acesso destes ao interior do Parque de Assistência.

1.3 – O espaço que está destinado a cada equipa não pode ser alterado.

2 – Zona de reabastecimento

2.1 – Quando for permitido o reabastecimento das viaturas, os mecânicos que estiverem escalados para tal, estão obrigados a cumprir o estipulado no art.º 15.2.2 das Prescrições Específicas de Todo-o-Terreno.

ANEXO IX – SUSTENTABILIDADE AMBIENTAL

- 1- É obrigatória a utilização de uma cobertura ou Tapete Ambiental:
 - a) No Parque de Assistência, cobrindo toda a área de assistência da viatura de competição;
 - b) Em todas as zonas de reabastecimento oficiais;
 - c) Sob todos os geradores ou máquinas de lavar motores a combustão;
 - d) Sob todos os reservatórios de armazenamento de gasolina, óleos ou outros líquidos que possam contaminar solos.
- 2- É recomendada a utilização de uma cobertura ou Tapete Ambiental, adequado ao tamanho do veículo, no Parque Fechado.
- 3- É recomendada a utilização de uma lona impermeável de proteção na zona do motor dos veículos de assistência, de modo a evitar contaminação de solo por derrame.
- 4- Aquando das operações de reabastecimento, o solo deverá estar protegido por um Tapete Ambiental (adequado ao tamanho do veículo), por forma a minimizar os efeitos de eventuais derrames. É da responsabilidade das Equipas/Concorrentes utilizar, cada uma, o seu próprio Tapete Ambiental. Em caso algum este Tapete Ambiental será fornecido pela Organização.
- 5- Quando nos locais referidos nos pontos 1 e 2 do presente anexo não seja possível a utilização da cobertura ou Tapete Ambiental, poderão os mesmos ser substituídos por uma lona impermeável, desde que ignífuga.
- 6- O Parque está provido de contentores de lixo e ecopontos, local onde os concorrentes e as pessoas afetas às suas assistências obrigatoriamente devem depositar o lixo produzido.
- 7- Os resíduos e o lixo devem ser armazenados pelas equipas até que as instalações de limpeza, mobiliário de reciclagem e contentores de resíduos fornecidos pela organização, possam ser utilizadas.
- 8- A Organização providencia sacos para recolha de lixo diferenciados que podem ser levantados no momento das verificações administrativas.
- 9- Os óleos não poderão ser deitados nos recipientes de lixo nem deixados no parque.
- 10- Os pneus usados devem ser retidos e encaminhados pelo concorrente, equipa ou fabricantes.
- 11- Cada concorrente é responsável pelos resíduos e lixos gerados pela sua equipa durante a Prova/Evento.

ANEXO X – INSTRUÇÕES PARA A UTILIZAÇÃO DO SISTEMA GPS



MAIN SCREEN



WAYPOINT PROXIMITY

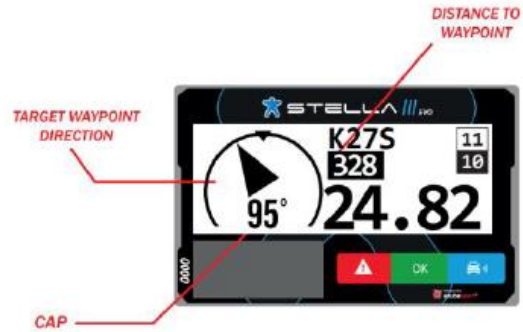

SPEED ZONE



REQUEST MEDICAL ATTENTION IMMEDIATELY

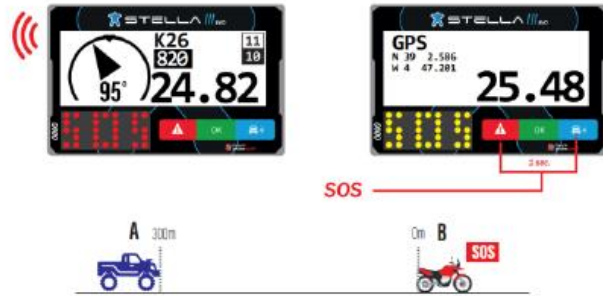

REQUEST MEDICAL ATTENTION IMMEDIATELY



CAUTION VEHICLE STATIONARY



DANGER 3 !!!



ALERTING 300m before an area marked on the roadbook as "Danger 3"



OVERTAKING / BLUE FLAG



FLASHING
Sounding blue flag
OVERTAKE REQUEST



OVERTAKING / BLUE FLAG

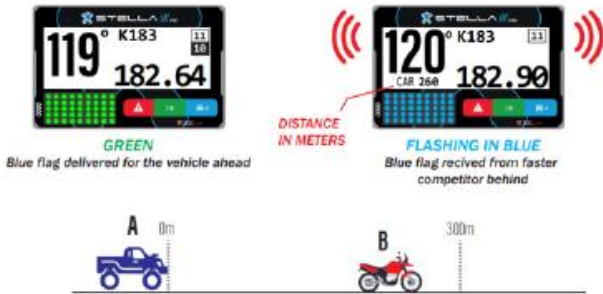

OVERTAKING / BLUE FLAG



SPEED ZONE

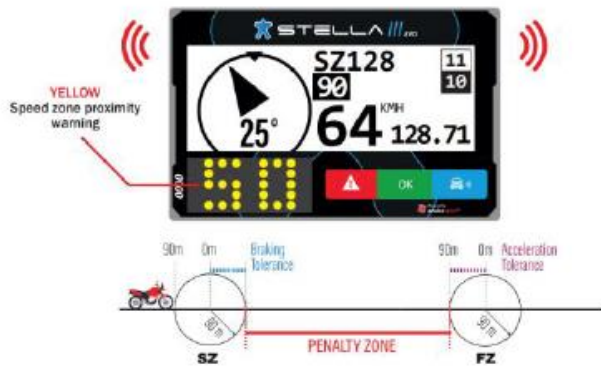

SPEED ZONE



SPEED ZONE

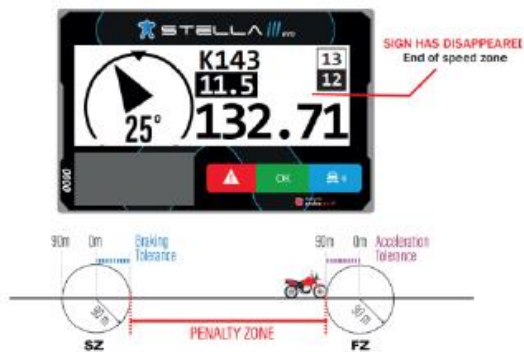

NEUTRALIZATION ZONE



NEUTRALIZATION ZONE



NEUTRALIZATION ZONE

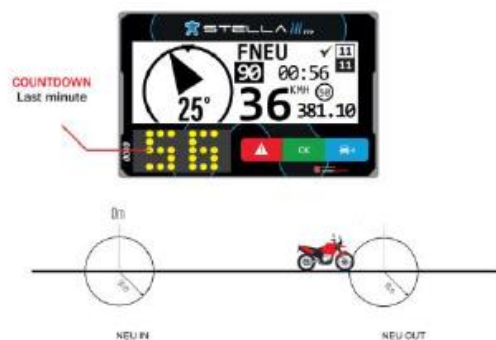

NEUTRALIZATION ZONE



MAXIMUM SPEED ACCORDING TO THE CATEGORY



MESSAGES



LIST OF WAYPOINTS



SETTING TRIP TO ZERO

