



17 a 19 de outubro

REGULAMENTO PARTICULAR



Índice

Art. 1.1 - Preâmbulo.....	5
Art. 1.2 - Distância dos Sectores Selectivos.....	5
Art. 1.3 - Números globais e distância total do itinerário.....	5
Art. 1.4 - Tipo de Terreno dos Sectores Selectivos.	5
Art. 2. - Organização.....	5
Art. 2.1 - Campeonatos e títulos para os quais a prova é pontuável:.....	5
Art. 2.2 - Visas	5
Art. 2.3 - Nome, endereço e contactos da organização.....	6
Art. 2.4 - Comissão Organizadora	6
Art. 2.5 - Comissários Desportivos	6
Art. 2.6 - Delegados FIA e Observadores	6
2.7 - Oficiais.....	6
Art. 2.8 - Localização e contactos do Centro de Controlo do Rally	7
Art. 3 - Programa por ordem cronológica e locais	8
Art. 4 - Inscrições.....	9
Art. 4.1 - Data de encerramento das inscrições	9
Art. 4.2 - Procedimento de inscrição	9
Art. 4.2.2 Taças Baja e pontos FIA	10
Art. 4.3 - Número de concorrentes aceites e grupos de veículos	10
Art. 4.3.1 – Número de concorrentes	10
Art. 4.3.2 - Veículos elegíveis:.....	10
Art. 4.3.3 - Grupos/Classes de veículos	11
Art. 4.4 - Taxas de Inscrição/packages (<i>sem IVA incluído</i>) *	11
Art. 4.5 - Pagamento.....	12
Art. 4.6 - Reembolsos da taxa de inscrição	12
Art. 5 - Cobertura de Seguros	12
Art. 6 - Publicidade e Identificação.....	13
Art. 6.1 - Publicidade obrigatória do organizador	13
Art. 6.2 - Publicidade facultativa do organizador	13
Art. 7 - Pneus.....	14
Art. 7.1 Regulamento relativo aos pneus que podem ser utilizados no evento.....	14
Art. 7.2 Leis Nacionais e condições especiais.....	14
Art. 7.3 Identificação dos Pneus.....	14
Art. 8 - Combustível	14
Art. 8.1 Requisitos Técnicos	14
Art. 8.2 Procedimento de encomenda de combustível	14
Art. 8.3 Procedimento de encomenda de combustível	14
Art. 9 - Verificações Administrativas.....	15
9.1 - Documentos a apresentar:.....	15

Art. 9.2 - Horário	15
Art. 10 - Verificações Técnicas, Selagem e Marcações.....	15
Art. 10.1 - Verificações Técnicas, local e horas.....	15
Art. 10.1.1 - Verificações Técnicas – Documentos obrigatórios.....	16
Art. 10.1.2 – Horários das Verificações Técnicas.....	16
Art. 10.2 - Equipamento de segurança dos condutores.....	16
Art. 10.3 – Instalação do equipamento Stella III	16
Art. 10.3.1 - Sistema de Tracking e de Segurança (FIA CCRSR Art. 12.1)	16
Art. 10.3.2 - Sistema de Navegação (NAV-GPS; FIA CCRSR Art. 12.2)	17
Art. 10.3.3 - Ligação dos Sistemas (FIA CCRSR Art. 12.3).....	17
Art. 10.3.4 - FIA GPS Data Logger.....	17
Art. 10.4 - Câmaras “On-Board”	17
Art. 10.5 - Equipamento Electrónico.....	17
Art. 10.6 Requisitos nacionais especiais	17
Art. 11 - Outros procedimentos	17
Art. 11.1 - Briefing de pilotos.....	17
Art. 11.2 - Área de pré-partida.....	17
Art. 11.3 - Procedimentos da Cerimónia de Partida e ordem	17
Art. 11.4 - Procedimento de partida eletrónica em Sectores Selectivos	17
Art. 11.5 - Procedimentos no final	18
Art. 11.6 - Entrada por avanço permitida.....	18
Art. 11.7 - Hora oficial utilizada durante o evento.....	18
Art. 11.8 - Entrega dos Road Books.....	18
Art. 11.9 - Assistência de veículos	18
Art. 11.9.1 - Parques de Assistência / Bivouacs.....	18
Art. 11.9.2 – Identificação dos elementos da equipa no Service Parc	19
Art. 11.9.3 - Assistência permitida nos Sectores Selectivos	19
Art. 11.9.4 – Flexi Service	19
Art. 11.9.5 - Combustível e zonas de reabastecimentos	19
Art. 11.9.6 Zona de Montagem de Pneus.....	19
Art. 11.10 Shakedown.....	19
Art. 11.11 - Prólogo.....	19
Art. 11.12 - Procedimentos especiais e actividades	20
Art. 11.12.1 - Disponibilidade dos participantes	20
Art. 11.12.2 - Classificação	20
Art. 11.12.3 Lavagem de veículos.....	20
Art. 11.12.4 Recuperação do veículo de competição no SS após abandono	20
Art. 11.12.5 Controlo eletrónico do itinerário	20
Art. 11.12.6 Parque Fechado e reagrupamento	20
Art. 12 Identificação dos oficiais de prova	21

Art. 13 Penalidades / Classificação	21
Art. 13.1 Penalizações de Etapa/Seção	21
Art. 14 - Prêmios	21
Art. 15 - Verificações finais / Protestos / Apelos / Multas.....	21
Art. 15.1 - Verificações finais Hora e localização	21
Art. 15.2 - Depósito de protesto	22
Art. 15.3 - Depósito de apelo	22
Art. 15.4 - Multas.....	22
Anexo 1 – Itinerário.....	23
Anexo 2 – Contactos dos Relações com os Concorrentes.....	24
Anexo 3 - Identificação e colocação da publicidade e placas de prova	25
Anexo 4 – Trechos do Apêndice L do FIA ISC	27
Anexo 5 – Instruções para utilização do sistema GPS/GSM Anube Stella III	28
Anexo 6 – Instruções para utilização do sistema Traking.....	29
Anexo 7 – NERPOR Assistência Layout	30
Anexo 8 – Locais de Abastecimento nas Ligações	31
Anexo 11 – EVENTO NACIONAL (regulamento específico)	34

Art.1 - Introdução

- Nome do evento: 38ª Baja Portalegre 500
- Data do evento: 17 a 19 de outubro

Art. 1.1 - Preâmbulo

Este evento será disputado em conformidade com o FIA International Sporting Code (ISC), incluindo os anexos, os Regulamentos Desportivos de Rali Cross-Country da FIA (FIA CCRSR), incluindo anexos, os Códigos WADA/NADA e os Regulamentos Antidopagem da FIA. Aplicam-se os Regulamentos Nacionais de Circulação Rodoviária dos países que o evento atravessa. Salvo disposição em contrário por parte deste Regulamento Particular, aplicar-se-ão as disposições das regras e regulamentos acima referidos.

Quaisquer alterações e/ou aditamentos ao Regulamento serão efetuadas sob a forma de aditamentos numerados e datados. Os aditamentos serão emitidos pela Organização, até ao início das Verificações administrativas com a aprovação da FIA, após as Verificações pelos Comissários Desportivos da prova. Excecionalmente, as alterações ao itinerário podem ser efetuadas pela Organização. Informações adicionais serão publicadas no Rally Guide. Todos os regulamentos da FIA estão disponíveis em <https://www.fia.com/regulations>.

Os documentos serão escritos em inglês e português. Em caso de discordâncias, o texto inglês será vinculativo.

Art. 1.2 - Distância dos Sectores Selectivos

Prólogo 5 km

Etapa 1: 60 km

Etapa 2: 300 km

TOTAL 365 km (incluindo o Prólogo)

Art. 1.3 - Números globais e distância total do itinerário

1. Número de Etapas - 2
2. Número de Secções - 3
3. Número de Sectores Seletivos - 3
4. Distância total do itinerário – 597,66 km

Art. 1.4 - Tipo de Terreno dos Sectores Selectivos.

Terra batida - 100 %

- Etapa 1 Segurança Tipo B
- Etapa 2 Segurança Tipo B

Art. 2. - Organização

Art. 2.1 - Campeonatos e títulos para os quais a prova é pontuável:

- **Taça do Mundo FIA de Bajas Cross-Country**
 - Taça do Mundo para Pilotos
 - Taça do Mundo para Co-Pilotos
 - Taça do Mundo para Equipas
- FPAK – Campeonato de Portugal de Todo-o-Terreno 2024 (CPTT)

Art. 2.2 - Visas

- ASN / Visa **FPAK VISA Nº 1955 /WBCup/ 2024** - Aprovado em: **10 /07/ 2024**
- FIA Visa **Visa Nº: 05wbc/240822** - Emitido em: **22/08/2024**

Art. 2.3 - Nome, endereço e contactos da organização

Organizador	Automóvel Club de Portugal
Representante da organização	ACP Motorsport
Morada	Rua General Humberto Delgado, 3
Código Postal / Localidade / País	2685-340 Prior Velho - Portugal
Telefone e Fax	+351 219 429 187 – 351 219 429 192
Correio electrónico	acpmotorsport@acp.pt

Art. 2.4 - Comissão Organizadora

- Carlos Barbosa
- Marta Barbosa
- João Mendes Dias
- João Jordão

Art. 2.5 - Comissários Desportivos

	Nome	Licença nº
Colégio de Comissários Desportivos (Presidente)	Jordi PARRO (ESP)	FIA-STW-020-000110
2º Comissário Desportivo FIA	Ziad MASANNAT (JOR)	FIA-STW-024-000113
Comissário Desportivo FPAK	Paulo LAGINHA (POR)	CDA PT24/0040
Secretária do Colégio	Sónia MARTINEZ (ESP)	TBA

Art. 2.6 - Delegados FIA e Observadores

	Nome
FIA - Observador	Jan SEINEN (NLD)
FIA – Delegado Técnico	Christophe VELY (FIA)
FIA – Assistente do Delegado Técnico	Ludovic PATURET (FIA)
FIA – Assistente do Delegado Técnico	Clement CLERC (FIA)

2.7 - Oficiais

	Nome	Licença nº
FPAK Observer	Manuel Paulo Ferreira	CDA PT24/0038
FPAK Technical Delegate	Nuno Cunha	CTI PT24/0014
Diretor do Evento:	Orlando Romana	DP PT24/4384
Diretor da Prova:	Horácio Rodrigues	DPI PT24/4473
Diretor da Prova - Adjunto:	Jaime Santos	DP PT24/4383
	João Costa	DPA PT24/4386
Secretária do Evento	Vanda Marcelo	CDA PT24/4364
Chefe da Segurança	Jaime Santos	DP PT24/4383
Chefe da Segurança - Adjunto	Bruno Vilela	DPI PT24/3956

Comissários Técnicos (Chefe)	Daniel Ribeiro	CTC PT24/4369
Comissários Técnicos	Jorge Nogueira	CTC PT24/0079
	Hugo Silveira	CTC PT24/4373
	Pedro Santos	CT PT24/4371
	Pedro Borges	CT PT24/4376
	Frederico Antunes	CT PT24/4497
	Alda Vitorino	CT PT24/5975
	Fidélío Rio Maior	CT PT24/1032
	Tiago Rio Maior	CT PT24/0469
	Pedro Santa	CT PT24/4377
	Luis Santa	CT PT24/4374
	David Raposo	CT PT24/4372
	Marco Vaz	CT PT24/4375
	João Silva	CTE PT24/4380
	Rui Santos	CTE PT24/4382
	José Santos	CTE PT24/4381
Heloísa Diogo	CTE PT24/4379	
Médico Chefe (CMO):	Dr. Luis Massena	
Adjunto Médico Chefe	Dr. Pedro Barradas	
Cronometragem (Chefe):	Anube	
Relações com os Concorrentes (CRO):	Franco da Silva	CDA PT24/4347
	Tiago Fernandes	CDA PT24/3626
Resultados	Anube	
Responsável pela Imprensa	Marco Barbosa	
Comissário Ambiental	Bruno Silva Gomes	CA PT24/4495

Art. 2.8 - Localização e contactos do Centro de Controlo do Rally

Nome	NERPOR
Morada	Parque de Feiras e Exposições
Código Postal / Localidade / País	7300-306 Portalegre / Portugal
Telefone e Fax	tba
Correio eletrónico	acpmotorsport@acp.pt
Funcionamento do Centro de Controlo do Rally	25 de outubro a 28 de outubro
Funcionamento do Parque de Assistência	16 de outubro a 19 de outubro
Quadro Oficial de Afixação (NB)	Não existe Quadro Oficial de Afixação físico
Quadro Oficial Digital de Afixação	www.bajaportalegre500.com – Sportity BAJA500AUTO

Art. 3 - Programa por ordem cronológica e locais

Data	Hora		Local
1 agosto	18h00	Publicação do Regulamento Particular Abertura das Inscrições Publicação do Rally Guide https://www.bajaportalegre500.com/content.aspx?menuid=19	Internet (DNB)
9 setembro	18h00	Fecho das Inscrições a preço reduzido https://www.bajaportalegre500.com/content.aspx?menuid=19	Internet (DNB)
25 setembro	18h00	Encerramento das Inscrições https://www.bajaportalegre500.com/content.aspx?menuid=19	Internet (DNB)
9 outubro	18h00	Publicação da Lista de Inscritos https://www.bajaportalegre500.com/content.aspx?menuid=19	Internet (DNB)
Data	Hora		Local
16 outubro	10h00 22h00	Acreditações	ESTÁDIO
17 outubro	07h00 20h00	Acreditações	ESTÁDIO
	07h30 23h00	Horário de funcionamento do Secretariado	NERPOR
	07h30 16h00	Verificações Administrativas	NERPOR
	07h30 16h00	Briefing escrito, entregue nas verificações ADM	NERPOR
	07h30 16h00	Recolha de materiais e documentação	NERPOR
	07h30 16h00	Recolha do Sistema de seguimento e segurança	NERPOR
	07h30 16h00	Recolha do Sistema de Navegação GPS (NAV-GPS)	NERPOR
	09h00/ 18h00	Verificações Técnicas – selagem e marcações	NERPOR
	10h00 16h00	Reconhecimento do Prólogo (SS1) Road Book disponível no site da prova ou na app SPORTITY desde as 09h30	COUTADAS
	10h00 19h30	Abertura do Gabinete de Imprensa	NERPOR
	19h00 20h00	Verificações técnicas para viaturas que não passaram na primeira verificação	NERPOR
	20h30	Publicação da lista de inscritos retificada https://www.bajaportalegre500.com/content.aspx?menuid=19	Quadro digital de Afixação
	20h30	Publicação da lista de Partida para o Prólogo https://www.bajaportalegre500.com/content.aspx?menuid=19	Quadro digital de Afixação
	20h30	Publicação da Lista de Partida para Cerimónia de Partida https://www.bajaportalegre500.com/content.aspx?menuid=19	Quadro digital de Afixação
21h00	Conferência de Imprensa	PORTALEGRE Jardim do Tarro	
21h30	Cerimónia de Partida	PORTALEGRE	
18 outubro	08h00 13h00	Acreditações	ESTÁDIO
	09h00 22h00	Horário de funcionamento do Secretariado	NERPOR / HQ
	10h45	Partida do Prólogo	NERPOR

	12h20	Entrada em Reagrupamento (hora prevista para o 1º carro)	PONTE DE SOR
	12h40	Publicação da classificação provisória do Prólogo	Quadro digital de Afixação
	13h10	Escolha da posição de partida para a Secção 1	PONTE DE SOR
	1 hora antes da partida prevista para cada concorrente para a Etapa1 Secção 1	Nova Verificação Veículos que recomeçam após desistência	PONTE DE SOR
	13h30	Publicação da Lista de Partida Etapa 1, Secção 1 https://www.bajaportalegre500.com/content.aspx?menuid=19	Quadro digital de Afixação
	14h10	Partida Etapa 1, Secção 1 (hora prevista para o 1º carro)	PONTE DE SOR
	18h55	Chegada da Etapa 1 (hora prevista para o 1º carro)	NERPOR
	20H00	Nova Verificação Veículos que recomeçam após desistência	NERPOR
	21h30	Publicação da Lista de Partida para a Etapa 2 https://www.bajaportalegre500.com/content.aspx?menuid=19	Quadro digital de Afixação
	19 outubro	06h00 21h30	Horário de funcionamento do Secretariado
06h15		Partida da Etapa 2 (hora prevista para o 1º carro)	NERPOR
15h20		Chegada da Etapa 2 (hora prevista para o 1º carro)	NERPOR
16h30		Cerimónia de Pódio / Entrega de Prémios	NERPOR
16h30		Verificações Técnicas Finais imediatamente após a chegada ao final, seguindo as instruções dos Comissários Técnicos	NERPOR
17h00		Conferência de Imprensa após a prova	NERPOR
18h30		Publicação da Classificação provisória https://www.bajaportalegre500.com/content.aspx?menuid=19	Quadro digital de Afixação
		Publicação da Classificação Final; "Depois de os Comissários Desportivos declararem a Classificação final". https://www.bajaportalegre500.com/content.aspx?menuid=19	Quadro digital de Afixação
19h30	Cerimónia de Entrega de Prémios	NERPOR	

Art. 4 - Inscrições

Art. 4.1 - Data de encerramento das inscrições

Ver programa por ordem cronológica (SR Art. 3) e FIA CCRSR Art. 17.

Art. 4.2 - Procedimento de inscrição

Art. 4.2.1 As inscrições devem ser submetidas de acordo com a FIA CCRSR Art. 16 - Art. 18

Ver também o Código Desportivo Internacional da FIA Art. 3.8 – Art. 3.14

Inscrição e respetivo pagamento, através da plataforma disponível em: www.bajaportalegre500.com (concorrentes – inscrição). <https://provasdesportivas.acp.pt/>

O formulário de inscrição deve ser acompanhado de uma cópia da licença do concorrente válida. Se um dos pilotos for o concorrente, deve possuir licença piloto válida e uma licença de concorrente válida.

Todos os concorrentes que participem na baja, pilotos e co-pilotos, devem assinar o formulário de declaração de condutor e de compromisso que consta do Anexo 6.

A inscrição só será aceite se acompanhada do valor da taxa de inscrição.

Para validar a inscrição, os concorrentes devem enviar comprovativo de pagamento da taxa por e-mail para o secretariado acpmotorsport@acp.pt até à data de encerramento das inscrições.

Os seguintes documentos devem ser anexados no formulário:

- Fotocópias da licença do concorrente válida
- Fotocópias das licenças de piloto e co-piloto válidas
- Fotocópias das cartas de condução válidas do piloto e do co-piloto.
- Fotocópias dos passaportes ou identificação do piloto e co-piloto.
- Fotocópias da autorização ASN, para todos os concorrentes estrangeiros e/ou pilotos
- Fotocópias dos documentos de registo de veículos
- Fotocópia do Passaporte Técnico da FIA
- Fotocópia do certificado de cobertura do seguro automóvel

Endereço de correio para formulário de inscrição:

Representante da organização	ACP Motorsport
Morada	Rua General Humberto Delgado, 3
Código Postal / Localidade / País	2685-340 Prior Velho - Portugal
Telefone e Fax	+351 219 429 187 – 351 219 429 192
Correio electrónico	acpmotorsport@acp.pt

O pedido de inscrição (feito por via eletrónica) <https://provasdesportivas.acp.pt/> só será aceite se for acompanhado do montante total das taxas de inscrição. A inscrição deve ser paga por MB multibando (concorrentes portugueses), PAYPAL / CARTÃO DE CRÉDITO ou transferência bancária:

Banco: BPI

IBAN: PT50001000002673878001239

Titular da Conta: Automóvel Club de Portugal

BIC: BBPIPTLP

Art. 4.2.2 Taças Baja e pontos FIA

Para marcar pontos, os concorrentes devem registar-se junto da FIA até à data de encerramento das inscrições para a primeira baja para a qual pretendem marcar pontos.

As inscrições devem ser efectuadas utilizando o formulário de inscrição disponível no site da FIA:

<https://registrations.fia.com/bajas>

As Taças Baja FIA para Equipas estão reservadas às pessoas colectivas titulares de licenças de concorrente.

Só serão aceites as inscrições com o comprovativo de pagamento da taxa de inscrição.

Para mais informações, consultar o V2, Art. 3.1.7, 3.3. a 3.5 do FIACCRSR.

Art. 4.3 - Número de concorrentes aceites e grupos de veículos

Art. 4.3.1 – Número de concorrentes

O número de concorrentes é limitado a 80

O número mínimo de concorrentes inscritos - 30.

"Se esse número não for atingido, a Organização poderá cancelar a prova após a obtenção da aprovação da FIA."

Art. 4.3.2 - Veículos elegíveis:

- **Grupo Ultimate:** Protótipo Cross-Country Cars

- **Grupo Stock:** Série Produção Cross-Country Cars
- **Grupo Challenger:** Veículos cross-country protótipo leve
- **Grupo SSV:** Veículos cross-country de produção modificados
- **Grupo EXP:** Veículos em conformidade com os regulamentos da FIA do próximo ano (Art. 8.7 do CCRSR FIA 2024”

Art. 4.3.3 - Grupos/Classes de veículos

Grupo	Classe	Veículo
ULTIMATE (ULT)	T1+	Prototype Cross-Country Vehicles 4x4 complying with Appendix J, Art. 285-11
	T1.1	Prototype Cross-Country Vehicles 4x4 complying with Appendix J, Art. 285
		Prototype Cross-Country Vehicles 4x4 complying with 2009 Appendix J, Art. 285 (see Art. 8.4)
	T1.2	Prototype Cross-Country Vehicles 4x2 complying with Appendix J, Art. 285
		Prototype Cross-Country Vehicles 4x2 complying with 2009 Appendix J, Art. 285 (see Art. 8.4)
	T1.3	Vehicles complying with “SCORE” regulations (see Art. 8.5)
T1.4	Series Production Cross-Country Vehicles with expired homologation, complying with Appendix J, Art. 284 (see Art. 8.6.1)	
STOCK (STK)	T2.1	Series Production Cross-Country Cars complying with Appendix J, Art. 284
	T2.2	Series Production Cross-Country Vehicles with expired homologation, complying with Appendix J, Art. 284 (see Art. 8.6.1)
CHALLENGER (CHG)	T3.U	“Ultimate” lightweight Prototype Cross-Country Vehicles complying with Appendix J, Art. 286-14
	T3.1	Lightweight Prototype Cross-Country Vehicles complying with Appendix J, Art. 286
SSV		Modified Production Cross-Country Side-by-Side (SSV) Vehicles complying with Appendix J, Art. 286A

Consulte também a FIA CCRSR Art. 8 para obter disposições adicionais.

Art. 4.4 - Taxas de Inscrição/packages (sem IVA incluído) *

Com publicidade opcional do organizador (ver também FIA CCRSR Art. 20)

- 3.265€ até à data de fecho da inscrição com taxa de inscrição reduzida
- 4.900€ até à data de fecho das inscrições.

Sem publicidade opcional do organizador: (ver também FIA CCRSR Art. 20)

- 6.530€ até à data de fecho das inscrições com taxa reduzida de inscrição
- 9.795€ até à data de fecho das inscrições.

*Os patrocinadores da prova, oferecem um **prémio de participação no valor de 795€** aos pilotos portugueses detentores de licença FPAK. O valor do prémio deve ser deduzido á taxa

TAXAS ADICIONAIS (PLACAS E PASSES)	
Camião	660€
Auto/Van	440€

Informação relativa a IVA

- Faturas emitidas em nome de empresas estrangeiras não são sujeitas a IVA (IVA Autoliquidação).
- Faturas emitidas em nome de uma pessoa individual de qualquer nacionalidade ou em nome de empresas portuguesas são sujeitas a IVA, que acrescerá ao valor da inscrição acima referido a taxa de 23% (valor do IVA em Portugal).

INCLUÍDO NAS TAXAS DE INSCRIÇÃO
Seguro de responsabilidade civil para terceiros
1 Placa SERVICE
1 Placa TEAM MANAGER
1 Passe individual SECRETARIAT ACCESS
2 Passes Individuais DRIVER
1 Passe individual TEAM MANAGER
4 Passes individuais SERVICE
Aluguer do equipamento Anube STELLA III (Sistema de comunicação Veículo a Veículo, zonas de controlo de velocidade e GPS-GSM / Segurança e Sistema de seguimento)
Aluguer do Road Book electrónico

Art. 4.5 - Pagamento

Qualquer inscrição não acompanhada da taxa de inscrição, de acordo com o disposto no art. 3.9.3 do CDI, será nula e de nenhum efeito. O pagamento da taxa de inscrição pode ser efetuado por MB – multibanco para os concorrentes portugueses, PAY PAL, Cartão de Crédito ou por transferência bancária para um NIB virtual ou para a conta abaixo indicada (deve ser anexada a prova de pagamento adequada ao formulário de inscrição):

Banco: BPI

IBAN: PT50001000002673878001239

Titular da Conta: Automóvel Club de Portugal

BIC: BBPIPTLP

Art. 4.6 - Reembolsos da taxa de inscrição

A taxa de inscrição será reembolsada na totalidade

- se o evento não ocorrer
- às equipas cujo pedido de inscrição é rejeitado.

O organizador pode reembolsar parcialmente as taxas de inscrição se um concorrente não puder participar no evento devido a um caso de força maior.

Se o pedido chegar ao organizador por e-mail.

A dedução será:

- 25 % das taxas de inscrição dos pedidos recebidos até 30 dias antes das verificações administrativas.
 - 50 % das taxas de inscrição dos pedidos recebidos até 8 dias antes das verificações administrativas.
- Haverá sempre uma dedução de 25% (taxa administrativa).

Outras situações de força maior não mencionadas estão sujeitas a análise e aprovação da Comissão Organizadora.

Art. 5 - Cobertura de Seguros

As taxas de inscrição incluem o seguro de responsabilidade civil para terceiros, de acordo com a lei portuguesa. A indemnização máxima por acidente é limitada a 48.560.000€ ou 9.760.000€ em danos corporais ou materiais, respetivamente.

Recorda-se aos concorrentes que apenas os danos causados a terceiros pelos organizadores e/ou pelos condutores inscritos são cobertos pela apólice de seguro tomada pela Organização. Os danos causados aos próprios condutores ou os danos causados aos automóveis participantes não estão cobertos por este seguro.

Os participantes e os condutores são livres de assumir, por sua própria conveniência, qualquer apólice de seguro individual que considerem adequada, independentemente do referido seguro de responsabilidade civil.

Os veículos de assistência, mesmo os que têm placas especiais emitidas pelos organizadores, nunca podem ser considerados participantes oficiais na prova. Por conseguinte, não estão abrangidos pela apólice de seguro da prova e continuam a ser da exclusiva responsabilidade dos seus proprietários. Ao apresentarem as suas inscrições, os concorrentes, pilotos e proprietários dos automóveis, renunciam a quaisquer reclamações ou direitos de ação por danos relacionados com o evento contra o organizador.

O Automóvel Clube de Portugal, bem como a comissão organizadora, declina toda a responsabilidade por todos os acidentes que possam ocorrer durante a prova.

Quando competem fora dos seus países, as equipas devem ter obtido uma apólice de seguro internacional que cubra a sua evacuação/repatriamento, se necessário, após um acidente.

AGEAS Portugal – Companhia de Seguros

Rua Gonçalo Sampaio, 39

PORTO

Apólice: <https://www.fpak.pt/sites/default/files/ficheiros/2021-12/Condi%C3%A7%C3%B5es%20Gerais%20RC%20Provas%20Desportivas%20%28004512404759%29.pdf>

Art. 6 - Publicidade e Identificação

Consulte o Anexo 3 deste RP "Placas e colocação de publicidade suplementar".

O organizador fornecerá a cada equipa placas de publicidade e identificação, que devem ser colocados nos veículos nas posições indicadas (ver Anexo 3) antes das verificações técnicas.

Não é permitido cortar ou recortar as placas.

Art. 6.1 - Publicidade obrigatória do organizador

Placa de rali:

Tamanho das placas de rali (largura x altura):

- Geral: 43 x 21cm
- Placa frontal Grupos Challenger/SSV: 19 x 18cm

Baja Portalegre 500 / BP

Estas placas devem ser afixadas, paralelamente ao eixo da roda, na frente e na traseira do Veículo. Estas placas devem incorporar o número de prova do Concorrente e podem incluir publicidade.

Dimensões dos painéis dos números de corrida (largura x altura):

- Grupo Ultimate (exceto classe T1.2): 42 x 44cm
- Classe Ultimate T1.2/Stock: 36 x 36cm
- Grupos Challenger/SSV: 30 x 31cm

Baja Portalegre 500 / BP

Estes painéis devem ser afixados nos lados direito e esquerdo do veículo, na porta da frente, na zona entre as cavas das rodas desde que totalmente visíveis de lado, e no tejadilho do Veículo, legíveis no sentido da marcha.

Art. 6.2 - Publicidade facultativa do organizador

ACP / Ponte de Sor / Hertz

Espaços do veículo que devem ser mantidos livres:

Dimensões dos painéis publicitários facultativos (largura x altura):

- Grupo Ultimate (exceto classe T1.2): 42 x 44cm
- Classe Ultimate T1.2 / Stock: 36 x 36cm

- Grupos Challenger/SSV: 30 x 31cm

Para os Grupos Challenger/SSV, pode ser adicionado um suporte metálico fixado aos rollbars traseiros para permitir a correcta fixação destes painéis.

ACP / Ponte de Sor / Hertz

Art. 7 - Pneus

Art. 7.1 Regulamento relativo aos pneus que podem ser utilizados no evento

Ver Art. 10 da FIA CCRSR e art. 10 do Anexo V2 da FIA CCRSR.

O número máximo de pneus a utilizar pelos pilotos prioritários FIA Ultimate é de **8**.

Art. 7.2 Leis Nacionais e condições especiais

Aplica-se as leis nacionais do Código da Estrada e não existem condições especiais

Art. 7.3 Identificação dos Pneus

De acordo com o V2 - art. 10.10 do Regulamento Desportivo do CCR 2024, os pilotos prioritários FIA inscritos com veículos do Grupo Ultimate devem utilizar pneus equipados com códigos de barras FIA".

Estes códigos de barras serão utilizados para verificar se os mesmos pneus permanecem montados num determinado veículo entre as mudanças de pneus e se os concorrentes não estão a exceder as quantidades máximas permitidas.

Se um pneu estiver também equipado com uma etiqueta RFID permanente específica aprovada pela FIA (cf. Lista Técnica FIA n.º 54) e integrada no pneu durante o processo de produção, antes da moldagem e antes da vulcanização do próprio pneu, os dados da etiqueta RFID podem também ser utilizados para identificar este pneu.

Art. 8 - Combustível

Todo o tipo de combustível deve estar conforme o Anexo J Art. 252.9. (Art. 56 da FIA CCRSR).

De acordo com o Art. 54.1.1 do CCRSR FIA 2024, o organizador estabeleceu uma zona de reabastecimento junto ao Parque de Assistência/Nerpor e considerada como zona oficial, sábado, 19 de outubro, após o TC 2D (Service B OUT).

A zona de reabastecimento, não oficial, está igualmente aberta com a presença de bombeiros e medidas de segurança adequadas, no seguinte horário:

- No dia 17.10.24 das 17:00 às 22:00 horas

- No dia 18.10.24 das 15:00 às 22:00 horas

De acordo com o Art. 54.1.6 do CCRSR 2024 da FIA, a equipa é responsável pelo reabastecimento e deve proteger o solo com um tapete ambiental.

De acordo com o Art. 54.1.1 do CCRSR FIA 2024, a lista das estações de serviço comerciais deve ser publicada em aditamento

Art. 8.1 Requisitos Técnicos

Ver Art. 56.2 do FIA CCRSR

Art. 8.2 Procedimento de encomenda de combustível

Não se aplica

Art. 8.3 Procedimento de encomenda de combustível

Não se aplica

Art. 9 - Verificações Administrativas

9.1 - Documentos a apresentar:

As Pré-Verificações Administrativas serão realizadas online.

Antes do evento, todos os documentos necessários, de acordo com estes regulamentos, devem ser digitalizados e incluídos na ficha de inscrição online ou enviados ao organizador utilizando o seguinte endereço: acpmotorsport@acp.pt. Os concorrentes são obrigados a devolver a ficha de inscrição assinada ao recolher todos os materiais do evento, de acordo com o horário, indicado no Programa Art.3.

Nas Verificações Administrativas, serão verificados os seguintes documentos e verificados os dados da ficha de inscrição:

- Licença de concorrente.
- As licenças desportivas dos pilotos e dos copilotos (se um dos condutores for o concorrente, deve também possuir uma licença de concorrente)
- Cartões de identificação/passaportes do piloto e do copiloto
- Cartas de condução válidas do piloto e copiloto, para o veículo inscrito.
- Autorização da ASN para concorrentes estrangeiros (se necessário)
- Conclusão de todos os detalhes na ficha de inscrição
- Livrete registo do veículo
- Certificado de cobertura de seguro automóvel.
- Passaporte técnico FIA
- Declaração e compromissos dos condutores e co-pilotos

Art. 9.2 - Horário

Ver programa (SR Art. 3)

Um horário detalhado será publicado através de Aditamento.

- Um controlo de tempo (V1) será instalado imediatamente antes das verificações administrativas.
- Qualquer atraso na apresentação neste momento o controlo resultará nas seguintes coimas:

de 1 a 15 minutos	150 €
de 16 a 30 minutos	250 €
> 30 minutos	500 €
> 60 minutos	Partida pode ser negada

Art. 10 - Verificações Técnicas, Selagem e Marcações

Consulte o artigo 23.º e o artigo 24.º da FIA CCRSR.

Art. 10.1 - Verificações Técnicas, local e horas

Os veículos podem ser apresentados nas verificações por um representante da equipa. Ver programa (RP Art.

3) Um horário detalhado será emitido através de um Aditamento.

- Um controlo de tempo (V2) será instalado imediatamente antes da área das verificações.
- Qualquer atraso na apresentação neste momento o controlo resultará nas seguintes sanções:

de 1 a 15 minutos	150 €
de 16 a 30 minutos	250 €
> 30 minutos	500 €
> 60 minutos	Partida pode ser negada

Um controlo de tempo (V3) será instalado imediatamente após as verificações.

Um controlo de tempo (V4)* será instalado na entrada do Parque Fechado (jardim do tarro).

O tempo máximo autorizado entre “V3”, após as verificações técnicas com a sua viatura aprovada, e “V4” entrada no Parque Fechado, é de 01H30.

**O check-in antecipado é autorizado*

Art. 10.1.1 - Verificações Técnicas – Documentos obrigatórios

- Original da Ficha de Homologação da FIA, se aplicável
- Passaporte Técnico da FIA
- PLACA SOS / OK (formato DIN A3)

A instalação do sistema GPS e do NAV-GPS será verificada nas verificações.

Original da Ficha de Homologação da FIA / Passaporte Técnico da FIA e todas as outras

O horário detalhado será publicado através de aditamento.

Art. 10.1.2 – Horários das Verificações Técnicas

Ver programa (SR Art. 3)

Um horário detalhado será publicado através de Aditamento.

Art. 10.2 - Equipamento de segurança dos condutores

Todos os artigos de vestuário, incluindo capacetes e FHR (Apoio frontal) destinados a serem utilizados, por exemplo, dispositivos HANS, devem ser apresentados para as verificações técnicas. Devem ser verificados para o cumprimento do anexo L, capítulo III.

Os veículos devem estar equipados com o kit médico de acordo com o Anexo IV-1 da CCRSR da FIA e a Lista Técnica da FIA nº 83 e o kit de sobrevivência de acordo com o Anexo IV-2.1 CCRSR da FIA e o Tipo de Segurança definido (ver RP Art. 1.5).

Art. 10.3 – Instalação do equipamento Stella III

Ver Anexo 5

Art. 10.3.1 - Sistema de Tracking e de Segurança (FIA CCRSR Art. 12.1)

Todos os veículos **só** devem ser equipados com o sistema de seguimento de segurança fornecido pela Organização. As instruções para a utilização do Sistema de Seguimento constam do Anexo 5 e 6 deste Regulamento Particular.

O equipamento será recolhido (Conforme Programa ART.3) pela equipa ou por um representante e deve ser instalado antes de o veículo ser levado às Verificações Técnicas.

Não será cobrado qualquer depósito para o equipamento de seguimento e de segurança do rali, mas todos os danos causados serão facturados posteriormente.

Os dispositivos de navegação GPS (NAV-GPS) deverão ser retirados na entrada do Parque Fechado Final e deverão ser devolvidos até às 21h00 de sábado, 19 de outubro, no secretariado em caso de abandono.

Para a compra de um kit de instalação ou de outros elementos:

<https://anubsport.com/pt>

Art. 10.3.2 - Sistema de Navegação (NAV-GPS; FIA CCRSR Art. 12.2)

Os concorrentes são obrigados a estar equipados com um ou dois Sistemas de Navegação (NAV-GPS) descarregados com os pontos de passagem fornecidos pela Organização. Quando uma equipa usa dois NAV-GPS, deve indicar por escrito, nas Verificações Técnicas, qual dos dois será considerado como o oficial. O(s) sistema(s) de localização de segurança fornecido(s) pelo organizador incluiu(aram) os pontos de passagem (WPP) definidos pelo organizador conforme estabelecido no art. 11.12.5 do SR. 11.12.5.

O sistema será recolhido (ver SR Art. 3 - Programa) pela equipa ou por um representante e deve ser instalado antes da viatura ser levada às verificações técnicas.

Não será cobrada qualquer caução pelo equipamento de localização de segurança do rali, mas todos os danos causados serão facturados posteriormente.

Os aparelhos GPS de navegação (NAV-GPS) devem ser retirados na entrada do Parque Fechado e devolvidos o mais tardar às 21h00 de sábado, 19 de outubro.

Para a compra de um kit de instalação ou de outros elementos:

<https://anubesport.com/pt>

Art. 10.3.3 - Ligação dos Sistemas (FIA CCRSR Art. 12.3)

As especificações do ligador de alimentação padrão estão estabelecidas no anexo VI do CCRSR da FIA.

É da responsabilidade do concorrente assegurar que o Sistema de Seguimento e de Segurança e o NAV-GPS permaneçam sempre ligados com a antena ligada durante toda a duração da competição.

Art. 10.3.4 - FIA GPS Data Logger

Os veículos selecionados pela FIA após a publicação da lista de admitidos à partida podem ser equipados com um FIA GPS Data Logger para monitorizar os seus desempenhos durante o evento.

Consulte o Artigo 13.1 do CCRSR da FIA.

Art. 10.4 - Câmaras “On-Board”

Consulte o artigo 11.2 da CCRSR da FIA.

Os Concorrentes que pretendam instalar uma “On-Board” câmara na sua viatura, deve solicitar autorização ao Organizador, até às 18h00 de 11 de outubro e enviar por email: technicalcar.bajaportalegre500@acp.pt

Art. 10.5 - Equipamento Electrónico

Qualquer meio de comunicação por rádio ou eletrónico, ou qualquer outro dispositivo que não seja expressamente permitido nos regulamentos da FIA CCRSR é proibido a bordo dos veículos.

Art. 10.6 Requisitos nacionais especiais

Não aplicável

Art. 11 - Outros procedimentos

Art. 11.1 - Briefing de pilotos

O Briefing será escrito e entregue durante as Verificações Administrativas. Disponível também em SPORTITY.

Qualquer outra informação que tenha efeitos de alterações no itinerário, horários outra regulamentação será publicada por Aditamento.

Art. 11.2 - Área de pré-partida

Não haverá uma área de partida organizada.

Art. 11.3 - Procedimentos da Cerimónia de Partida e ordem

Ver Programa (SR Art. 3) See Art. 30 CCRSR.

Art. 11.4 - Procedimento de partida eletrónica em Sectores Selectivos

Nas especiais, a partida será dada por sistema eletrónico de contagem regressiva.

A contagem regressiva será descontada segundo a segundo e será claramente visível pela equipa desde a posição inicial.

Uma fotocélula colocada 50 cm à frente da linha de partida será utilizada para detectar falsas partidas.

Caso o sistema de partida eletrônica falhe a partida será dada conforme especificado no art. 42.3 do Regulamento Desportivo FIA CCR de 2024.

Art. 11.5 - Procedimentos no final

O rali terminará no TC4B. A partir deste momento, todos os veículos estão sujeitos às regras do Parque Fechado até que o mesmo seja aberto por instrução dos Comissários.

A cerimónia do Pódio terá lugar perto do Secretariado, na NERPOR.

As seguintes equipas serão obrigadas a assistir à cerimónia do pódio:

- Equipa nacional mais bem classificada
- Vencedores dos Grupos SSV – Challenger – Stoke – Ultimate
- Classificados na Classificação Geral em 3º – 2º – 1º

No caso de um veículo não poder ser conduzido para o procedimento acima referido, este deve ser comunicado ao Diretor da Prova e os pilotos em causa devem mesmo assim estar presentes na cerimónia final do pódio.

Art. 11.6 - Entrada por avanço permitida.

V4 – TC CS1 – TC P1A – TC 1A – TC 1B – TC 1C – TC 3A.

Art. 11.7 - Hora oficial utilizada durante o evento.

A hora oficial ao longo de todo o rali será o de GPS (GMT + 1).

Art. 11.8 - Entrega dos Road Books

Ver programa (Art. 3)

De acordo com o artigo 14.2 e o artigo 5.1.7 do Apêndice III - "Documentos Padrão" do CCRR 2024 FIA, o Road Book distribuído aos concorrentes será um Road Book digital (com dispositivo GPS incluído e também incluído na taxa de inscrição).

Serão seguidos os procedimentos indicados no artigo 5.2 "Requisitos para o Road Book Digital" do Apêndice III - "Documentos Padrão" do CCR SR 2024 FIA

O sistema será recolhido (ver SR Art. 3 - Programa) pela equipa ou por um representante e deve ser instalado antes da viatura ser levada às verificações técnicas.

Não será cobrada qualquer caução pelo equipamento, mas todos os danos causados serão facturados posteriormente.

Os Road Book digitais devem ser retirados no Parque Fechado e devolvidos o mais tardar às 21h00 de sábado, 19 de outubro.

Para a compra de um kit de instalação ou de outros elementos:

<https://anubsport.com/pt>

Art. 11.9 - Assistência de veículos

Art. 11.9.1 - Parques de Assistência / Bivouacs

De acordo com o Art. 50.2.2 do CCRSR da FIA "Deve ser utilizado um resguardo de solo (no mínimo 1 metro mais comprido e mais largo do que o veículo em ordem de marcha) "

A velocidade dos veículos nos parques de assistência/Bivouacs não pode exceder 30 km/h.

A partir de TCP0, a assistência de um carro concorrente pode ser realizada em Áreas de Serviço (Parques de Assistência e Bivouacs) e troços rodoviários, conforme permitido no âmbito da FIA CCRSR.

Tempos de Assistência (Service)

Service A	TC1A / TC1B (antes da chegada da Secção 1)	02h00
Service B	TC2C / TC2D (depois da chegada da Secção 2)	00h20

Art. 11.9.2 – Identificação dos elementos da equipa no Service Parc

Nas áreas de Assistência (Service Parc), após o início da competição, apenas 3 elementos da equipa podem trabalhar nos veículos em competição conduzidos por pilotos com prioridade Platina/Ouro da FIA. Estes serão identificados com a braçadeira "SERVICE".

Art. 11.9.3 - Assistência permitida nos Sectores Selectivos

Consulte o art. 49 da FIA CCRSR

Art. 11.9.4 – Flexi Service

Não aplicável

Art. 11.9.5 - Combustível e zonas de reabastecimentos

Consulte a art 54, 55 e 56 da FIA CCRSR e art. 252.9 Anexo J

A equipa é responsável pelo reabastecimento.

Será instalada uma Zona de Reabastecimento (RZ) no Parque de Assistência, NERPOR (ver anexo 7), que pode ser utilizada pelas equipas, utilizando o seu próprio combustível e cumprindo as regras de segurança exigidas pelos artigos acima mencionados. O Road Book, mapas e o Itinerário indicam os postos de abastecimento públicos onde é permitido abastecer.

De acordo com o Art. 54.1.1 do CCRSR FIA 2024, o organizador estabeleceu uma zona de reabastecimento junto ao Parque de Assistência/Nerpor, considerada como zona oficial, no Sábado, 19 de outubro, após o TC 2D (Service B OUT).

Reabastecimento após Serviço. A

- Após o check-in no TC1B, os veículos podem ser reabastecidos;
 - na área de reabastecimento adjacente ao parque de serviço (ver anexo 7);
 - pela equipa, em qualquer posto de combustível indicado no Road Book no itinerário oficial usando apenas o combustível daquela estação.
- Para permitir ambas as possibilidades, o Road Book incluirá dois itinerários diferentes entre TC1B e TC1C.

A zona de reabastecimento, não oficial, está igualmente disponível com a presença de um dispositivo de combate a incêndios e medidas de segurança adequadas nos seguintes períodos:

- 17.10.24 das 17:00 às 22:00 horas

De acordo com o Art. 54.1.6 do CCRSR 2024 da FIA, a equipa é responsável pelo reabastecimento e deve proteger o terreno com um tapete ambiental.

O Road Book, o Itinerário e o Anexo 8 indicam as estações de serviço públicas onde é permitido abastecer.

De acordo com o Art. 54.1.1 do CCRSR FIA 2024, a lista das estações de serviço comerciais deve ser publicada em aditamento

Art. 11.9.6 Zona de Montagem de Pneus

A zona de controlo de pneus será definida pelo Comissário Técnico da FIA e Publicada em aditamento.

Art. 11.10 Shakedown

Não se aplica

Art. 11.11 - Prólogo

O Prólogo é obrigatório para todos os concorrentes com toda a equipa a bordo e de acordo com o artigo 34.º do CCRSR da FIA.

De acordo com o programa (17 de outubro), o reconhecimento do Prólogo é permitido a pé, bicicleta normal e bicicleta elétrica.

O tempo máximo permitido para a realização do prólogo é de 20 minutos.

Art. 11.12 - Procedimentos especiais e actividades

Art. 11.12.1 - Disponibilidade dos participantes

Os participantes que estacionem os seus veículos no Parque Fechado ao passarem a linha de chegada, devem permanecer disponíveis por telefone (telemóvel) até que a classificação final tenha sido publicada.

Art. 12.2.2 - Classificação

A classificação final não será distribuída após o evento. A classificação final será publicada no site do Quadro Oficial Digital de Afixação (Sportity)

Art. 11.12.3 Lavagem de veículos

Não é permitida a lavagem de veículos na área do parque de Assistência da NERPOR. Existem estações de lavagem nas imediações da NERPOR.

Art. 11.12.4 Recuperação do veículo de competição no SS após abandono

Em caso de abandono no Sector Seletivo, o concorrente deve contactar o Diretor de Prova através do número de telefone de emergência, para que um veículo de assistência possa ser coordenado na pista para recolher o veículo de competição. A entrada na pista só é possível com a autorização da direção de prova, qualquer incumprimento será tratado pelos Comissários Desportivos.

Art. 11.12.5 Controlo eletrónico do itinerário

De acordo com o artigo 14.2.1 do CCRSR FIA, o itinerário da prova é definido no Road Book pelos diagramas de direção da estrada.

Todos os diagramas do Road Book serão considerados como um PRECISE WAYPOINT (WPP), tal como definido no art. 43.7 do RCC SR 2024 da FIA, com um raio de validação de 20 metros, conforme estabelecido no Art. 43.1.6 do RCC FIA:

De acordo com o artigo 14.2 do RCC FIA, o cumprimento do road book e dos diagramas de direção da estrada será controlado eletronicamente e estas informações estão contidas na memória do sistema de localização GPS fornecido pelo organizador, de acordo com o artigo 12.1 do RCC FIA.

A passagem do veículo por cada um dos diagramas de direção de estrada é registada pelo GPS e será mostrado no ecrã o número associado a esse diagrama no road book.

De acordo com o artigo 14.2.1 do CCRR da FIA, os concorrentes devem passar por todos os diagramas de direção de estrada por ordem cronológica e não podem voltar atrás para recuperar um diagrama anteriormente perdido.

No final de cada Etapa, o GPS pode ser inspeccionado para controlar a validação dos diagramas do road book.

Em caso de infração, as sanções estão previstas no art. 43 - Apêndice I "Lista de Sanções" do CCRSR FIA

Art. 11.12.6 Parque Fechado e reagrupamento

Dias e locais:

Dia 17 - Cidade de Portalegre, antes da Partida Cerimonial

Dia 17 - Nerpor, junto ao Parque de Assistência, após a Partida Cerimonial

Dia 18 - Ponte de Sor, Reagrupamento (as viaturas estão sujeitas às regras do parque fechado), antes da partida da Secção 1

18º - Nerpor, junto ao Parque de Assistência, Chegada, Secção 1

19 - Nerpor, junto ao Parque de Assistência, Reagrupamento (As viaturas estão sujeitas ao código do parque fechado), chegada Secção 2

Dia 19 - Nerpor, junto ao Parque de Assistência, Chegada Secção 3

Recorda-se aos concorrentes que é obrigatório o uso de um tapete (no mínimo 1 metro mais comprido e mais largo que o veículo). Ao sair do parque fechado com o veículo, a equipa deve retirar o toldo do parque fechado.

Art. 12 Identificação dos oficiais de prova

Relações com os Concorrentes	Colete Vermelho com a legenda "CRO"
Comissários Técnicos	Colete Preto com a legenda "Comissário Técnico"
Chefe de Posto	Colete azul-claro com a legenda do "Chefe de Posto"
Chefe de Sector Selectivo	Colete vermelho com a legenda "Chefe de SS"
Marshals	Colete laranja com a legenda "Marshal"

Art. 13 Penalidades / Classificação

Art. 13.1 Penalizações de Etapa/Seção

As penalizações serão de acordo com V2, Art. 48 e Anexo I do FIA CCRSR

Uma tabela detalhada de penalizações será divulgada por aditamento.

Art. 14 - Prémios

CLASSIFICAÇÃO GERAL	
1º ao 10º	Troféus
GRUPO T1	
1º	Troféus
GRUPO T2	
1º	Troféus
GRUPO T3	
1º	Troféus
GRUPO T4	
1º	Troféus
1ª Equipa Nacional	
Troféu	

- Os prémios de grupo e de classe só serão atribuídos se houver um mínimo de 10 participantes nesse Grupo/Classe.
- Os prémios só serão atribuídos às equipas que se apresentem na Cerimónia. As equipas ausentes perderão o direito aos prémios, mas a classificação ou os outros prémios não sofrerão qualquer alteração.

Art. 15 - Verificações finais / Protestos / Apelos / Multas

Art. 15.1 - Verificações finais Hora e localização

Ver programa (RP. Art. 3)

As Verificações Técnicas Finais terão lugar na NERPOR.

Todas as equipas notificadas para serem submetidas a verificações finais devem seguir imediatamente as instruções dos marshals encarregados, mesmo que tal impeça que prossigam para um ou mais controlos de tempo (TC). O original completo da Ficha de Homologação FIA, o Passaporte FIA e outras certificações necessárias devem estar disponíveis para verificação final.

As viaturas sujeitas a verificações finais devem ter um representante do concorrente, bem como mecânicos e equipamento adequado (em caso de desmantelamento) presentes nas verificações finais.

Art. 15.2 - Depósito de protesto

O depósito de protesto é: **1.000 euros**

Se um protesto exigir a desmontagem e a montagem de uma parte claramente definida do carro, qualquer depósito adicional será especificado pelos Comissários Desportivos sob proposta do Delegado Técnico FIA (FIA International Sporting Code Art. 13.4.3)

Art. 15.3 - Depósito de apelo

O depósito de apelo para um apelo internacional é publicado no site da FIA:

<https://www.fia.com/international-court-appeal>

Todos os protestos e/ou apelos devem ser interpostos nos termos dos artigos 13.º e 15.º do Código Desportivo Internacional da FIA e, se for caso disso, com as Normas Judiciária e Disciplinar da FIA.

Art. 15.4 - Multas

Nos termos do artigo 12.8 do Código Desportivo Internacional da FIA, o pagamento das coimas deve ser efetuado online, no prazo de 48 horas a partir da sua notificação, no seguinte endereço: <https://fiafines.fia.com> . Qualquer atraso no pagamento pode implicar suspensão durante o período em que uma coima permanece por pagar.

Anexo 1 – Itinerário

Ceremonial Start							Thursday 17, October 24
Sunrise - 07:42							Sunset - 18:45
TC	LOCATION	SS dist.	Liaison dist.	Total dist.	Target Time	First Car due	
V4	Parc Ferme IN (Jardim do Tarro)				*		
CS0	Cerimonial Start - (Jardim do Tarro)		0,00	0,00		21:30	
CS1	Parc Ferme IN (Nerpor)		3,67	3,67	00:30*	22:00	
Thursday totals		0,00	3,67	3,67			

PROLOGUE							Friday 18, October 24
Sunrise - 07:43							Sunset - 18:45
TC/SS	LOCATION	SS dist.	Liaison dist.	Total dist.	Target Time	First Car due	
P0	NERPOR (Parc Ferme)					10:10	
Possible Refuelling (commercial filling stations indicated in the road book)							
P1	Herdade das Coutadas		7,03	7,03	00:35	10:45	
DSS P	COUTADAS	5,00			(00:05)	10:50	
ASS P	Herdade das Coutadas			5,00	-	10:55	
Possible Refuelling (commercial filling stations indicated in the road book)							
P1A	Regrouping IN (Ponte de Sor)		71,99	71,99	01:30*	12:25	
PROLOGUE TOTALS		5,00	79,02	84,02			

STAGE 1							Friday 18, October 24
Sunrise - 07:43							Sunset - 18:45
TC/SS	LOCATION	SS dist.	Liaison dist.	Total dist.	Target Time	First Car due	
0	Start Section 1 - Regrouping OUT					14:10	
Possible Refuelling (commercial filling stations indicated in the road book)							
1	Ponte de Sor		3,14	3,14	00:15	14:25	
DSS 1		60,00			(00:05)	14:30	
ASS 1	Crato (SS1 Max Time - 1h30m)			60,00	-	15:15	
Possible Refuelling (commercial filling stations indicated in the road book)							
1A	Technical Zone IN		28,99	0	01:00*	16:15	
1B	Service IN - NERPOR			0,00	00:10*	16:25	
Service A (NERPOR)		60,00	32,13	63,14	(02:00)		
1C	Service OUT - Refuelling IN		0,00	0,00	02:00*	18:25	
RZ - Refuelling - NERPOR			32,13	63,14			
1D	Arrival Section 1 - NERPOR		0,00	0,00	00:20*	18:45	
Friday totals (included Prologue)		65,00	111,15	147,16			



STAGE 2							Saturday 19, October 24
Sunrise - 07:44							Sunset - 18:43
TC	LOCATION	SS dist.	Liaison dist.	Total dist.	Target Time	First Car due	
1D	START Section 2					06:15	
Possible Refuelling (commercial filling stations indicated in the road book)							
2	Ponte de Sor ZI		67,82	67,82	01:30	07:45	
DSS 2		150,00			(00:05)	07:50	
ASS 2	Herdade das Coutadas (SS2 Max Time - 3h15m)			150,00	-	09:35	
Possible Refuelling (commercial filling stations indicated in the road book)							
2A	Technical Zone IN		7,1	7,1	00:20	09:55	
2B	Technical Zone OUT / Arrival Section 2 - Regroup IN		0,10	0,10	00:10	10:05	
2C	START Section 3 - Regrouping OUT/Service IN		0,20	0,20		11:30	
Service B (NERPOR)		75,22	225,22	(00:20)			
2D	Service OUT - Refueling IN		0,20	0,20	00:20	11:50	
RZ - Refuelling - NERPOR		75,42	225,42	(00:20)			
2E	Refueling OUT		0,10	0,10	00:20	12:10	
Possible Refuelling (commercial filling stations indicated in the road book)							
3	Gafete		40,00	40,00	00:50	13:00	
DSS 3		150,00			(00:05)	13:05	
ASS 3	Herdade das Coutadas (SS3 Max Time - 3h15m)			150,00	-	14:50	
Possible Refuelling (commercial filling stations indicated in the road book)							
3A	Arrival Section 3		5,99	5,99	00:30*	15:20	
Saturday totals		300,00	121,51	421,51			

TOTALS				
	SS	Liaison	Total	% SS
PROLOGUE	5,00	79,02	84,02	6%
STAGE 1	60,00	32,13	63,14	95,0%
STAGE 2	300,00	121,51	421,51	71,2%
Total	365,00	232,66	568,67	64,2%

* maximum time, check-in advance is authorized

V2 (19-08-2024)

Anexo 2 – Contactos dos Relações com os Concorrentes

	
Franco da Silva	Tiago Fernandes
+351 TBA	+351 TBA

Os Relações com os concorrentes estão disponíveis por contacto telefónico e ou email (em baixo) e contacto pessoal.

crocar.bajaportalegre500@acp.pt

Anexo 3 - Identificação e colocação da publicidade e placas de prova

Grupo IDENTIFICAÇÃO			
		Obrigatório	Opcional
Ultimate:			
1	2 painéis da porta da frente (T1+ - T1.1 42x4cm / T1.2 36x36cm)	X	
2	1 painel de tejadilho (T1+ - T1.1 42x44 cm / T1.2 36x36cm)	X	
3	2 placas de prova (43x21cm)	X	
4	1 faixa para-brisas (110x10cm)	X	
	Autocolante painel de instrumentos (12x8cm)	X	
Challenger / SSV:			
5	2 painéis da porta da frente (30x31cm)	X	
6	1 painel de tejadinho (30x31cm)	X	
7	2 placas de prova (19x18cm)	X	
8	1 faixa para-brisas (110x10cm)	X	
	Autocolante painel de instrumentos (12x8cm)	X	
Stock:			
9	2 painéis da porta da frente (36x36cm)	X	
10	1 painel de tejadilho (36x36cm)	X	
11	2 placas de prova (43x21cm)	X	
12	1 faixa para-brisas (110x10cm)	X	
	Autocolante painel de instrumentos (12x8cm)	X	
PUBLICIDADE DA ORGANIZAÇÃO			
13	Ultimate: Painel(T1+ - T1.1 42x44cm / T1.2 36x36cm)		X
14	Challenger: Painel (30x31cm)		X
15	Stock: Painel (36x36cm)		X

Colocação de Publicidade

Os números de identificação e a placa, assim como a publicidade obrigatória e opcional, devem ser instalados no veículo para as verificações técnicas e devem ser visíveis durante todo o rali.

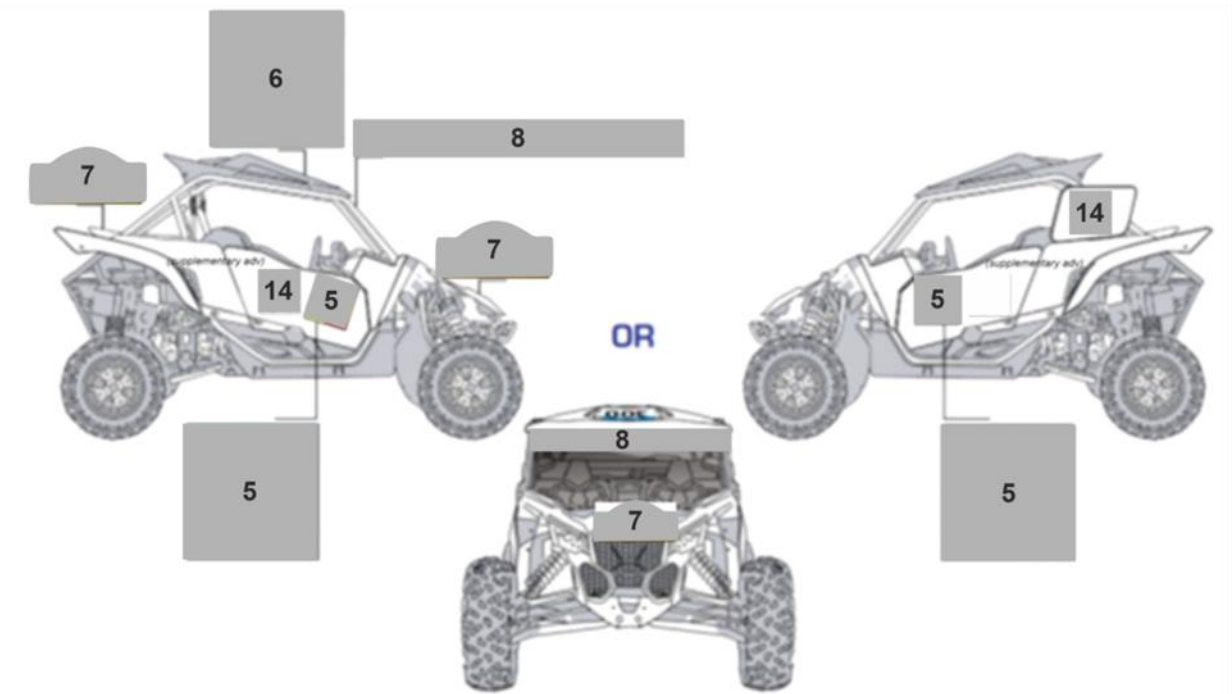
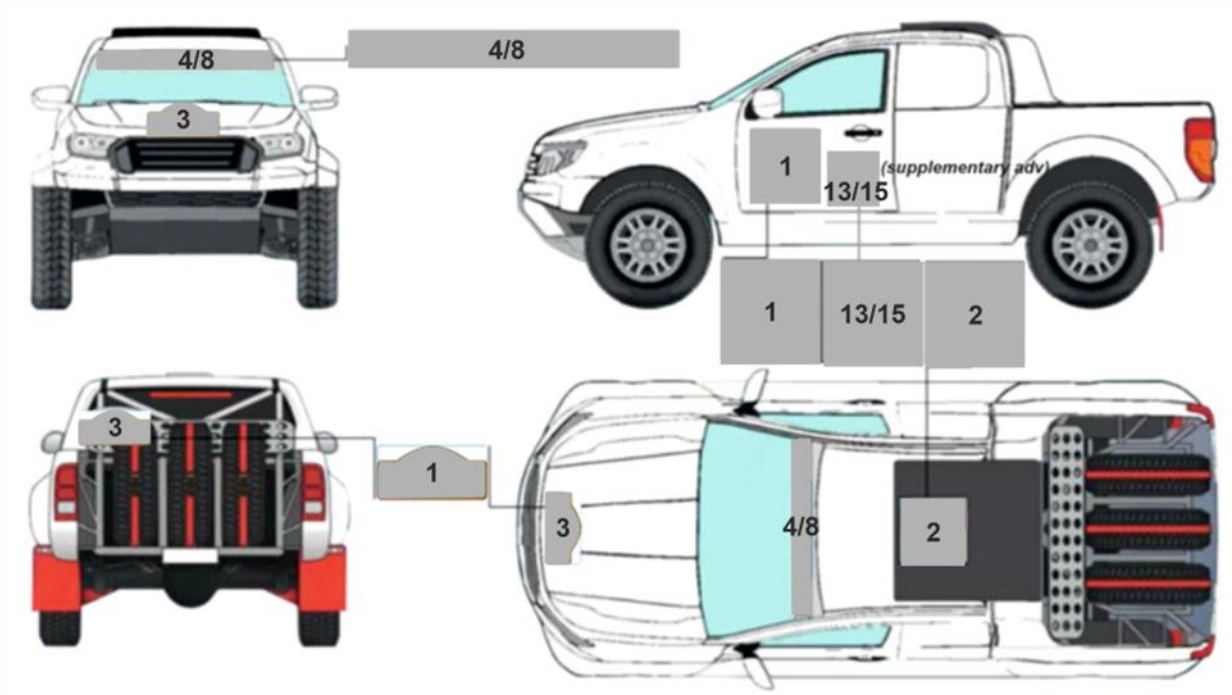

Anexo 4 – Trechos do Apêndice L do FIA ISC (relacionados com fatos, capacetes e quaisquer outros requisitos de segurança)

All competitors are reminded of Appendix L of the FIA International Sporting Code, in particular its Chapter III - Drivers' Equipment.

Helmets (Appendix L, Chapter III, Art. 1)

All crews must wear crash helmets homologated to one of the FIA standards listed in Appendix L.

Frontal Head Restraint (FHR, Appendix L, Chapter III, Art. 3)

All crews must use FIA approved FHR systems homologated to FIA standard 8858.

Approved FHRs, anchorages and tethers are listed in Technical List N° 29.

See also helmet compatibility chart in Appendix L, Chapter III, Art. 3.3.

Flame-resistant clothing (Appendix L, Chapter III, Art. 2)

All drivers and co-drivers must wear overalls as well as gloves (optional for co-drivers), long underwear, a balaclava, socks and shoes homologated to the FIA 8856-2018 (Technical List N° 74). Please pay special attention to the prescriptions of Art. 2 **concerning the correct wearing of the clothing elements! See also FIA Cross-Country Rally Sporting Regulations Article 47.1.**

Any FIA-approved 8856-2018 garment customised using printing or transfers must be accompanied by a certificate from the manufacturer.

FIA Priority drivers (and accompanying co-drivers) must wear overalls as well as gloves (optional for co-drivers), long underwear, a balaclava, socks and shoes homologated to the FIA 8856-2018 standard (Technical List No 74).

Biometric Devices (Appendix L, Chapter III, Art. 2.1)

Drivers may wear a device to collect biometric data during racing.

- If the biometric device is integrated into a protective garment homologated to FIA Standard 8856, the garment shall be homologated to FIA Standards 8856 and 8868-2018.
- If the biometric device is a stand-alone device, then the device must be homologated to FIA Standard 8868-2018 only. This device must be worn in addition to the garment homologated to FIA Standard 8856.

Wearing of jewellery (Appendix L, Chapter III, Art. 5)

The wearing of any type of jewellery, such as but not limited to neck chains, bracelets or watches prohibited during the competition. Exceptions to this rule, providing the CMO and / or Medical Delegate do not consider that due to size or location they may delay rescue or hinder emergency care are:

- i. The wearing of watch(es) by co-drivers, on the condition that the watch(es) is worn over the overall,
- ii. The wearing of a single band-style ring providing it does not restrict the natural range of motion of the hand, and
- iii. The wearing of body piercing(s) providing they are not worn in and / or around oral cavity.

MEDICAL AND SURVIVAL KIT (Appendix IV of the Cross-Country Rally Sporting Regulations)

A sealed and valid Medical kit in accordance with the Specification for Cross Country Rallies and Bajas (Technical List n°83) must be placed inside the cockpit. The minimum weight must comply with Technical List n°83.

RELATED LINKS:

FIA International Sporting Code and appendices: <https://www.fia.com/regulation/category/123>

FIA Technical Lists: <https://www.fia.com/regulation/category/761>

Anexo 5 – Instruções para utilização do sistema GPS/GSM Anube Stella III

Disponível no Sportity

Anexo 6 – Instruções para utilização do sistema Traking

Disponível no Sportity

Anexo 7 – NERPOR Assistência Layout

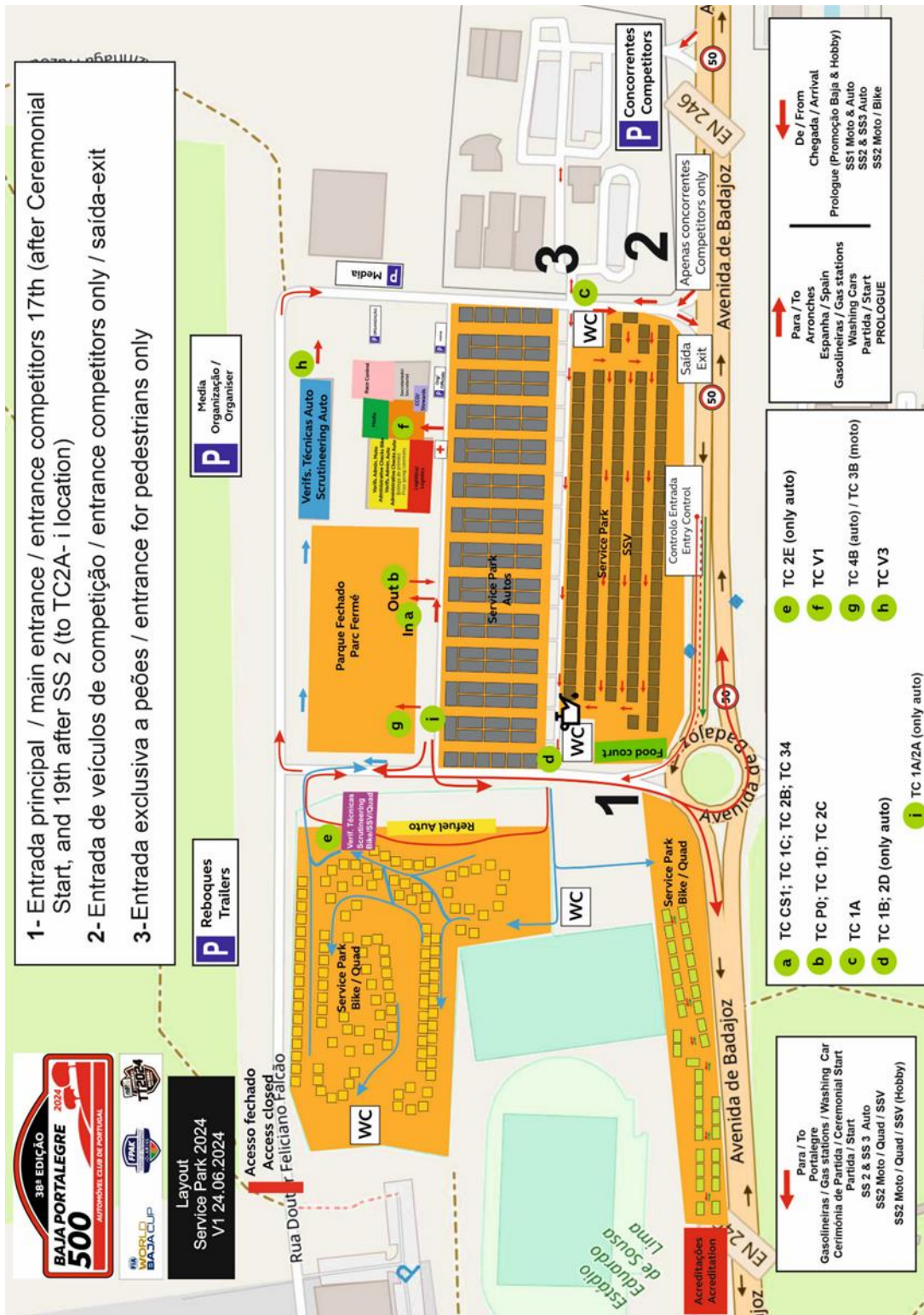

Anexo 8 – Locais de Abastecimento nas Ligações

Disponível no Sportity

Anexo 9 – Política Ambiental

Disponível no Sportity

Anexo 10 – Instruções para utilização do Road Book Digital
Disponível no Sportity

Anexo 11 – EVENTO NACIONAL (regulamento específico)

Aplicam-se integralmente todas as disposições do regulamento particular da 38ª Baja de Portalegre 500 com excepção do seguinte:

Art. 2.5 - Colégio de Comissários Desportivos

Presidente	Paulo Laginha	CDA PT24/0040
	Tba	
	Franco da Silva	CDA PT24/4347
Secretária do Colégio	Tba	

Art. 2.6 - Observador e Delegados

Observador FPAK	Paulo Ferreira	CDA PT24/0038
Delegado Técnico	Nuno Cunha	CTI PT24/0014

Art. 2.7 - Oficiais

Diretor de Prova	Orlando Romana	DP PT24/4384
Comissários Técnicos	Tba	
	Tba	
Relações com as Equipas	Tiago Fernandes	TBA

Art. 2.8 - Localização e contactos do Centro de Controlo do Rally (password Sportity)

Quadro Oficial Digital de Afixação	www.bajaportalegre500.com – Sportity BAJA500NACIONAL
------------------------------------	---

Art. 4.3.3 - Grupos e Classes

Art. 4.3.4 Evento Nacional - Grupos (T1+ / T1 / T2 / T3 / T4 / T8 / T9)

- Conforme Regulamento Técnico Todo-o-Terreno FPAK 2024
- Os concorrentes desta categoria efectuam a totalidade da prova.
- Será estabelecida uma classificação especial para os veículos 2 rodas motrizes.

Art. 4.3.5 Categorias Promoção Baja, apenas para concorrentes/pilotos portugueses:

a) Categoria Promoção M (CPM)

Os concorrentes devem cumprir os seguintes requisitos:

- Não estar inscrito no CPTT de 2024
- Não ter participado em qualquer prova anterior do CPTT 2024.
- Viaturas e normas de segurança das equipas conforme o Regulamento Técnico Todo-o-Terreno FPAK 2024 para o **Grupo T8 e T9**
- Os concorrentes desta categoria efectuam a totalidade da prova

b) Categoria Promoção Grupo T0, TA e T4-EA

- Viaturas conforme Regulamento Técnico de Todo-o-Terreno da FPAK 2024 para os Grupos T0 (viaturas de série), TA (viaturas não TT) e T4-EA (viaturas elétricas)
- Os concorrentes desta categoria efetuam o Prólogo, o SS1 e o SS2.
- Será criada uma classificação especial para viaturas UMM - “Desafio UMM”

Art. 4.3.6 - Para todas as equipas é obrigatória a utilização do equipamento ANUBE - STELLA III.

Art. 4.4 - Taxa de Inscrição para Pilotos portugueses com licença FPAK a partir de 1 de agosto de 2024

Categorias	Até 9/9	De 10/9 a 25/09
Nacional (T1+ / T1 / T2 / T3 / T4 / T8 / T9)	2470 €	3705 €
Promoção M	2135 €	3200 €
T0 / TA / T4-EA	1005 €	1507 €
Desafio UMM	870€	1305€
Sem a publicidade complementar da Organização = agravamento da taxa em 100%		

Os concorrentes, sócios do ACP, beneficiam de um desconto de 45€ (desconto aplicado a uma única inscrição)

Participação sem a publicidade do Organizador, acresce 100% ao valor anunciado

Informação relativa a IVA:

- Faturas emitidas em nome de empresas estrangeiras não são sujeitas a IVA (IVA Autoliquidação).
- Faturas emitidas em nome de uma pessoa individual de qualquer nacionalidade ou em nome de empresas portuguesas são sujeitas a IVA, que acrescerá ao valor da inscrição acima referido a taxa de 23% (valor do IVA em Portugal).

Incluído
Seguro de responsabilidade civil contra terceiros
1 placa ASSISTÊNCIA (ver artigo 10.2)
1 placa TEAM MANAGER (ver artigo 10.2)
1 placa COMPETITOR (estacionamento piloto)
1 espaço de assistência de 12mx7m e 8mx6m para as Promoções (exceto Promo M)
Aluguer do equipamento Anube STELLA III (Sistema de segurança GPS/GSM, aviso de ultrapassagem, controlo de velocidade)
Aluguer do Road Book electrónico (exceto KIT de montagem)

Art. 10.2 – Verificações Técnicas – documentos obrigatórios

Quando a equipa se apresentar no controlo horário V2 (entrada nas verificações técnicas) deverá cumprir os seguintes requisitos:

- Os elementos de identificação e publicidade deverão estar colocados (ver anexo II)
- Os orifícios de selagem deverão estar efetuados (conforme art. 24 do Regulamento Desportivo FIA para Ralis Todo-o-Terreno 2024)
- Apresentação da ficha de homologação (original) FIA ou FPAK para Grupo T2
- Apresentação do passaporte técnico FPAK
- Apresentação de capacetes, HANS e vestuário de segurança para verificação

- Apresentação do Formulário dos Equipamentos de Segurança entregue nas verificações administrativas, preenchido com os números de homologação FIA dos equipamentos de segurança (para os grupos T1+, T1, T2, T3, T4).
- Para as Classes Promoção inseridas nos Grupos T8, T9, T0, TA e T4-EA, (conforme Art.10 do Regulamento Técnico Todo-o-Terreno FPAK 2024).
- Instalação permanente e correto funcionamento do equipamento STELLA III.
- Instalação permanente e correto funcionamento do Road Book electrónico

Art. 11.4.1 - Ordem de Partida Evento Nacional

Prólogo

Após o evento FIA, por ordem crescente dos números de competição. 5 minutos após o último concorrente do Evento FIA.

1ª secção

Em função da classificação no Prólogo, 15 minutos após o último concorrente do Evento FIA, e de acordo com a seguinte ordem:

- Categoria Nacional (T1 / T3 / T4 / T8 / T2 / T9)
- Categoria Promoção M
- Categorias Promoção T0 / TA
- Categoria T4-EA

2ª secção

De acordo com a seguinte ordem:

- Categoria Nacional (conjuntamente T1 / T3 / T4 / T8 / T2 / T9) *
- Categoria Promoção M *
- Categorias Promoção T0 / TA (*classificação conjunta*) *
- T4-EA (*realiza quilometragem conforme autonomia*)

* em função da classificação no final da Etapa 1

3ª secção

Categoria Nacional (T1 / T2 / T3 / T4 / T8 / T2 / T9) e Categoria Promoção M

Por ordem de apresentação no controlo TC2B (entrada no Reagrupamento de dia 19 na Nerpor, após o SS2).

Art. 11.09.1 - Tempos de assistência

As equipas participantes nas classes Promoções Baja (exceto PBM) não efetuam a Assistência B, dispondo de um máximo de **01h30** desde o final de SS2 (TC2A) até à entrada em Parque Fechado (TC2B).

Art. 14 - Prémios

Art. 14.1 - Categoria Nacional

Classificação Geral	1º ao 3º classificado (taças)
Grupo (T1, T2, T3, T4, T8, T9)	1º classificado (taças)
Classe (cilindradas)	1º classificado (taças)
2 Rodas Motrizes	1º classificado (taças)
“Solo”	1º classificado (taça)
“Senhoras”	1ª equipa (taças)

Art. 14.2 - Categorias Promoção Baja

T0, TA, T8 e T4-EA	1º classificado por grupo (taças)
Categoria Promoção M	1º classificado (taças)
Desafio UMM	1º classificado (taças)

Art. 16 (novo artigo) - Reagrupamento

O reagrupamento entre os controlos horários TC2B / TC2C destina-se exclusivamente à Categoria Nacional (T1 / T2 / T3 / T4 / T8 / T9) e Categoria Promoção M.

Art. 17 (novo artigo) - Final do Evento

Para as categorias T0, TA, TTSSV e T4-EA a prova termina no controlo TC2B, entrando diretamente em Parque Fechado.

Art.18 Road Book

Os concorrentes dos Evento Nacional terão obrigatoriamente de utilizar o Road Book eletrónico fornecido pela Anube, exceto os concorrentes das categorias **Promoção Baja**, que não tem a obrigatoriedade de utilizar o Road Book eletrónico da Anube, de qualquer forma, o mesmo é considerado como "OFICIAL".

As alterações ao Road Book, caso existam, serão automaticamente descarregadas nos Road Book eletrónicos modificando automaticamente os kms das notas.

Serão fornecidas as alterações em papel para quem não utiliza o Road Book eletrónico.